



PREFEITURA MUNICIPAL DE NOVA COLINAS
Rua São Francisco, s/n, Centro Nova Colinas – MA. CEP: 65.808-000
CNPJ: 01.608.768/0001-05

EDITAL DE LICITAÇÃO

TOMADA DE PREÇOS Nº 002/2023 (Processo Administrativo nº. 037 /2023)

Torna-se público, para conhecimento dos interessados, que o Município de Nova Colinas/MA, por meio da Prefeitura Municipal, sediada na Rua São Francisco, s/nº, Centro, Nova Colinas/MA, realizará licitação, na modalidade **TOMADA DE PREÇOS, do tipo menor preço**, nos termos da Lei nº 8.666, de 21 de junho de 1993, da Lei Complementar nº 123, de 14 de dezembro de 2006, da Lei nº 11.488, de 15 de junho de 2007, da Lei Municipal de Diretrizes Orçamentárias vigente e, ainda, de acordo com as condições estabelecidas neste Edital.

1. HORÁRIO, DATA E LOCAL PARA A ENTREGA DOS ENVELOPES CONTENDO A DOCUMENTAÇÃO E PROPOSTAS:

1.1. Até às 14:30 horas, do dia 12 de setembro de 2023, no endereço Rua São Francisco, s/nº, Centro, Nova Colinas (MA), CEP-65808-000 para entrega do Envelope nº 01, com os documentos de habilitação, e nº 02, com a proposta, além das declarações complementares.

2. HORÁRIO, DATA E LOCAL PARA INÍCIO DA SESSÃO PÚBLICA

2.1. Às 14:30 horas, do dia 12 de setembro de 2023, no mesmo endereço acima citado terá início a sessão, prosseguindo-se com o credenciamento dos participantes e a abertura dos envelopes contendo a documentação de habilitação.

2.2. Os conjuntos de documentos relativos à habilitação e à proposta de preços deverão ser entregues separadamente, em envelopes fechados e lacrados, rubricados no fecho e identificados com o nome do licitante e contendo em suas partes externas e frontais, em caracteres destacados, os seguintes dizeres:

ENVELOPE Nº 1
DOCUMENTOS DE HABILITAÇÃO
PREFEITURA MUNICIPAL DE NOVA COLINAS
TOMADA DE PREÇOS Nº 002/2023.
(RAZÃO SOCIAL DO PROPONENTE)
(CNPJ)

ENVELOPE Nº 2
PROPOSTA
PREFEITURA MUNICIPAL DE NOVA COLINAS
TOMADA DE PREÇOS Nº 002/2023.
(RAZÃO SOCIAL DO PROPONENTE)
(CNPJ)

2.3. Os licitantes interessados em participar do certame não necessitam encaminhar seus representantes legais para entregar os envelopes com a documentação e as propostas, podendo, inclusive, encaminhá-los via Correio ou outro meio similar de entrega, atentando para as datas e horários finais para recebimento dos mesmos, constantes neste Edital. A correspondência deverá ser endereçada com aviso de recebimento para a Comissão de Licitação no endereço indicado no Item 1 deste Edital e conter os dois envelopes acima mencionados, além das declarações



PREFEITURA MUNICIPAL DE NOVA COLINAS
Rua São Francisco, s/n, Centro Nova Colinas – MA. CEP: 65.808-000
CNPJ: 01.608.768/0001-05

complementares, com antecedência mínima de 1 (uma) hora do momento marcado para abertura da sessão pública.

3. DO REPRESENTANTE E DO CREDENCIAMENTO

3.1. Os licitantes que desejarem manifestar-se durante as fases do procedimento licitatório deverão estar devidamente representados por:

3.1.1. **Titular da empresa licitante**, devendo apresentar cédula de identidade ou outro documento de identificação oficial, acompanhado de: registro comercial no caso de empresa individual, contrato social ou estatuto em vigor, no caso de sociedades comerciais e, no caso de sociedades por ações, dos documentos de eleição de seus administradores; inscrição do ato constitutivo, no caso de sociedades civis, acompanhada de prova de diretoria em exercício; e ata de fundação e estatuto social em vigor, com a ata da assembleia que o aprovou, devidamente arquivado na Junta Comercial ou inscrito no Registro Civil das Pessoas Jurídicas da respectiva sede, no caso de sociedades cooperativas; sendo que em tais documentos devem constar expressos poderes para exercerem direitos e assumir obrigações em decorrência de tal investidura;

3.1.2. **Representante designado pela empresa licitante**, que deverá apresentar instrumento particular de procuração ou documento equivalente, com poderes para se manifestar em nome da empresa licitante em qualquer fase da licitação, acompanhado de documento de identificação oficial e do registro comercial, no caso de empresa individual; contrato social ou estatuto em vigor no caso de sociedades comerciais e no caso de sociedades por ações, acompanhado, neste último, de documentos de eleição de seus administradores; inscrição do ato constitutivo, no caso de sociedades civis, acompanhada de prova de diretoria em exercício; e ata de fundação e estatuto social em vigor, com a ata da assembleia que o aprovou, devidamente arquivado na Junta Comercial ou inscrito no Registro Civil das Pessoas Jurídicas da respectiva sede, no caso de sociedades cooperativas;

3.2. Cada representante legal/credenciado deverá representar apenas uma empresa licitante.

4. OBJETO

4.1. A presente licitação tem por objeto a escolha da proposta mais vantajosa para a contratação de empresa especializada para a construção de 01 (uma) ponte de concreto no Município de Nova Colinas - MA, mediante o regime de empreitada por preço global, conforme especificações constantes no Projeto Básico – ANEXO I, que é parte integrante deste Edital.

4.2. A licitação compõe-se de item único, conforme tabela constante do Projeto Básico – ANEXO I sagrando-se vencedor o licitante que ofertar o menor preço.

4.3. O valor máximo estimado para a execução dos serviços é de R\$ 172.437,77 (cento e setenta e dois mil, quatrocentos e trinta e sete reais e setenta e sete centavos).

5. DOS RECURSOS ORÇAMENTÁRIOS

5.1. As despesas para atender a esta licitação estão programadas em dotação orçamentária própria, prevista no orçamento da União para o exercício de 2023, na classificação abaixo:

26.782.0710.1-026 – Construção, Pavimentação e Recuperação de Estradas Vicinais e Pontes;
4.4.90.51.00.00 – Obras e Instalações.



PREFEITURA MUNICIPAL DE NOVA COLINAS
Rua São Francisco, s/n, Centro Nova Colinas – MA. CEP: 65.808-000
CNPJ: 01.608.768/0001-05

6. DA PARTICIPAÇÃO NA LICITAÇÃO

- 6.1. Poderão participar desta licitação, os interessados cujo ramo de atividade seja compatível com o objeto desta licitação.
- 6.2. Não poderão participar desta licitação:
- 6.2.1. interessados proibidos de participar de licitações e celebrar contratos administrativos, na forma da legislação vigente;
 - 6.2.2. interessados suspensos de participar de licitações e impedidos de contratar com a entidade responsável por esta licitação, conforme art. 87, inciso III, da Lei nº 8.666, de 1993;
 - 6.2.3. entidades estrangeiras que não tenham representação legal no Brasil com poderes expressos para receber citação e responder administrativa ou judicialmente;
 - 6.2.4. interessados que estejam sob falência, em recuperação judicial ou extrajudicial, concurso de credores, concordata ou insolvência, em processo de dissolução ou liquidação;
 - 6.2.5. o autor do projeto, básico ou executivo, pessoa física ou jurídica;
 - 6.2.6. entidade empresarial responsável pela elaboração do projeto básico ou executivo ou da qual o autor do projeto seja dirigente, gerente, acionista ou detentor de mais de 5% (cinco por cento) do capital com direito a voto ou controlador, responsável técnico ou subcontratado;
 - 6.2.7. servidor ou dirigente deste órgão ou responsável pela licitação;
 - 6.2.8. entidades empresariais que estejam reunidas em consórcio;
 - 6.2.9. Quaisquer interessados que se enquadrem nas vedações previstas no artigo 9º da Lei nº 8.666, de 1993.

7. DA HABILITAÇÃO

- 7.1. Participarão desta licitação entidades com credenciamento regular na Prefeitura de Nova Colinas/MA e entidades não cadastradas, mas que atenderem a todas as condições exigidas para cadastramento até o terceiro dia anterior à data do recebimento das propostas.
- 7.1.1. As licitantes que não atendam aos requisitos para a emissão do Certificado de Registro Cadastral perante a Comissão de Licitação da Prefeitura Municipal de Nova Colinas/MA a documentação de Habilitação Cadastral até o terceiro dia anterior à data prevista para a abertura das propostas, que ficará sob custódia da Comissão e comporá a documentação de habilitação junto com os demais documentos exigidos neste edital, nos termos do art. 22, §2º da Lei 8.666, de 1993.
 - 7.1.2. A apresentação dos documentos da Habilitação Cadastral não isenta a entrega do envelope pertinente aos demais Documentos de Habilitação na ocasião oportuna fixada neste edital.
- 7.2. A título de habilitação no certame, os licitantes deverão apresentar a seguinte documentação no Envelope nº 1, salvo quando as informações pertinentes estiverem contempladas de forma regular no SICAF:
- 7.2.1. Habilitação jurídica:**
 - 7.2.1.1. no caso de empresário individual, inscrição no Registro Público de Empresas Mercantis;
 - 7.2.1.2. para as sociedades empresárias ou empresas individuais de responsabilidade limitada - EIRELI: ato constitutivo, estatuto ou contrato social em vigor, devidamente registrado na Junta Comercial da respectiva sede, acompanhado de documento comprobatório de seus administradores;



PREFEITURA MUNICIPAL DE NOVA COLINAS

Rua São Francisco, s/n, Centro Nova Colinas – MA. CEP: 65.808-000

CNPJ: 01.608.768/0001-05

7.2.1.3. em se tratando de sociedades comerciais ou empresa individual de responsabilidade limitada: ato constitutivo em vigor, devidamente registrado, e, no caso de sociedades por ações, acompanhado de documentos de eleição de seus administradores;

7.2.1.4. inscrição no Registro Público de Empresas Mercantis onde opera, com averbação no Registro onde tem sede a matriz, no caso de ser o participante sucursal, filial ou agência;

7.2.1.5. inscrição do ato constitutivo no Registro Civil das Pessoas Jurídicas, no caso de sociedades simples, acompanhada de prova de diretoria em exercício;

7.2.1.6. decreto de autorização, em se tratando de sociedade empresária estrangeira em funcionamento no País;

7.2.1.7. os atos constitutivos das empresas licitantes deverão estar acompanhados dos demais documentos aditivos e modificativos do seu texto ou, preferencialmente, da respectiva consolidação.

7.2.2. Regularidades fiscal e trabalhista:

7.2.2.1. prova de inscrição no Cadastro Nacional de Pessoas Jurídicas (CNPJ);

7.2.2.2. prova de regularidade fiscal perante a Fazenda Nacional, mediante apresentação de certidão expedida conjuntamente pela Secretaria da Receita Federal do Brasil (RFB) e pela Procuradoria-Geral da Fazenda Nacional (PGFN), referente a todos os créditos tributários federais e à Dívida Ativa da União (DAU) por elas administrados, inclusive aqueles relativos à Seguridade Social, nos termos da Portaria Conjunta nº 1.751, de 02/10/2014, do Secretário da Receita Federal do Brasil e da Procuradora-Geral da Fazenda Nacional.

7.2.2.3. prova de regularidade com o Fundo de Garantia do Tempo de Serviço (FGTS);

7.2.2.4. prova de inexistência de débitos inadimplidos perante a Justiça do Trabalho, mediante a apresentação de certidão negativa ou positiva com efeito de negativa, nos termos do Título VII-A da Consolidação das Leis do Trabalho, aprovada pelo Decreto-Lei nº 5.452, de 1º de maio de 1943;

7.2.2.5. prova de inscrição no cadastro de contribuintes estadual e municipal, relativo ao domicílio ou sede do licitante, pertinente ao seu ramo de atividade e compatível com o objeto contratual;

7.2.2.6. prova de regularidade com a Fazenda Estadual e Municipal do domicílio ou sede do licitante;

7.2.2.7. Caso o licitante detentor do menor preço seja microempresa, empresa de pequeno porte ou sociedade cooperativa deverá apresentar toda a documentação exigida para efeito de comprovação de regularidade fiscal, mesmo que esta apresente alguma restrição, sob pena de inabilitação.

7.2.3. **Qualificação Técnica.** Todos os licitantes deverão comprovar, ainda, a qualificação técnica, por meio da apresentação dos documentos que seguem, no envelope nº 1:

7.2.3.1. Registro ou inscrição da empresa licitante no CREA (Conselho Regional de Engenharia e Agronomia) e/ou CAU (Conselho de Arquitetura e Urbanismo), conforme as áreas de atuação previstas no Projeto Básico, em plena validade;

7.2.3.2. Quanto à capacitação técnico-operacional da empresa licitante: apresentação de um ou mais atestados de capacidade técnica (CAT), para execução de atividade em concreto armado e pré-moldado, acompanhado da respectiva Anotação de Responsabilidade Técnica – ART de execução, fornecido por pessoa



PREFEITURA MUNICIPAL DE NOVA COLINAS

Rua São Francisco, s/n, Centro Nova Colinas – MA. CEP: 65.808-000

CNPJ: 01.608.768/0001-05

jurídica de direito público ou privado devidamente identificada, em nome do licitante, relativo à execução de obra ou serviço de engenharia, **compatível em características, quantidades e prazos** com o objeto da presente licitação, envolvendo as parcelas de maior relevância e valor significativo do objeto da licitação:

7.2.3.3. Declaração formal de que disporá, por ocasião da futura contratação, das instalações, aparelhamento e pessoal técnico considerados essenciais para a execução contratual.

7.2.3.4. Comprovação da capacitação técnico-profissional, mediante apresentação de Certidão de Acervo Técnico – CAT, expedida pelo CREA ou CAU da região pertinente, nos termos da legislação aplicável, em nome do(s) responsável(is) técnico(s) e/ou membros da equipe técnica que participarão da obra, que demonstre a Anotação de Responsabilidade Técnica - ART ou o Registro de Responsabilidade Técnica - RRT, relativo à execução dos serviços que compõem as parcelas de maior relevância técnica e valor significativo da contratação.

7.2.3.4.1 Os responsáveis técnicos e/ou membros da equipe técnica acima elencados deverão pertencer ao quadro permanente da empresa licitante, na data prevista para entrega da proposta, entendendo-se como tal, para fins deste certame, o sócio que comprove seu vínculo por intermédio de contrato social/estatuto social; o administrador ou o diretor; o empregado devidamente registrado em Carteira de Trabalho e Previdência Social; e o prestador de serviços com contrato escrito firmado com o licitante, ou com declaração de compromisso de vinculação contratual futura, caso o licitante se sagre vencedor do certame.

No decorrer da execução da obra, os profissionais de que trata este subitem poderão ser substituídos, nos termos do artigo 30, §10, da Lei nº 8.666, de 1993, por profissionais de experiência equivalente ou superior, desde que a substituição seja aprovada pela Administração.

7.2.3.5. Atestado de vistoria assinado pelo servidor responsável.

7.2.4. Qualificação econômico-financeira:

7.2.4.1. Certidão negativa de falência ou recuperação judicial, ou liquidação judicial, ou de execução patrimonial, conforme o caso, expedida pelo distribuidor da sede do licitante, ou de seu domicílio, dentro do prazo de validade previsto na própria certidão, ou, na omissão desta, expedida a menos de 60 (sessenta) dias contados da data da sua apresentação;

7.2.4.2. Balanço patrimonial e demonstrações contábeis do último exercício social, já exigíveis e apresentados na forma da lei, que comprovem a boa situação financeira da empresa, vedada a sua substituição por balancetes ou balanços provisórios, podendo ser atualizados por índices oficiais quando encerrado há mais de 3 (três) meses da data de apresentação da proposta;

7.2.4.3. O balanço patrimonial deverá estar assinado por contador ou por outro profissional equivalente, devidamente registrado no Conselho Regional de Contabilidade;

7.2.4.4. As empresas constituídas no exercício em curso deverão apresentar cópia do balanço de abertura ou cópia do livro diário contendo o balanço de abertura, inclusive com os termos de abertura e encerramento;

7.2.4.5. A boa situação financeira do licitante será avaliada pelos Índices de Liquidez Geral (LG), Solvência Geral (SG) e Liquidez Corrente (LC), maiores que 1 (um), resultantes da aplicação das fórmulas abaixo, com os valores extraídos de seu



PREFEITURA MUNICIPAL DE NOVA COLINAS
Rua São Francisco, s/n, Centro Nova Colinas – MA. CEP: 65.808-000
CNPJ: 01.608.768/0001-05

balanço patrimonial ou apurados mediante consulta “on line”, no caso de empresas inscritas no SICAF:

$$LG = \frac{\text{Ativo Circulante} + \text{Realizável a Longo Prazo}}{\text{Passivo Circulante} + \text{Passivo Não Circulante}}$$

$$SG = \frac{\text{Ativo Total}}{\text{Passivo Circulante} + \text{Passivo Não Circulante}}$$

$$LC = \frac{\text{Ativo Circulante}}{\text{Passivo Circulante}}$$

7.2.4.6. O licitante que apresentar índices econômicos iguais ou inferiores a 1 (um) em qualquer dos índices de Liquidez Geral, Solvência Geral e Liquidez Corrente deverá comprovar que possui (capital mínimo ou patrimônio líquido) equivalente a 10% (dez por cento) do valor total estimado da contratação ou do item pertinente.

7.3. Todos os licitantes deverão apresentar, ainda, no envelope nº 1:

7.3.1 Declaração de que não utiliza de mão de obra direta ou indireta de menores de 18 (dezoito) anos em trabalho noturno, perigoso ou insalubre e de qualquer trabalho a menores de 16 (dezesseis) anos, salvo na condição de aprendiz, a partir de 14 (quatorze) anos, nos termos da Lei 9.854, 1999, conforme modelo ANEXO III;

7.4. Os documentos para habilitação poderão ser apresentados em original, por qualquer processo de cópia autenticada por cartório competente ou por servidor da Administração, ou publicação em órgão da imprensa oficial.

8. DA VISTORIA

8.1. A participação na presente licitação pressupõe o pleno conhecimento de todas as condições para execução do objeto constantes dos documentos técnicos que integram o Projeto Básico, devendo a licitante, caso entenda necessário, optar pela realização de vistoria nas condições abaixo:

8.1.1. A vistoria será acompanhada por servidor designado para esse fim, de segunda à sexta-feira, das 08:00 horas às 12:00 horas, devendo o agendamento ser efetuado previamente pelo telefone (99) 3602 1046;

8.1.2. O prazo para vistoria iniciar-se-á no dia útil seguinte ao da publicação do Edital, estendendo-se até o dia útil anterior à data prevista para abertura dos envelopes;

8.1.3. Para a vistoria o licitante, ou o seu representante legal, deverá estar devidamente identificado, apresentando documento de identidade civil e documento expedido pela empresa comprovando sua habilitação para o ato.

8.1.4. Eventuais dúvidas de natureza técnica decorrentes da realização da vistoria deverão ser encaminhadas à Comissão de Licitação, mediante e-mail para o endereço: prefeituranovacolinascpl@gmail.com, antes da data fixada para a sessão pública.

9. DA PROPOSTA

9.1 A proposta, apresentada no envelope nº 2, será redigida no idioma pátrio, impressa, rubricada em todas as suas páginas e ao final firmada pelo representante legal da empresa licitante, sem emendas, entrelinhas ou ressalvas, devendo conter:

9.1.1 A razão social e CNPJ da empresa licitante;

9.1.2 Especificações do objeto de forma clara, observadas as especificações constantes do Projeto Básico e demais documentos técnicos anexos;



PREFEITURA MUNICIPAL DE NOVA COLINAS

Rua São Francisco, s/n, Centro Nova Colinas – MA. CEP: 65.808-000

CNPJ: 01.608.768/0001-05

- 9.1.3 O valor total da proposta para cada item/grupo que participar, em moeda corrente nacional, expresso em numeral e por extenso, conforme modelo de proposta constante do ANEXO IV.
- 9.1.4 A Planilha de Custos e Formação de Preços, conforme ANEXO I.
- 9.1.4.1. Nos valores propostos estarão inclusos todos os custos operacionais, encargos previdenciários, trabalhistas, tributários, comerciais e quaisquer outros que incidam direta ou indiretamente na execução do objeto.
- 9.1.4.2. Erros no preenchimento da planilha não constituem motivo para a desclassificação da proposta. A planilha poderá ser ajustada pelo licitante, no prazo indicado pela Comissão, desde que não haja majoração do preço proposto.
- 9.1.5. A composição do BDI, detalhando todos os seus componentes, em valores nominais como também sob a forma percentual, conforme ANEXO I.
- 9.1.5.1. Os custos relativos à administração local, mobilização e desmobilização e instalação de canteiro e acampamento, bem como quaisquer outros itens que possam ser apropriados como custo direto da obra, não poderão ser incluídos na composição do BDI, devendo ser cotados na planilha orçamentária;
- 9.1.5.2. Os tributos considerados de natureza direta e personalística, como o Imposto de Renda de Pessoa Jurídica - IRPJ e a Contribuição Sobre o Lucro Líquido - CSLL, não deverão ser incluídos no BDI;
- 9.1.5.3. licitantes sujeitas ao regime de tributação de incidência não-cumulativa de PIS e COFINS devem apresentar demonstrativo de apuração de contribuições sociais comprovando que os percentuais dos referidos tributos adotados na taxa de BDI correspondem à média dos percentuais efetivos recolhidos em virtude do direito de compensação dos créditos previstos no art. 3º das Leis 10.637/2002 e 10.833/2003, de forma a garantir que os preços contratados pela Administração Pública reflitam os benefícios tributários concedidos pela legislação tributária.
- 9.1.5.4. as empresas licitantes optantes pelo Simples Nacional deverão apresentar os percentuais de ISS, PIS e COFINS, discriminados na composição do BDI, compatíveis as alíquotas a que estão obrigadas a recolher, conforme previsão contida no Anexo IV da Lei Complementar 123/2006.
- 9.1.5.5. a composição de encargos sociais das empresas optantes pelo Simples Nacional não poderá incluir os gastos relativos às contribuições que estão dispensadas de recolhimento (Sesi, Senai, Sebrae etc.), conforme dispões o art. 13, § 3º, da referida Lei Complementar;
- 9.1.5.6. na hipótese de celebração de aditivos contratuais para a inclusão de novos serviços, o preço desses serviços será calculado considerando o custo de referência e a taxa de BDI de referência especificada no orçamento-base da licitação, subtraindo desse preço de referência a diferença percentual entre o valor do orçamento-base e o valor global do contrato obtido na licitação, com vistas a garantir o equilíbrio econômico-financeiro do contrato e a manutenção do percentual de desconto ofertado pelo contratado, em atendimento ao art. 37, inciso XXI, da Constituição Federal e aos arts. 14 e 15 do Decreto n. 7.983/2013;
- 9.1.5.7. será adotado o pagamento proporcional dos valores pertinentes à administração local relativamente ao andamento físico da obra, nos termos definidos no Projeto Básico e no respectivo cronograma.
- 9.1.6. Cronograma Físico Financeiro, em conformidade com as etapas, prazos e



PREFEITURA MUNICIPAL DE NOVA COLINAS

Rua São Francisco, s/n, Centro Nova Colinas – MA. CEP: 65.808-000

CNPJ: 01.608.768/0001-05

demais aspectos fixados pela Administração no Projeto Básico, ajustado à proposta apresentada, conforme ANEXO I.

9.2. O prazo de validade da proposta será de 60 (sessenta) dias, contados a partir da data de sua entrega.

10. DA ABERTURA DOS ENVELOPES

10.1. No dia, hora e local designados neste Edital, em ato público, na presença dos licitantes, a Comissão Permanente de Licitação receberá, de uma só vez, os Envelopes nº 01 e nº 02, bem como as declarações complementares, e procederá à abertura da licitação.

10.1.1. Os atos públicos poderão ser assistidos por qualquer pessoa, mas somente deles participarão ativamente os licitantes ou representantes credenciados, não sendo permitida a intercomunicação entre eles, nem atitudes desrespeitosas ou que causem tumultos e perturbem o bom andamento dos trabalhos.

10.1.2. As declarações complementares deverão ser entregues separadamente dos envelopes acima mencionados e consistem nos seguintes documentos:

10.1.2.1. Declaração de que a proposta foi elaborada de forma independente, nos termos da Instrução Normativa SLTI/MPOG nº 02/09, conforme modelo anexo a este edital ANEXO V.

10.1.2.1.1. A ausência do documento mencionado no subitem anterior implicará a desclassificação da proposta.

10.1.2.2. Declaração de enquadramento da licitante como Microempresa – ME ou Empresa de Pequeno Porte – EPP, apta a usufruir do tratamento favorecido estabelecido nos arts. 42 a 49 da Lei Complementar n. 123, de 2006.

10.1.2.2.1. A apresentação declaração mencionada no subitem anterior é facultativa e deverá ser entregue tão-somente pelas licitantes efetivamente enquadradas que pretendam se beneficiar do regime legal diferenciado e que não tenham sido alcançadas por alguma hipótese de exclusão do tratamento jurídico diferenciado.

10.1.2.2.2. A participação em licitação na condição de microempresa ou empresa de pequeno porte ou cooperativa equiparada, sem que haja o enquadramento nessas categorias, ensejará a aplicação das sanções previstas em Lei e a exclusão do regime de tratamento diferenciado. A comissão poderá realizar diligências para verificar a veracidade da declaração.

10.2. Depois de ultrapassado o horário para recebimento dos envelopes, nenhum outro será recebido, nem tampouco serão permitidos quaisquer adendos ou esclarecimentos relativos à documentação ou proposta de preços apresentadas.

10.3. A seguir, serão identificados os licitantes e proceder-se-á à abertura dos Envelopes nº 01 - Documentos de Habilitação.

10.3.1. O conteúdo dos envelopes será rubricado pelos membros da Comissão e pelos licitantes presentes ou por seus representantes.

10.4. Como condição prévia ao exame da documentação de habilitação do licitante, a Comissão verificará o eventual descumprimento das condições de participação, especialmente quanto à existência de sanção que impeça a participação no certame ou a futura contratação, mediante a consulta aos seguintes cadastros:

10.4.1. Cadastro Nacional de Empresas Inidôneas e Suspensas - CEIS, mantido pela Controladoria-Geral da União (www.portaldatransparencia.gov.br/ceis);



PREFEITURA MUNICIPAL DE NOVA COLINAS

Rua São Francisco, s/n, Centro Nova Colinas – MA. CEP: 65.808-000

CNPJ: 01.608.768/0001-05

10.4.2. Cadastro Nacional de Condenações Cíveis por Atos de Improbidade Administrativa, mantido pelo Conselho Nacional de Justiça (www.cnj.jus.br/improbidade_adm/consultar_requerido.php).

10.5. A consulta aos cadastros será realizada em nome da empresa licitante e também de seu sócio majoritário, por força do artigo 12 da Lei nº 8.429, de 1992, que prevê, dentre as sanções impostas ao responsável pela prática de ato de improbidade administrativa, a proibição de contratar com o Poder Público, inclusive por intermédio de pessoa jurídica da qual seja sócio majoritário.

10.6. Constatada a existência de sanção, a Comissão reputará o licitante inabilitado, por falta de condição de participação.

10.6.1. Não ocorrendo a inabilitação por força das situações acima mencionadas, a documentação de habilitação dos licitantes então será verificada, conforme demais exigências previstas neste instrumento convocatório.

10.6.2. Caso a Comissão julgue conveniente, poderá suspender a reunião para analisar os documentos apresentados, marcando, na oportunidade, nova data e horário em que voltará a reunir-se, informando os licitantes. Nessa hipótese, todos os documentos de habilitação já rubricados e os Envelopes nº 02 - Proposta de Preços, rubricados externamente por todos os licitantes e pelos membros da Comissão, permanecerão em poder desta, até que seja concluída a fase de habilitação.

10.7. Ao licitante inabilitado será devolvido o respectivo Envelope nº 02, sem ser aberto, depois de transcorrido o prazo legal sem interposição de recurso ou de sua desistência, ou da decisão desfavorável do recurso.

10.8. Após o procedimento de verificação da documentação de habilitação, os Envelopes nº 02 - Proposta de Preços dos licitantes habilitados serão abertos, na mesma sessão, desde que todos os licitantes tenham desistido expressamente do direito de recorrer, ou em ato público especificamente marcado para este fim, após o regular decurso da fase recursal.

10.8.1. Não ocorrendo a desistência expressa de todos os licitantes, quanto ao direito de recorrer, os Envelopes nº 02 - Proposta de Preços serão rubricados pelos licitantes presentes ao ato e mantidos invioláveis até a posterior abertura.

10.8.2. Ultrapassada a fase de habilitação e abertas as propostas, não cabe desclassificar o licitante por motivo relacionado com a habilitação, salvo em razão de fatos supervenientes ou só conhecidos após o julgamento.

10.9. As propostas de preços dos licitantes habilitados serão então julgadas, conforme item próprio deste Instrumento Convocatório.

10.10. Se todos os licitantes forem inabilitados ou todas as propostas forem desclassificadas, a Comissão Permanente de Licitação poderá fixar o prazo de 08 (oito) dias úteis para a apresentação de nova documentação ou proposta, escoimadas das causas que as inabilitaram ou desclassificaram.

10.11. Em todos os atos públicos, serão lavradas atas circunstanciadas, assinadas pelos membros da Comissão e pelos representantes credenciados e licitantes presentes.

10.12. Será considerado inabilitado o licitante que:

10.12.1. Não apresentar os documentos exigidos por este Instrumento Convocatório no prazo de validade e/ou devidamente atualizados, ressalvado o disposto quanto à comprovação da regularidade fiscal das microempresas, empresas de pequeno porte e cooperativas enquadradas no artigo 34 da Lei nº 11.488, de 2007.

10.12.2. Incluir a proposta de preços no Envelope nº 01.

10.13. Constatada a existência de alguma restrição no que tange à regularidade fiscal de microempresa, empresa de pequeno porte ou sociedade cooperativa, a mesma terá o prazo de 5



PREFEITURA MUNICIPAL DE NOVA COLINAS

Rua São Francisco, s/n, Centro Nova Colinas – MA. CEP: 65.808-000

CNPJ: 01.608.768/0001-05

(cinco) dias úteis para a regularização da documentação, a realização do pagamento ou parcelamento do débito e a emissão de eventuais certidões negativas ou positivas com efeito de certidão negativa. O prazo para regularização fiscal será contado a partir da divulgação do resultado do julgamento das propostas e poderá ser prorrogado por igual período a critério da administração pública, quando requerida pelo licitante, mediante apresentação de justificativa.

10.14. A não regularização fiscal no prazo previsto no subitem anterior acarretará a inabilitação do licitante, sem prejuízo das sanções previstas no art. 87 da Lei nº 8.666, de 1993, sendo facultado à administração pública convocar os licitantes remanescentes, na ordem de classificação, ou revogar a licitação.

10.15. A intimação dos atos de habilitação ou inabilitação dos licitantes será feita mediante publicação na imprensa oficial, salvo se presentes os prepostos dos licitantes no ato público em que foi adotada a decisão, caso em que a intimação será feita por comunicação direta aos interessados e lavrada em ata.

11. DO JULGAMENTO DAS PROPOSTAS

11.1. O critério de julgamento será o menor preço global.

11.2. Na data da abertura dos envelopes contendo as propostas, serão rubricados os documentos pelos membros da Comissão de Licitação e pelos representantes legais das entidades licitantes presentes. A Comissão, caso julgue necessário, poderá suspender a reunião para análise das mesmas e utilizar-se, se for o caso, de assessoramento técnico específico, através de parecer que integrará o processo.

11.3. A Comissão de Licitação verificará as propostas apresentadas, desclassificando desde logo aquelas que não estejam em conformidade com os requisitos estabelecidos neste Edital.

11.4. Não será considerada qualquer oferta ou vantagem não prevista neste Edital, para efeito de julgamento da proposta.

11.5. As propostas serão classificadas em ordem crescente de preços propostos.

11.6. A Comissão de Licitação verificará o porte das empresas licitantes classificadas. Havendo microempresas, empresas de pequeno porte e sociedades cooperativas participantes, procederá à comparação com os valores da primeira colocada, se esta for empresa de maior porte, para o fim de aplicar-se o disposto nos arts. 44 e 45 da LC nº 123, de 2006, regulamentada pelo Decreto nº 8.538, de 2015.

11.6.1. Nessas condições, as propostas de microempresas, empresas de pequeno porte e sociedades cooperativas que se encontrarem na faixa de até 10% (dez por cento) acima da proposta de menor preço serão consideradas empatadas com a primeira colocada.

11.6.2. A mais bem classificada nos termos do item anterior terá o direito de encaminhar uma última oferta para desempate, obrigatoriamente em valor inferior ao da primeira colocada, no prazo de 10 (dez) minutos, caso esteja presente na sessão ou no prazo de 02 (dois) dias, contados da comunicação da Comissão de Licitação, na hipótese de ausência. Neste caso, a oferta deverá ser escrita e assinada para posterior inclusão nos autos do processo licitatório.

11.6.3. Caso a microempresa, empresa de pequeno porte ou sociedade cooperativa melhor classificada desista ou não se manifeste no prazo estabelecido, serão convocadas as demais licitantes microempresas, empresas de pequeno porte e sociedades cooperativas que se encontrem naquele intervalo de 10% (dez por cento), na ordem de classificação, para o exercício do mesmo direito, nos mesmos prazos estabelecidos no subitem anterior.

11.7. Caso sejam identificadas propostas de preços idênticos de microempresa, empresa de



PREFEITURA MUNICIPAL DE NOVA COLINAS

Rua São Francisco, s/n, Centro Nova Colinas – MA. CEP: 65.808-000

CNPJ: 01.608.768/0001-05

pequeno porte ou sociedade cooperativa empatadas na faixa de até 10% (dez por cento) sobre o valor cotado pela primeira colocada, a Comissão de Licitação convocará os licitantes para que compareçam ao sorteio na data e horário estipulados, para que se identifique aquela que primeiro poderá reduzir a oferta.

11.8. Havendo êxito no procedimento de desempate, será elaborada a nova classificação das propostas para fins de aceitação do valor ofertado. Não sendo aplicável o procedimento, ou não havendo êxito na aplicação deste, prevalecerá a classificação inicial.

11.9. Persistindo o empate, será assegurada preferência, sucessivamente, aos bens e serviços:

11.9.1. produzidos no País;

11.9.2. produzidos ou prestados por empresas brasileiras;

11.9.3. produzidos ou prestados por empresas que invistam em pesquisa e no desenvolvimento de tecnologia no País.

11.9.4. produzidos ou prestados por empresas que comprovem cumprimento de reserva de cargos prevista em lei para pessoa com deficiência ou para reabilitado da Previdência Social e que atendam às regras de acessibilidade previstas na legislação.

11.10. Esgotados todos os demais critérios de desempate previstos em lei, a escolha do licitante vencedor ocorrerá por meio de sorteio, para o qual os licitantes habilitados serão convocados.

11.11. Quando todos os licitantes forem desclassificados, a Comissão de Licitação poderá fixar o prazo de 8 (oito) dias úteis para a apresentação de novas propostas, escoimadas das causas de desclassificação.

11.12. Será desclassificada a proposta que:

11.12.1. não estiver em conformidade com os requisitos estabelecidos neste edital;

11.12.2. contiver vícios ou ilegalidades, for omissa ou apresentar irregularidades ou defeitos capazes de dificultar o julgamento;

11.12.3. não apresentar as especificações técnicas exigidas no projeto básico ou anexos;

11.12.4. contiver oferta de vantagem não prevista neste edital, inclusive financiamentos subsidiados ou a fundo perdido, ou apresentar preço ou vantagem baseada nas ofertas dos demais licitantes;

11.12.5. não apresentar a Declaração de Elaboração Independente de Proposta, conforme modelo anexo a este edital.

11.12.6. Apresentar, na composição de seus preços:

11.12.6.1. taxa de Encargos Sociais ou taxa de B.D.I. inverossímil;

11.12.6.2. custo de insumos em desacordo com os preços de mercado;

11.12.6.3. quantitativos de mão-de-obra, materiais ou equipamentos insuficientes para compor a unidade dos serviços.

11.12.7. apresentar preços manifestamente inexequíveis, assim considerados aqueles que não venham a ter demonstrada sua viabilidade, através de documentação que comprove que os custos dos insumos são coerentes com os de mercado e que os coeficientes de produtividade são compatíveis com a execução do objeto do contrato;

11.12.7.1. Considera-se manifestamente inexequível a proposta cujo valor global proposto seja inferior a 70% (setenta por cento) do menor dos seguintes valores: (a) Média aritmética dos valores das propostas superiores a 50% (cinquenta por cento) do valor orçado pela Administração, ou (b) Valor orçado pela Administração.

11.12.7.2. Nessa situação, será facultado ao licitante o prazo de 02 (dois) dias úteis para comprovar a viabilidade dos preços constantes em sua proposta,



PREFEITURA MUNICIPAL DE NOVA COLINAS
Rua São Francisco, s/n, Centro Nova Colinas – MA. CEP: 65.808-000
CNPJ: 01.608.768/0001-05

conforme parâmetros do artigo 48, inciso II, da Lei nº 8.666, de 1993, sob pena de desclassificação.

- 11.13. Se a proposta de preço não for aceitável, a Comissão de Licitação examinará a proposta subsequente, e, assim sucessivamente, na ordem de classificação.
- 11.14. Sempre que a proposta não for aceita, e antes de a Comissão de Licitação passar à subsequente, haverá nova verificação da eventual ocorrência do empate ficto, previsto nos artigos 44 e 45 da LC nº 123, de 2006, seguindo-se a disciplina antes estabelecida, se for o caso.
- 11.15. Do julgamento das propostas e da classificação, será dada ciência aos licitantes para apresentação de recurso no prazo de 5 (cinco) dias úteis. Interposto o recurso, será comunicado aos demais licitantes, que poderão impugná-lo no mesmo prazo.
- 11.16. Transcorrido o prazo recursal, sem interposição de recurso, ou decididos os recursos interpostos, a Comissão de Licitação encaminhará o procedimento licitatório para homologação do resultado do certame pela autoridade competente e, após, adjudicação do objeto licitado ao licitante vencedor.
- 11.17. A intimação do resultado final do julgamento das propostas será feita mediante publicação na imprensa oficial, salvo se presentes os prepostos dos licitantes no ato público em que foi adotada a decisão, caso em que a intimação será feita por comunicação direta aos interessados e lavrada em ata.
- 11.18. O resultado do certame será divulgado no Sítio da Prefeitura Municipal de Nova Colinas/MA: www.novacolinas.prefeitura@gmail.com.

12. DOS RECURSOS ADMINISTRATIVOS

- 12.1 A interposição de recurso referente à habilitação ou inabilitação de licitantes e julgamento das propostas observará o disposto no art. 109, § 4º, da Lei 8.666, de 1993.
- 12.2 Após cada fase da licitação, os autos do processo ficarão com vista franqueada aos interessados, pelo prazo necessário à interposição de recursos.
- 12.3 O recurso da decisão que habilitar ou inabilitar licitantes e que julgar as propostas terá efeito suspensivo, podendo a autoridade competente, motivadamente e presentes razões de interesse público, atribuir aos demais recursos interpostos, eficácia suspensiva.
- 12.4 Os recursos deverão ser encaminhados para a Comissão Permanente de Licitação – CPL, instalada no endereço citado no preâmbulo deste edital.
- 12.5 O recurso será dirigido ao Prefeito Municipal, por intermédio da Comissão de Licitação, a qual poderá reconsiderar sua decisão, no prazo de 5 (cinco) dias úteis, ou, nesse mesmo prazo, fazê-lo subir, devidamente informado, devendo, neste caso, a decisão ser proferida dentro do prazo de 5 (cinco) dias úteis, contado do recebimento do recurso, sob pena de responsabilidade.
- 12.6 Os recursos interpostos fora do prazo não serão conhecidos.

13. DO TERMO DE CONTRATO

- 13.1 Após a homologação da licitação, em sendo realizada a contratação, deverá ser firmado Termo de Contrato, prorrogável na forma do art. 57, § 1º e 79, §5º da Lei nº 8.666/93.
- 13.2 O adjudicatário terá o prazo de 05 (cinco) dias úteis, contados a partir da data de sua convocação, para assinar o Termo de Contrato, sob pena de decair do direito à contratação, sem prejuízo das sanções previstas neste Edital.
- 13.3 O prazo para assinatura e devolução do Termo de Contrato poderá ser prorrogado, por igual período, por solicitação justificada do adjudicatário e aceita pela Administração.
- 13.4 Antes da assinatura do Termo de Contrato, a Administração realizará consulta “on line” para verificação se o adjudicatário mantém as mesmas condições de habilitação, cujos resultados serão anexados aos autos do processo.



PREFEITURA MUNICIPAL DE NOVA COLINAS

Rua São Francisco, s/n, Centro Nova Colinas – MA. CEP: 65.808-000

CNPJ: 01.608.768/0001-05

13.5 Se o adjudicatário, no ato da assinatura do Termo de Contrato, não comprovar que mantém as mesmas condições de habilitação, ou quando, injustificadamente, recusar-se à assinatura, poderá ser convocado outro licitante, desde que respeitada a ordem de classificação para celebrar a contratação nas mesmas condições da proposta vencedora, sem prejuízo das sanções previstas em Lei.

14 DO REAJUSTE

14.1 O valor do contrato será fixo e irremediável, porém poderá ser corrigido anualmente mediante requerimento da contratada, após o interregno mínimo de um ano, contado a partir da data limite para a apresentação da proposta, pela variação do INCC (Índice Nacional de Custos da Construção) ou outro que vier a substituí-lo, e afetará exclusivamente as etapas/parcelas do empreendimento cujo atraso não decorra de culpa da contratada.

15 DA ENTREGA E DO RECEBIMENTO DO OBJETO E DA FISCALIZAÇÃO

15.1 O objeto da contratação somente será recebido após verificação por parte do responsável técnico da prefeitura da observância de todos os requisitos constantes do Projeto Básico – ANEXO I.

16 DAS OBRIGAÇÕES DA CONTRATANTE E DA CONTRATADA

16.1 As obrigações da Contratante e da Contratada são as estabelecidas neste Edital e seus anexos, na proposta apresentada e no Projeto Básico – ANEXO I.

17 DAS HIPÓTESES DE RESCISÃO CONTRATUAL

17.1 As hipóteses de rescisão do ajuste, bem como a disciplina aplicável em tais casos, são aquelas previstas no instrumento de Contrato, nos termos dos artigos 78 a 80 da Lei n. 8.666, de 1993.

18 DO PAGAMENTO

18.1 O pagamento será efetuado pela Contratante após a conclusão de cada etapa prevista no cronograma físico-financeiro, no prazo de máximo de 30 (trinta) dias, contados da apresentação da Nota Fiscal/Fatura contendo o detalhamento da execução do objeto e os materiais empregados.

18.2 Os pagamentos decorrentes de despesas cujos valores não ultrapassem o limite de que trata o inciso II do art. 24 da Lei 8.666, de 1993, deverão ser efetuados no prazo de até 5 (cinco) dias úteis, contados da data da apresentação da Nota Fiscal/Fatura, nos termos do art. 5º, § 3º, da Lei nº 8.666, de 1993.

18.3 O pagamento somente será autorizado depois de efetuado o “atesto” pelo servidor competente, condicionado este ato à verificação da conformidade da Nota Fiscal/Fatura apresentada em relação à etapa do cronograma físico-financeiro executada.

18.4 Será efetuada a retenção ou glosa no pagamento, proporcional à irregularidade verificada, sem prejuízo das sanções cabíveis, caso se constate que a Contratada:

18.4.1 não produziu os resultados acordados;

18.4.2 deixou de executar as atividades contratadas, ou não as executou com a qualidade mínima exigida; ou

18.4.3 deixou de utilizar os materiais e recursos humanos exigidos para a execução do objeto, ou utilizou-os com qualidade ou quantidade inferior à demandada.

18.5 O pagamento será efetuado através de ordem bancária, para crédito em banco, agência e conta-corrente indicados pela Contratada.



PREFEITURA MUNICIPAL DE NOVA COLINAS

Rua São Francisco, s/n, Centro Nova Colinas – MA. CEP: 65.808-000

CNPJ: 01.608.768/0001-05

18.6 Será considerada data do pagamento o dia em que constar como emitida a ordem bancária.

18.7 Quando do pagamento, será efetuada a retenção tributária prevista na legislação aplicável.

18.7.1 A Contratada regularmente optante pelo Simples Nacional não sofrerá a retenção tributária quanto aos impostos e contribuições abrangidos por aquele regime. No entanto, o pagamento ficará condicionado à apresentação de comprovação, por meio de documento oficial, de que faz jus ao tratamento tributário favorecido previsto na referida Lei Complementar.

18.8 Nos casos de eventuais atrasos de pagamento, desde que a Contratada não tenha concorrido, de alguma forma, para tanto, fica convencionado que a taxa de compensação financeira devida pela Contratante, entre a data do vencimento e o efetivo adimplemento da parcela, é calculada mediante a aplicação da seguinte fórmula:

EM = I x N x VP, sendo:

EM = Encargos moratórios;

N = Número de dias entre a data prevista para o pagamento e a do efetivo pagamento;

VP = Valor da parcela a ser paga.

I = Índice de compensação financeira = 0,00016438, assim apurado:

$$I = (TX)$$

$$I = \frac{(6/100)}{365}$$

$$I = 0,00016438$$

TX = Percentual da taxa anual = 6%.

19 DAS SANÇÕES ADMINISTRATIVAS.

19.1 Comete infração administrativa nos termos da Lei nº 8.666, de 1993 a Contratada que inexecutar total ou parcialmente qualquer das obrigações assumidas em decorrência da contratação; ensejar o retardamento da execução do objeto; fraudar na execução do contrato; comportar-se de modo inidôneo; cometer fraude fiscal; ou não manter a proposta;

19.2 A Contratada que cometer qualquer das infrações acima discriminadas ficará sujeita, sem prejuízo da responsabilidade civil e criminal, às seguintes sanções:

19.2.1 advertência por faltas leves, assim entendidas aquelas que não acarretem prejuízos significativos para a Contratante;

19.2.2 multa moratória de até 1% (um por cento) por dia de atraso injustificado sobre o valor da parcela inadimplida, até o limite de 30 (trinta) dias;

19.2.2.1 as penalidades de multa decorrentes de fatos diversos serão consideradas independentes entre si.

19.2.3 multa compensatória de até 10% (dez) sobre o valor total do contrato, no caso de inexecução total do objeto;

19.2.3.1 em caso de inexecução parcial, a multa compensatória, no mesmo percentual do subitem acima, será aplicada de forma proporcional à obrigação inadimplida;

19.2.4 suspensão de licitar e impedimento de contratar com o órgão, entidade ou unidade administrativa pela qual a Administração Pública opera e atua concretamente, pelo prazo de até dois anos;

19.2.5 declaração de inidoneidade para licitar ou contratar com a Administração Pública, enquanto perdurarem os motivos determinantes da punição ou até que seja promovida a reabilitação perante a própria autoridade que aplicou a penalidade, que será concedida sempre que a Contratada ressarcir a Contratante pelos prejuízos causados e após decorrido o prazo da penalidade de suspensão do subitem anterior;



PREFEITURA MUNICIPAL DE NOVA COLINAS

Rua São Francisco, s/n, Centro Nova Colinas – MA. CEP: 65.808-000

CNPJ: 01.608.768/0001-05

19.3 A aplicação de multa não impede que a Administração rescinda unilateralmente o Contrato e aplique as outras sanções cabíveis.

19.4 A recusa injustificada da Adjudicatária em assinar o Contrato, após devidamente convocada, dentro do prazo estabelecido pela Administração, equivale à inexecução total do contrato, sujeitando-a às penalidades acima estabelecidas.

19.5 A aplicação de qualquer penalidade não exclui a aplicação da multa.

19.6 Também fica sujeita às penalidades do art. 87, III e IV da Lei nº 8.666, de 1993, a Contratada que:

19.6.1 tenha sofrido condenação definitiva por praticar, por meio dolosos, fraude fiscal no recolhimento de quaisquer tributos;

19.6.2 tenha praticado atos ilícitos visando a frustrar os objetivos da licitação;

19.6.3 demonstre não possuir idoneidade para contratar com a Administração em virtude de atos ilícitos praticados.

19.7 A aplicação de qualquer das penalidades previstas realizar-se-á em processo administrativo que assegurará o contraditório e a ampla defesa observando-se o procedimento previsto na Lei nº 8.666, de 1993, e subsidiariamente na Lei nº 9.784, de 1999.

19.8 A autoridade competente, na aplicação das sanções, levará em consideração a gravidade da conduta do infrator, o caráter educativo da pena, bem como o dano causado à Administração, observado o princípio da proporcionalidade.

19.9 As multas devidas e/ou prejuízos causados à Contratante serão deduzidos dos valores a serem pagos, ou recolhidos em favor da União, ou deduzidos da garantia, ou ainda, quando for o caso, serão inscritos na Dívida Ativa da União e cobrados judicialmente.

19.9.1 Caso a Contratante determine, a multa deverá ser recolhida no prazo máximo de 10 (dez) dias, a contar da data do recebimento da comunicação enviada pela autoridade competente.

19.10 As sanções aqui previstas são independentes entre si, podendo ser aplicadas isoladas ou, no caso das multas, cumulativamente, sem prejuízo de outras medidas cabíveis.

20 DA IMPUGNAÇÃO

20.1 Decairá do direito de impugnar os termos deste Edital perante esta Administração, o licitante que não o fizer até o segundo dia útil que anteceder a abertura dos envelopes com as propostas, pelas falhas ou irregularidades que viciariam este Edital, hipótese em que tal comunicação não terá efeito de recurso.

20.2 A impugnação feita tempestivamente pelo licitante não o impedirá de participar do processo licitatório até o trânsito em julgado da decisão a ela pertinente.

20.3 Qualquer cidadão é parte legítima para impugnar este Edital por irregularidade na aplicação da Lei nº 8.666, de 1993, devendo protocolar o pedido até 5 (cinco) dias úteis antes da data fixada para a abertura dos envelopes de habilitação, devendo a Administração julgar e responder à impugnação em até 3 (três) dias úteis, sem prejuízo da faculdade prevista no § 1º do art. 113 da referida Lei.

20.4 A impugnação poderá ser realizada por petição protocolada no endereço citado no preâmbulo deste edital.

21 DAS DISPOSIÇÕES GERAIS

21.1 A autoridade competente poderá revogar a licitação por razões de interesse público decorrente de fato superveniente devidamente comprovado, pertinente e suficiente para justificar tal conduta, devendo anulá-la por ilegalidade, de ofício ou por provocação de terceiros, mediante parecer escrito e devidamente fundamentado.



PREFEITURA MUNICIPAL DE NOVA COLINAS

Rua São Francisco, s/n, Centro Nova Colinas – MA. CEP: 65.808-000

CNPJ: 01.608.768/0001-05

- 21.2 A homologação do resultado desta licitação não implicará direito à contratação.
- 21.3 Os licitantes assumem todos os custos de preparação e apresentação de suas propostas e a Administração não será, em nenhum caso, responsável por esses custos, independentemente da condução ou do resultado do processo licitatório.
- 21.4 A participação na licitação implica plena aceitação, por parte do licitante, das condições estabelecidas neste instrumento convocatório e seus Anexos, bem como da obrigatoriedade do cumprimento das disposições nele contidas.
- 21.5 Qualquer modificação no instrumento convocatório exige divulgação pelo mesmo instrumento de publicação em que se deu o texto original, reabrindo-se o prazo inicialmente estabelecido, exceto quando, inquestionavelmente, a alteração não afetar a formulação das propostas.
- 21.6 Não havendo expediente ou ocorrendo qualquer fato superveniente que impeça a realização do certame na data marcada, a sessão será automaticamente transferida para o primeiro dia útil subsequente, no mesmo horário e local anteriormente estabelecidos, desde que não haja comunicação da Comissão em sentido contrário.
- 21.7 É facultada à Comissão ou Autoridade Superior, em qualquer fase da licitação, a promoção de diligência destinada a esclarecer ou complementar a instrução do processo, vedada a inclusão posterior de documento ou informação que deveria constar no ato da sessão pública.
- 21.8 As licitantes, quando solicitadas, deverão disponibilizar todas as informações necessárias à comprovação da legitimidade dos atestados solicitados, apresentando, dentre outros documentos, cópia do contrato que deu suporte à contratação e das correspondentes Certidões de Acervo Técnico (CAT), endereço atual da contratante e local em que foram executadas as obras e serviços de engenharia.
- 21.9 As normas que disciplinam este certame serão sempre interpretadas em favor da ampliação da disputa entre os interessados, desde que não comprometam o interesse da Administração, o princípio da isonomia, a finalidade e a segurança da contratação.
- 21.10 Em caso de cobrança pelo fornecimento de cópia da íntegra deste Edital e de seus anexos, o valor se limitará ao custo efetivo da reprodução gráfica de tais documentos, nos termos do artigo 32, § 5º, da Lei nº 8.666, de 1993.
- 21.11 Na contagem dos prazos estabelecidos neste Edital e seus Anexos, excluir-se-á o dia do início e incluir-se-á o do vencimento. Só se iniciam e vencem os prazos em dias de expediente na Administração.
- 21.12 O desatendimento de exigências formais não essenciais não importará o afastamento do licitante, desde que seja possível o aproveitamento do ato, observados os princípios da isonomia e do interesse público.
- 21.13 Em caso de divergência entre disposições deste Edital e de seus Anexos ou demais peças que compõem o processo, prevalecerão as deste Edital.
- 21.14 Os casos omissos serão dirimidos pela Comissão com base nas disposições da Lei n. 8.666, de 1993, e demais diplomas legais eventualmente aplicáveis.
- 21.15 O Edital está disponibilizado, na íntegra, no endereço Rua São Francisco, s/nº, Centro, Nova Colinas/MA.
- 21.16 O foro para dirimir questões relativas ao presente Edital será o da Comarca de Balsas, /estado do Maranhão, com exclusão de qualquer outro.
- 21.17 Integram este Edital, para todos os fins e efeitos, os seguintes anexos:
- 21.17.1 ANEXO I – Projeto Básico e respectivos anexos;
 - 21.17.2 ANEXO II – Minuta de Termo de Contrato;
 - 21.17.3 ANEXO III – Modelo de Declaração de cumprimento ao disposto no inciso



PREFEITURA MUNICIPAL DE NOVA COLINAS

Rua São Francisco, s/n, Centro Nova Colinas – MA. CEP: 65.808-000

CNPJ: 01.608.768/0001-05

XXXIII do art. 7º, da Constituição Federal;

21.17.4 ANEXO IV – Modelo de Proposta;

21.17.5 ANEXO V – Modelos de declaração de elaboração independente de proposta;

21.17.6 ANEXO VI - Modelo de declaração de inexistência de fato superveniente impeditivo da habilitação;

21.17.7 ANEXO VII - Modelo de declaração de microempresa ou de empresa de pequeno porte.

Nova Colinas/MA, em 21 de agosto de 2023.

Raimundo Nonato de Paula Ribeiro
Presidente da CPL



PREFEITURA MUNICIPAL DE NOVA COLINAS
Rua São Francisco, s/n, Centro Nova Colinas – MA. CEP: 65.808-000
CNPJ: 01.608.768/0001-05

Tomada de Preço 002/2023
Processo Administrativo 037/2023

ANEXO I

PROJETO BÁSICO



PROJETO BÁSICO

**CONSTRUÇÃO DE UMA PONTE DE CONCRETO NO MUNICÍPIO DE NOVA
COLINAS - MA**

NOVA COLINAS – MA
JUNHO 2023



Bruno Aquino Coelho dos Santos
Engenheiro Civil
RN: CREA-MA 111925416-7

SUMÁRIO

1. Apresentação
2. Dados da Entidade
3. Justificativa
4. Objetivos
5. Anexos
 - Orçamento Cronograma Físico-Financeiro e Memorial de Cálculo
 - Plantas
 - Especificações Técnicas
6. Relatório Fotográfico



Bruno Aquino Coelho dos Santos
Engenheiro Civil
DAL CREA/MA 441025416-7

1. APRESENTAÇÃO

A Prefeitura Municipal de Nova Colinas – MA apresenta o Projeto Básico para a CONSTRUÇÃO DE UMA PONTE DE CONCRETO, no município de Nova Colinas – MA.

O Projeto de **CONSTRUÇÃO DE UMA PONTE DE CONCRETO NO MUNICÍPIO DE NOVA COLINAS – MA**, ora apresentado é resultado da análise técnica da atual ponte, foi minuciosamente quantificado todas as peças estruturais a serem implantadas.

As dificuldades de acesso para os que residem no interior do município, e a falta dos serviços sociais básicos, de maneira geral, têm como principal consequência o aumento dos índices de mortalidade, dificuldade nos transportes agrícolas, coletivos e etc., deixando marcas de sofrimento e privações, com isso, retardando o desenvolvimento humano e a sua produtividade

O Sistema Viário é um dos primeiros elementos de infraestrutura de uma cidade. Sua implantação, juntamente com pontes de qualidade e um sistema adequado de drenagem, favorece o escoamento das águas provenientes das chuvas, favorece também uma melhor condição de bem estar à população, proporcionando o trânsito de veículos e pedestres com conforto e segurança.

Com a execução dessa obra, vislumbra-se melhorar as condições socioeconômicas da população dessas comunidades, que atualmente estão enfrentando circunstâncias adversas às suas próprias subsistências, diante de problemas que envolvem a saúde, educação, transporte, comercialização de seus produtos, etc.

2. DADOS DA ENTIDADE

Órgão Proponente: Prefeitura Municipal de NOVA COLINAS-

MACNPJ: 01.608.768/0001-05

END: Rua São Francisco, s/n, Centro - NOVA COLINAS – MA



Bruno Aquino Coelho dos Santos
Engenheiro Civil
CR. 0051/MA 411025416-7

3. CONCEPÇÃO DE PROJETO

As informações abaixo discriminadas visam fornecer orientações e diretrizes gerais sobre as atividades requeridas para a execução da obra de **CONSTRUÇÃO DE UMA PONTE DE CONCRETO NO MUNICÍPIO DE NOVA COLINAS – MA**. As pontes possuem comprimento de 8,00 m vencidas por 1 vão. As superestruturas das pontes são constituídas por vigas pré-moldadas de concreto.

3.1 CARACTERÍSTICAS DO OBJETO

ITEM	DESCRIÇÃO	LOCALIDADE	LATITUDE	LONGITUDE	EXTENSÃO	LARGURA
1	PONTE DO SANTO	ESTRADA SÃO BENTO	7°05'26"S	46°16'05"W	8 M	6 M

2 OBJETIVOS

2.1 GERAL

O projeto tem por meta minimizar o sofrimento da população da zona rural, uma vez que a mesma vem sofrendo com a falta de pontes de qualidade, comprometendo assim, não só o deslocamento destas pessoas a outros centros, como também o escoamento da produção agrícola.

2.2 ESPECÍFICO

- Prover para a população de NOVA COLINAS – MA, estradas trafegáveis com pontes de concreto de qualidade na zona urbana e rural do município;
- Assegurar o escoamento da produção agrícola e da pecuária, proporcionando melhor preço na comercialização da mesma;
- Assegurar o transporte das pessoas enfermos, com segurança e rapidez;
- Promover a melhoria nas condições de conforto e segurança no trânsito do município;
- Promover o turismo na região;
- Melhorar as condições de vida das comunidades, em relação à transporte coletivo;
- Contribuir para a manutenção do bem-estar da população;

Bruno Aquino Coelho dos Santos
Engenheiro Civil
RN: CREA-MA 111925416-7

- Proporcionar a interligação dos moradores da região com a sede do Município.

3 JUSTIFICATIVA

A execução dessa obra encontra justificativa consistente na necessidade premente de ser criada a infraestrutura básica rural e urbana nessas localidades, uma vez que nesse sentido pouca coisa foi feita até este momento. O objetivo é tornar essas localidades melhor estruturadas e organizadas, proporcionando às famílias de agricultores os benefícios socioeconômicos mínimos, necessários à fixação do homem no campo.

Os moradores da zona rural do município de Nova Colinas, enfrentam serias dificuldades para escoar as suas produções e chegarem à sede do município, principalmente em consequência dos altos índices pluviométricos ocorridos nos últimos anos. Portanto, o projeto proposto é de suma importância para o desenvolvimento socioeconômico das comunidades beneficiárias, visto que o melhoramento da referida obra de arte especial (PONTE) irá assegurar o escoamento da produção da Região o ano inteiro e o tráfego permanente. Logo, com esta medida acreditamos em resultados sociais, ambientais e econômicos positivos de alto impacto, como a geração de mais empregos e renda para população.

Bruno Aquino Coelho dos Santos
Engenheiro Civil
RN: CREA-MA 111925416-7



**ORÇAMENTO, CRONOGRAMA FÍSICO-FINANCEIRO E
MEMORIAL DECÁLCULO**



Bruno Aquino Coelho dos Santos
Engenheiro Civil
PM - CREA/MA 111925416-7



PREFEITURA MUNICIPAL DE NOVA COLINAS
Rua São Francisco, s/n, Centro Nova Colinas – MA
CNPJ: 01.608.768/0001-05

Obra: EXECUÇÃO DA PONTE DE CONCRETO

Endereço: Santo da Trocata

Nova Colinas/MA

Ref. de preço: SINAPI JUNHO/2023

ITEM	DESCRIÇÃO DOS SERVIÇOS	UND	QUANT	SINAPI - MAIO/2023	VALOR (R\$)		
					UNIT(R\$)	TOT.(R\$)	
1.0	SERVIÇOS PRELIMINARES					R\$ 7.758,00	R\$ 10.007,82
1.2	PLACA DE OBRA EM CHAPA DE AÇO GALVANIZADO	m²	6,00	COMP 01	364,00	R\$ 2.184,00	R\$ 2.817,36
1.2	ADMINISTRAÇÃO LOCAL	MÊS	2,00	COMP-002	2.787,00	R\$ 5.574,00	R\$ 7.190,46
2.0	INFRAESTRUTURA					R\$ 61.616,86	R\$ 79.485,76
2.1	ESTACA PRÉ-MOLDADA DE CONCRETO SEÇÃO QUADRADA, CAPACIDADE DE 50 TONELADAS, INCLUSO EMENDA (EXCLUSIVE MOBILIZAÇÃO E DESMOBILIZAÇÃO). AF_12/2019	m	50,00	100657	145,60	R\$ 7.280,00	R\$ 9.391,20
2.2	TRANSPORTE COM CAMINHÃO BASCULANTE DE 14 M³, EM VIA URBANA PAVIMENTADA, ADICIONAL PARA DMT EXCEDENTE A 30 KM (UNIDADE: TXKM). AF_07/2020	TXKM	2822,40	93599	0,49	R\$ 1.382,98	R\$ 1.784,04
2.3	ARMAÇÃO DE VIGA DE ESTRUTURA CONVENCIONAL DE CONCRETO ARMADO UTILIZANDO AÇO CA-50 DE 8,0 MM - MONTAGEM. AF_06/2022	kg	33,18	92761	13,25	R\$ 439,64	R\$ 567,14
2.4	ARMAÇÃO DE VIGA DE ESTRUTURA CONVENCIONAL DE CONCRETO ARMADO UTILIZANDO AÇO CA-50 DE 16,0 MM - MONTAGEM. AF_06/2022	kg	1022,76	92764	9,87	R\$ 10.094,64	R\$ 13.022,09
2.5	ARMAÇÃO DE PILAR DE ESTRUTURA CONVENCIONAL DE CONCRETO ARMADO UTILIZANDO AÇO CA-50 DE 8,0 MM - MONTAGEM. AF_06/2022	kg	30,66	92761	13,25	R\$ 406,25	R\$ 524,06
2.6	ARMAÇÃO DE PILAR DE ESTRUTURA CONVENCIONAL DE CONCRETO ARMADO UTILIZANDO AÇO CA-50 DE 16,0 MM - MONTAGEM. AF_06/2022	kg	129,8	92764	9,87	R\$ 1.281,13	R\$ 1.652,66
2.7	FABRICAÇÃO DE FÔRMA PARA VIGAS, COM MADEIRA SERRADA, E = 25 MM. AF_09/2020	m²	95,22	92270	176,53	R\$ 16.809,19	R\$ 21.683,86
2.8	CONCRETO FCK = 40MPA, TRAÇO 1:1,6:1,9 (EM MASSA SECA DE CIMENTO/ AREIA MÉDIA/ BRITA 1) - PREPARO MECÂNICO COM BETONEIRA 400 L. AF_05/2021	m³	33,60	94967	565,54	R\$ 19.002,14	R\$ 24.512,76
2.9	ESCAVAÇÃO HORIZONTAL, INCLUINDO ESCARIFICAÇÃO, CARGA, DESCARGA E TRANSPORTE EM SOLO DE 2ª CATEGORIA COM TRATOR DE ESTEIRAS (100HP/LÂMINA: 2,19M³) E CAMINHÃO BASCULANTE DE 10M³, DMT ATÉ 200M. AF_07/2020	m³	57,12	101139	16,41	R\$ 937,34	R\$ 1.209,17
2.10	ATERRO MANUAL DE VALAS COM SOLO ARGILO-ARENOSO E COMPACTAÇÃO MECANIZADA. AF_05/2016	m³	57,12	94319	69,74	R\$ 3.983,55	R\$ 5.138,78
3	SUPERESTRUTURA (PASSA RODA E GUIA)					R\$ 57.825,52	R\$ 74.594,92
3.1	VIGA DE CONCRETO P/ PONTE (VIGA/GUARDA RODA/FRETE)	UND	1,00	MERCADO	57.825,52	R\$ 57.825,52	R\$ 74.594,92
4.0	TRANSPORTE					R\$ 5.916,30	R\$ 7.632,03
4.1	GUINDASTE HIDRÁULICO AUTOPROPELIDO, COM LANÇA TELESCÓPICA 28,80 M. CAPACIDADE MÁXIMA 30 T. POTÊNCIA 97 KW, TRAÇÃO 4 X 4 - CHP DIURNO	chp	30,00	89272	197,21	R\$ 5.916,30	R\$ 7.632,03
5.0	SERVIÇOS COMPLEMENTARES					R\$ 556,00	R\$ 717,24
5.1	LIMPEZA FINAL DA OBRA	m²	100,00	COMP-03	5,56	R\$ 556,00	R\$ 717,24
TOTAL						R\$ 133.672,68	R\$ 172.437,77

Bruno Aquino Coelho dos Santos
Engenheiro Civil
RN: CREA-MA 111925416-7

BRUNO AQUINO COELHO DOS SANTOS
ENGENHEIRO - CIVIL - CREA:111925416-7



Obra: EXECUÇÃO DA PONTE DE CONCRETO
Endereço: Santo da Trocata
Nova Colinas/MA
Ref. de preço: SINAPI JUNHO/2023

MEMORIAL DE CALCULO										
ITEM	DESCRIÇÃO DOS SERVIÇOS				CÁLCULOS					
1	SERVICIOS PRELIMINARES									
1.1	PLACA DE OBRA EM CHAPA DE ACO GALVANIZADO	M2	3,00 X	2,00	=	6,00				
2.0	INFRAESTRUTURA									
2.1	ESTACA PRÉ-MOLDADA DE CONCRETO SEÇÃO QUADRADA, CAPACIDADE DE 50 TONELADAS, INCLUSIVE EMENDA (EXCLUSIVE MOBILIZAÇÃO E DESMOBILIZAÇÃO). AF_12/2019									
	PERÍMETRO ALVENARIA									
2.1	ESTACAS									
	QUANTIDADE DE ESTACAS POR CABECEIRA		5,00							
	P Total	IP =	5,00 X	2,00 =	10,00	M				
	TOTAL =		10,00	M						
2.2	TRANSPORTE COM CAMINHÃO BASCULANTE DE 14 M³, EM VIA URBANA PAVIMENTADA, ADICIONAL PARA DMT EXCEDENTE A 30 KM (UNIDADE: TXKM). AF_07/2020									
	TONELADA POR ESTACA	X	KM	(BALSAS)	X	QUANTIDADE DE ESTACAS				
	2.352		120,00			10,00				
	TOTAL		2822,40	TXKM						
ITENS 2.3 A 2.7 FORAM INSERIDOS VALORES NA PLANILHA CONFORME QUADRO DE QUANTITATIVO DO PROJETO										
2.14	CONCRETO FCK = 40MPA, TRAÇO 1:1,6:1,9 (EM MASSA SECA DE CIMENTO/ AREIA MÉDIA/ BRITA 1) - PREPARO MECÂNICO COM BETONEIRA 400 L. AF_05/2021									
	DETALHAMENTO NO PROJETO									
	VALOR TOTAL	=	10,10	M3						
2.9	ESCAVAÇÃO HORIZONTAL, INCLUINDO ESCARIFICAÇÃO, CARGA, DESCARGA E TRANSPORTE EM SOLO DE 2ª CATEGORIA COM TRATOR DE ESTEIRAS (100HP/LÂMINA: 2,19M3) E CAMINHÃO BASCULANTE DE 10M3, DMT ATÉ 200M. AF_07/2020									
	TOTAL DE MATERIAL UTILIZADO DE ATERRO									
	ALTURA	X	COMPRIMENTO	X	QUANTIDADE	X	LARGURA	=		
	2,80		1,70		2,00		6,00		57,12	M3
2.18	ATERRO MANUAL DE VALAS COM SOLO ARGILO-ARENOSO E COMPACTAÇÃO MECANIZADA. AF_05/2016									
	TOTAL DE MATERIAL UTILIZADO DE ATERRO									
	ALTURA	X	COMPRIMENTO	X	QUANTIDADE	X	LARGURA	=		
	2,80		1,70		2,00		6,00		57,12	M3
3.0	SUPERESTRUTURA (PASSA RODA E GUIA)									
3.1	VIGA DE CONCRETO P/ PONTE (VIGA/GUARDA RODA/FRETE)									
	O DETERMINADO ITEM FOI INSERIDO CONFORME COTAÇÃO EM ANEXO									
4.0	TRANSPORTE									
4.1	GUINDASTE HIDRÁULICO AUTOPROPULIDO, COM LANÇA TELESCÓPICA 28,80 M, CAPACIDADE MÁXIMA 30 T, POTÊNCIA 97 KW, TRAÇÃO 4 X 4 - CHP DIURNO									
	QUANTITATIVO CUSTO DE HORA POR PRODUÇÃO	=	30,00	CHP						
5.0	SERVIÇOS COMPLEMENTARES									
5.1	LIMPEZA FINAL DA OBRA									
	AREA TOTAL	100	M2							

Bruno Aquino Coelho dos Santos
Engenheiro Civil
RN: CREA-MA 111925416-7



PREFEITURA MUNICIPAL DE NOVA COLINAS
Rua São Francisco, s/n, Centro Nova Colinas – MA
CNPJ: 01.608.768/0001-05

Obra: EXECUÇÃO DA PONTE DE CONCRETO
Endereço: Santo da Trocata
Nova Colinas/MA

CRONOGRAMA FÍSICO-FINANCEIRO					
ITEM	DESCRIÇÃO DOS SERVIÇOS	PRAZO EM MESES		VALOR (R\$)	PESO (%)
		1º	2º		
1	SERVIÇOS PRELIMINARES	R\$ 10.007,82		R\$ 10.007,82	5,80%
		100%			
2	INFRAESTRUTURA	R\$ 79.485,76		R\$ 79.485,76	46,10%
		100%			
3	SUPERESTRUTURA (PASSA RODA E GUIA)		R\$ 74.594,92	R\$ 74.594,92	43,26%
			100%		
4	TRANSPORTE		R\$ 7.632,03	R\$ 7.632,03	4,43%
			100%		
7	SERVIÇOS COMPLEMENTARES		R\$ 717,24	R\$ 717,24	0,42%
			100%		
A OBRA(R\$).....				R\$ 172.437,77	100,00%
<i>Valor Parcial & Acumulado:</i>					
R\$	VALOR PARCIAL=	R\$ 89.493,58	R\$ 82.944,19		
	VALOR ACUMULADO=	R\$ 89.493,58	R\$ 172.437,77		
<i>Peso Parcial & Acumulado:</i>					
%	PESO PARCIAL=	51,90%	48,10%		
	PESO ACUMULADO=	51,90%	100,00%		

Bruno Aquino Coelho dos Santos
Engenheiro Civil
RM: CREA/MA 111925416-7



PREFEITURA MUNICIPAL DE NOVA COLINAS
Rua São Francisco, s/n, Centro Nova Colinas – MA
CNPJ: 01.608.768/0001-05

Obra: EXECUÇÃO DA PONTE DE CONCRETO
Endereço: Santo da Trocata
Nova Colinas/MA
Ref. de preço: SINAPI JUNHO/2023

COMPOSIÇÕES					
COMP-01 - PLACA DE OBRA					
MAO DE OBRA		Unidade	Coeficiente	Preço	Total
88262	CARPINTEIRO DE FORMAS COM ENCARGOS COMPLEMENTARES	H	1,000	22,17	22,17
88316	SERVENTE COM ENCARGOS COMPLEMENTARES	H	2,000	17,39	34,78
				Total:	56,95
MATERIAIS					
94962	CONCRETO MAGRO PARA LASTRO, TRAÇO 1:4,5:4,5 (CIMENTO/ AREIA MÉDIA/ BRITA 1) - PREPARO MECÂNICO COM BETONEIRA 400 L. AF_07/2016	M3	0,010	343,19	3,43
I - 4417	SARRAFO DE MADEIRA NAO APARELHADA *2,5 X 7* CM, MACARANDUBA, ANGELIM OU EQUIVALENTE DA REGIAO	M	1,000	7,78	7,78
I - 4491	PONTALETE DE MADEIRA NAO APARELHADA *7,5 X 7,5* CM (3 X 3 ") PINUS, MISTA OU EQUIVALENTE DA REGIAO	M	4,000	11,46	45,84
I- 4813	PLACA DE OBRA (PARA CONSTRUCAO CIVIL) EM CHAPA GALVANIZADA *N. 22*, ADESIVADA, DE *2,0 X 1,125* M	M2	1,000	250,00	250,00
I - 5075	PREGO DE ACO POLIDO COM CABECA 18 X 30 (2 3/4 X 10)	KG	0,110	21,62	2,38
				Total:	307,05
				Total Simples:	364,00
COMP-02 - ADMINISTRAÇÃO LOCAL					
MAO DE OBRA		Unidade	Coeficiente	Preço	Total
90777	ENGENHEIRO CIVIL DE OBRA PLENO COM ENCARGOS COMPLEMENTARES	H	20,00	97,47	1.949,40
90776	ENCARREGADO GERAL COM ENCARGOS COMPLEMENTARES	H	30,00	27,92	837,60
				Total:	2.787,00

Bruno Aquino Coelho dos Santos
Engenheiro Civil
PM Nº 111925416-7

			Total Simples:	2.787,00
--	--	--	-----------------------	-----------------

COMP-03 - LIMPEZA FINAL DA OBRA					
MAO DE OBRA		Unidade	Coeficiente	Preço	Total
88316	SERVENTE COM ENCARGOS COMPLEMENTARES	H	0,32	17,39	5,56
				Total:	5,56
				Total Simples:	5,56

 Bruno Aquino Coelho dos Santos
 Engenheiro Civil
 RN: CREA-MA 111925416-7



PREFEITURA MUNICIPAL DE NOVA COLINAS
Rua São Francisco, s/n, Centro Nova Colinas – MA
CNPJ: 01.608.768/0001-05

Obra: EXECUÇÃO DA PONTE DE CONCRETO

Endereço: Santo da Trocata

Nova Colinas/MA

Ref. de preço: SINAPI JUNHO/2023

COMPOSIÇÃO DE BDI (%)

		ADMISSÍVEL (%)			ADOTADO (%)
AC	ADMINISTRAÇÃO CENTRAL	3,00	A	5,50	5,50%
	SEGURO E GARANTIA	0,80	A	1,00	0,80%
S	SEGURO				0,40%
G	GARANTIA				0,40%
R	RISCO	0,97	A	1,27	1,27%
DF	DESPESAS FINANCEIRA	0,59	A	1,39	0,70%
L	LUCRO	6,16	A	8,69	7,00%
I	IMPOSTOS				10,15%
	PIS				3,00%
	CONFINS				0,65%
	ISS - Alíquota de ISS adotada é de 5,00%, no				2,00%
	CPRB				4,50%

TAXA DE BDI ADOTADA (%)

29,00%

$$BDI = \frac{(1 + AC + S + R + G)(1 + DF)(1 + L)}{(1 - I)} - 1$$

Onde:

- AC: taxa de administração central;
S: taxa de seguros;
R: taxa de risco;
G: taxa de garantias;
DF: taxa de despesas financeiras;
L: taxa de lucro/remuneração;
I: taxa de incidência de impostos (PIS, CONFINS, ISS)

Bruno Aquino Coelho dos Santos
Engenheiro Civil
CPF: 094.119.254-16-7



PREFEITURA MUNICIPAL DE NOVA COLINAS
Rua São Francisco, s/n, Centro Nova Colinas – MA
CNPJ: 01.608.768/0001-05

Obra: EXECUÇÃO DA PONTE DE CONCRETO

Endereço: Santo da Trocata

Nova Colinas/MA

Ref. de preço: SINAPI JUNHO/2023

ENCARGOS SOCIAIS SOBRE A MÃO DE OBRA					
CÓDIGO	DESCRIÇÃO	COM DESONERAÇÃO		SEM DESONERAÇÃO	
		HORISTA %	MENSALISTA %	HORISTA %	MENSALISTA %
GRUPO A					
A1	INSS	0,00%	0,00%	20,00%	20,00%
A2	SESI	1,50%	1,50%	1,50%	1,50%
A3	SENAI	1,00%	1,00%	1,00%	1,00%
A4	INCRA	0,20%	0,20%	0,20%	0,20%
A5	SEBRAE	0,60%	0,60%	0,60%	0,60%
A6	Salário Educação	2,50%	2,50%	2,50%	2,50%
A7	Seguro Contra Acidentes de Trabalho	3,00%	3,00%	3,00%	3,00%
A8	FGTS	8,00%	8,00%	8,00%	8,00%
A9	SECONCI	1,00%	1,00%	1,00%	1,00%
A	Total	17,80%	17,80%	37,80%	37,80%
GRUPO B					
B1	Repouso Semanal Remunerado	17,87%	Não incide	17,87%	Não incide
B2	Feriados	3,95%	Não incide	3,95%	Não incide
B3	Auxílio - Enfermidade	0,86%	0,67%	0,86%	0,67%
B4	13º Salário	10,70%	8,33%	10,70%	8,33%
B5	Licença Paternidade	0,07%	0,06%	0,07%	0,06%
B6	Faltas Justificadas	0,71%	0,56%	0,71%	0,56%
B7	Dias de Chuvas	1,46%	Não incide	1,46%	Não incide
B8	Auxílio Acidente de Trabalho	0,11%	0,08%	0,11%	0,08%
B9	Férias Gozadas	14,04%	10,93%	14,04%	10,93%
B10	Salário Maternidade	0,03%	0,03%	0,03%	0,03%
B	Total	49,80%	20,66%	49,80%	20,66%
GRUPO C					
C1	Aviso Prévio Indenizado	4,44%	3,46%	4,44%	3,46%
C2	Aviso Prévio Trabalhado	0,10%	0,08%	0,10%	0,08%
C3	Férias Indenizadas	0,00%	0,00%	0,00%	0,00%
C4	Depósito Rescisão Sem Justa Causa	3,94%	3,07%	3,94%	3,07%
C5	Indenização Adicional	0,37%	0,29%	0,37%	0,29%
C	Total	8,85%	6,90%	8,85%	6,90%
GRUPO D					
D1	Reincidência de Grupo A sobre Grupo B	8,86%	3,68%	18,82%	7,81%
D2	Reincidência de Grupo A sobre Aviso Prévio Trabalhado e Reincidência do FGTS sobre Aviso Prévio Indenizado	0,37%	0,29%	0,39%	0,31%
D	Total	9,23%	3,97%	19,21%	8,12%
TOTAL(A+B+C+D)		85,68%	49,33%	115,66%	73,48%

Mano Aquino Coelho dos Santos
Engenheiro Civil
OAB/MA 111025416-7

Orçamento: 214235

CONCRENORTE
PRÉ - MOLDADOS

INDUSTRIA DE ARTEFATOS DE CIMENTO DO NORTE LTDA

RUA 10 BARROS
Araguaina TO
(63)3411-2100
CNPJ:07.553.862/0001-90 INSC. EST.: 293884315

Araguaina 13 de abril de 2023

Cliente: MUNICIPIO DE NOVA COLINAS

CPF:

CNPJ: 01.608.768/0001-05

Fone: (99)9842-526

Endereço: R SAO FRANCISCO

Nº SN Cidade:NOVA COLINAS UF:MA Bairro: CENTRO

PROPOSTA DE FORNECIMENTO

Item	Codigo	Descrição	UN	Qty	Vlr Bruto	Vlr Unit	Vlr Total
0001	022729	VIGA DE CONCRETO P/ PONTE RETANGULAR 0 40X0 80 POR METRO	MT	24	2.004,40	2.000,00	48.000,00
0002	017637	GUARDA RODA P/VIGA DE PONTE POR METRO	MT	16	83,23	80,00	1.280,00
0003	017396	FRETE CONCRENORTE ARAGUAINA TO X (300 KM X 2) NOVA COLINAS MA	UN	1	6.500,00	6.500,00	6.500,00
Total Geral:							55.937,28
D1:							157,28
D2:							0,00
Total Liquido:							55.780,00

PONTE 8,00 X 6,00
02 VIGAS COM GUARDA RODAS E 1 PEÇA
FRETE 600 X 10,00 = 6.000,00 + 500,00 BALSA

FRETE INCLUSO
FAT. MÍNIMO R\$ 0,00
VALIDADE PROPOSTA 13/05/2023

CONDIÇÕES DE PAGAMENTO

NP	Forma Pagamento	Vencimento	Valor
1	DINHEIRO	13/04/2023	55.780,00

WILLYS JUNIOR w.junior@grupoconcrenorte.com.br

Vendedor Email

Digitador: WILLYS JUNIOR
Cel. (63)99282-0721



Bruno Aquino Coelho dos Santos
Engenheiro Civil
PM-CPREA MA 111025416.7



PREMOLBRAZ ENGENHARIA E PRE-MOLDADOS LTDA
PREMOLBRAZ ENGENHARIA E PRE-MOLDADOS LTDA
CNPJ:35.174.226/0001-93 IE:121149838
AV GOVERNADOR LUIZ ROCHA, 1272 - SANTO AMARO
BALSAS - MA CEP:65800-000
Fone:(99)3541-2703 Celular:(99)9 8470-9255
E-mail:raimundoexata3@hotmail.com
Emissão: 17/04/2023 09:40:12

DOCUMENTO AUXILIAR DE VENDA - ORÇAMENTO
NÃO É DOCUMENTO FISCAL - NÃO É VÁLIDO COMO RECIBO E COMO GARANTIA DE
MERCADORIA - NÃO COMPROVA PAGAMENTO.

Nº DAV **0000000789** Emissão: 17/04/2023 09:40:12
Data do orçamento: 27/04/2023 09:23:04 Validade: 17/05/2023 Status: EM NEGOCIAÇÃO
Vendedor: ELOINA BORGES DO NASCIMENTO Funcionário: ELOINA BORGES DO NASCIMENTO

Identificação do destinatário

Razão social: PREFEITURA MUNICIPAL DE NOVA COLINAS- MA
Fantasia: PREFEITURA MUNICIPAL DE NOVA COLINAS- MA
CNPJ/CPF: 01.608.768/0001-05 IE: 122147880
Endereço: RUA SÃO FRANCISCO Nº: SN Bairro: CENTRO
Complemento: Cidade: NOVA COLINAS UF: MA
Telefone: Celular: E-mail:

Código Referência	Descrição do item	Cód. Barras	Qtde UN	R\$ unit.	R\$ total
14	VIGA DE CONCRETO P/PONTE RETANGULAR 40 X0,80 POR METRO		24,00 UN	2.250,00	54.000,00
6	GUARDA RODA P/VIGA DE PONTE POR METRO		16,00 UN	138,47	2.215,52
4	FRETE DE BLS X NOVA COLINAS 230 KM		230,00 MT	7,00	1.610,00
	Itens lançados				3
	Qtde. total dos itens				270
	Valor total de acréscimo nos itens				R\$ 0,00
	Valor total de desconto nos itens				R\$ 0,00

Observações:

Condição de pagamento:

Valor total bruto dos produtos	R\$ 57.825,52
Valor total líquido dos produtos	R\$ 57.825,52
Valor total do acréscimo no orçamento.....	R\$ 0,00
Valor total do desconto no orçamento.....	R\$ 0,00
Valor acréscimo financeiro.....	R\$ 0,00
Valor total do orçamento.....	R\$ 57.825,52

É VEDADA A AUTENTICAÇÃO DESTE DOCUMENTO

35.174.226/0001-93
Premolbraz Engenharia e
Pre-Moldados Ltda
Av. José Sarney, 1272 - Santo Amaro
CEP: 65.800-000
BALSAS - MARANHÃO

Eloina Borges do Nascimento
CPF: 007.974.811-23
Premolbraz Eng. e Pre-Moldados Ltda
CNPJ: 35.174.226/0001-93

Eloina Borges

Bruno
Bruno Aquino Coelho dos Santos
Engenheiro Civil
CRM: 0551/MA 44095448 7

KAT CONSTRUTORA

SFS CONSTRUÇÕES E PRÉ MOLDADOS -LTDA
Avenida Contorno, 250, Bacaba, Balsas(MA) CEP. 65.800-000
CNPJ: 14.743.703/0001-14
Inscrição Municipal 1109125353
Insc. Estadual: 123739519-
Fone: (99) m98823-7516
Endereço eletrônico: sfsbalsas2011@gmail.com

À
Prefeitura Municipal de Nova Colinas-MA
Nova Colinas-Ma

Referência: COTAÇÃO DE PREÇO
Obra: Fornecimento de Ponte de Concreto

A Empresa SFS -CONSTRUÇÕES E PRÉ MOLDADOS LTDA, inscrita no CNPJ. Nº 14.743.703/0001, com sede, à Avenida Contorno, 250- Bairro Bacaba- Balsas-Maranhão, CEP, 65.800-000., telefone (99)98823-7516), endereço eletrônico, sfsbalsas2011@gmail.com., representada por seu, proprietário, SEBASTIÃO FILHO SARAIVA, portador do CI. Nº. 207357920026-GEJUSPC-MA, CPF nº. 504.927.643-87., **SUBMETE** à apreciação de V.Sa., NOSSA COTAÇÃO DE PREÇOS nos termos descritos abaixo, conforme solicitado.

01- PLANILHA DE PREÇO

DESCRIÇÃO DO OBJETO	UNIDADE	QUANTIDADE	VALOR UNITÁRIO R\$	VALOR TOTAL R\$
Viga de Concreto para ponte retangular 0.40X0,80 -POR METRO	METRO	24	2.310,00	55.440,00
Guarda Roda para Viga de ponte- POR METRO	METRO	16	93,00	1.488,00
FRETE -Balsas X Nova Colinas (km Rodado)	KM	140	13,00	1.820,00
			Valor Total	58.748,00

Valor Total. R\$ 58.748,00 (Cinquenta e Oito Mil, Setecentos e Quarenta e Oito Reais)

02- PRAZO DE VALIDADE DA PROPOSTA: 60 (Sessenta) dias

03- CONDIÇÕES DE PAGAMENTO: À vista.

Balsas-Ma, em 20 de Abril de 2023.

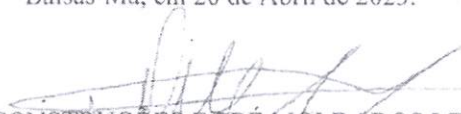
SFS CONSTRUÇÕES E PRÉ MOLDADOS LTDA
CNPJ nº. 14.743.703/0001-14
Sebastião Filho Saraiva
CPF nº. 504.927.643-87
Proprietário

Bruno Aquino Coelho dos Santos
Engenheiro Civil



PLANTAS

CONSTRUÇÃO DE UMA PONTE DE CONCRETO NO MUNICÍPIO DE
NOVA COLINAS – MA



Bruno Aquino Coelho dos Santos
Engenheiro Civil
RN: CREA.MA 111025416-7

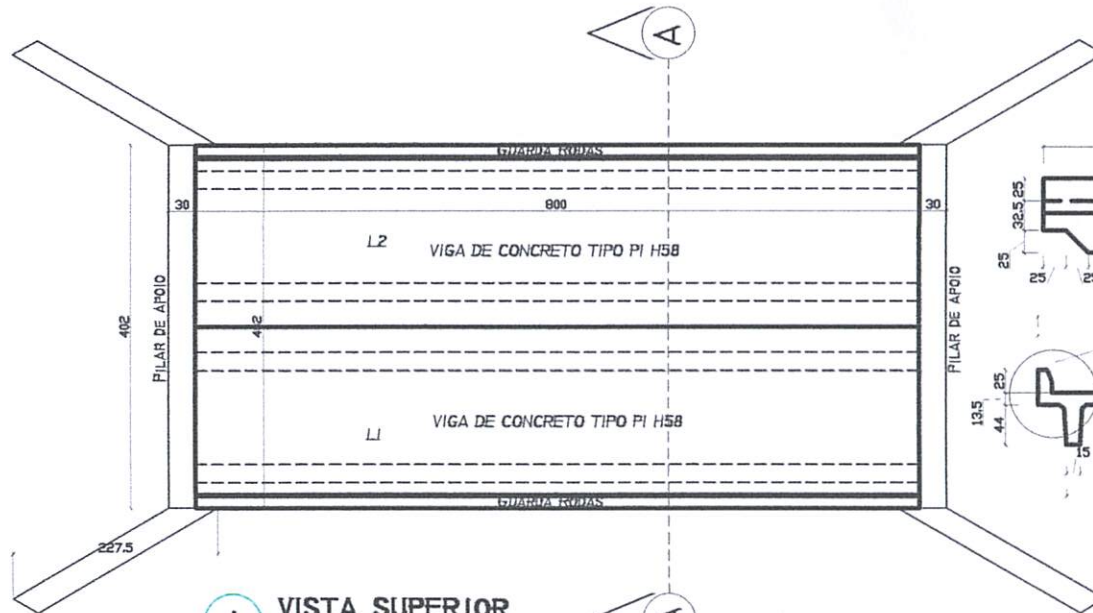

1 VISTA SUPERIOR
Esc. 1:100

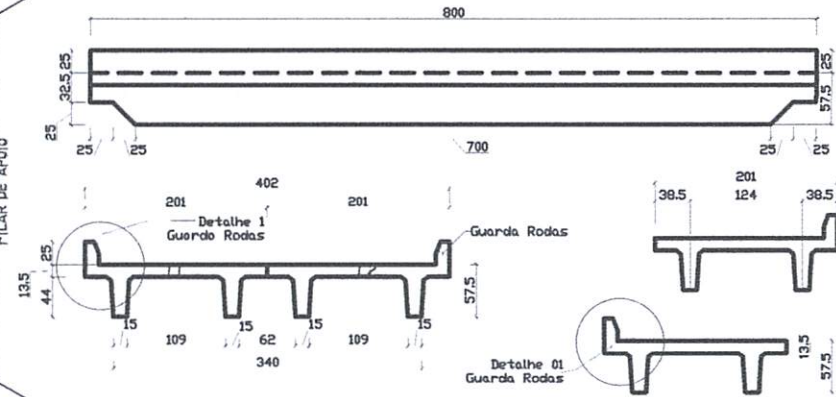

4 DETALHAMENTO (LI/L2)
Esc. 1:100

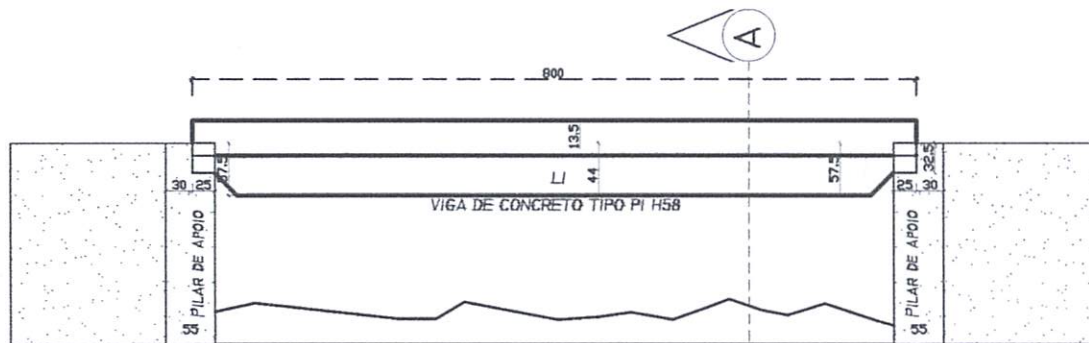

2 VISTA LATERAL
Esc. 1:100

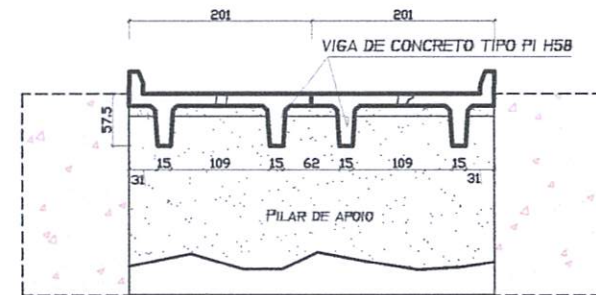

3 CORTE A'A
Esc. 1:100

- NOTAS:
- 1 - CONCRETO
- FCK >= 30,0 MPA
 - 2 - Aço:
- CA50 FYK=500MPA

5 DETALHE I - GUARDA RODAS
Esc. 1:25

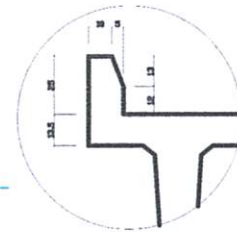

PROJETO: PONTES PRÉ - FABRICADAS					
PROJETO: PROJETO EXECUTIVO DE PONTES PRÉ - FABRICADAS					
NOVA COLINAS - MA		Cidade de todos			
ESCALA	DATA	PROJETO	DESENHO	REVISÃO	
1:100	JUN/2022	PROJETO	DESENHO	REVISÃO	
AUTOR: BRUNO AQUINO COELHO DOS SANTOS					01/05

Bruno Aquino Coelho dos Santos
Engenheiro Civil
DM: CREA-MA 111925416-7

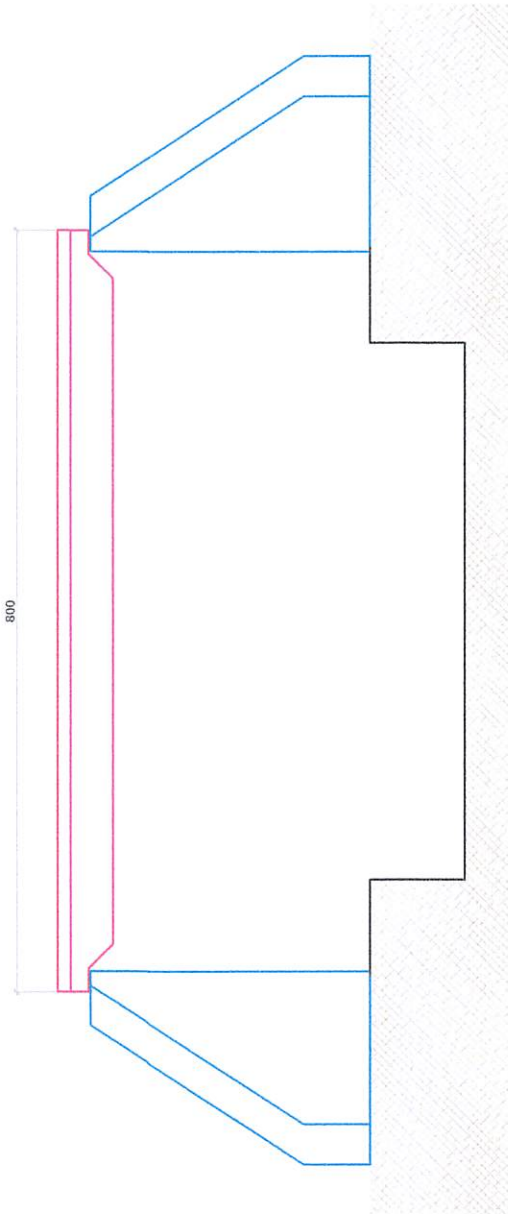
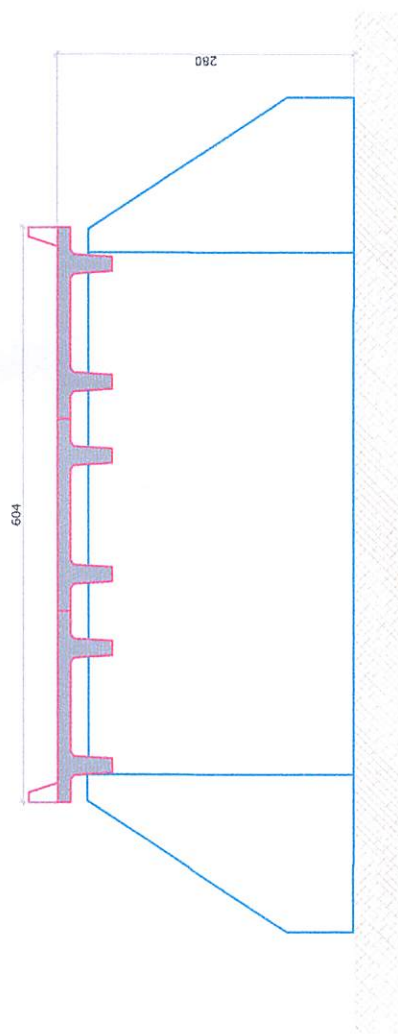

PONTES PRE-FABRICADAS
 PROJETO - PROJETO EXECUTIVO DE PONTES PRE-FABRICADAS

NOVA COLINAS - MA
 Engenharia Civil

PROJETO: PONTES PRE-FABRICADAS
 LOCAL: NOVA COLINAS - MA
 DATA: 24/02/2023
 ESCALA: 1:100

PROJETADE: BRUNO AGUIAR COELHO DOS SANTOS
 REVISADO: [assinatura]
 APROVADO: [assinatura]

02/06

Bruno Aguiar Coelho dos Santos
 Engenheiro Civil
 MA. CREA 31A 44095416-7

PLANTA DE LOCAÇÃO DAS FUNDAÇÕES E PILARETES

Escala: 1:50

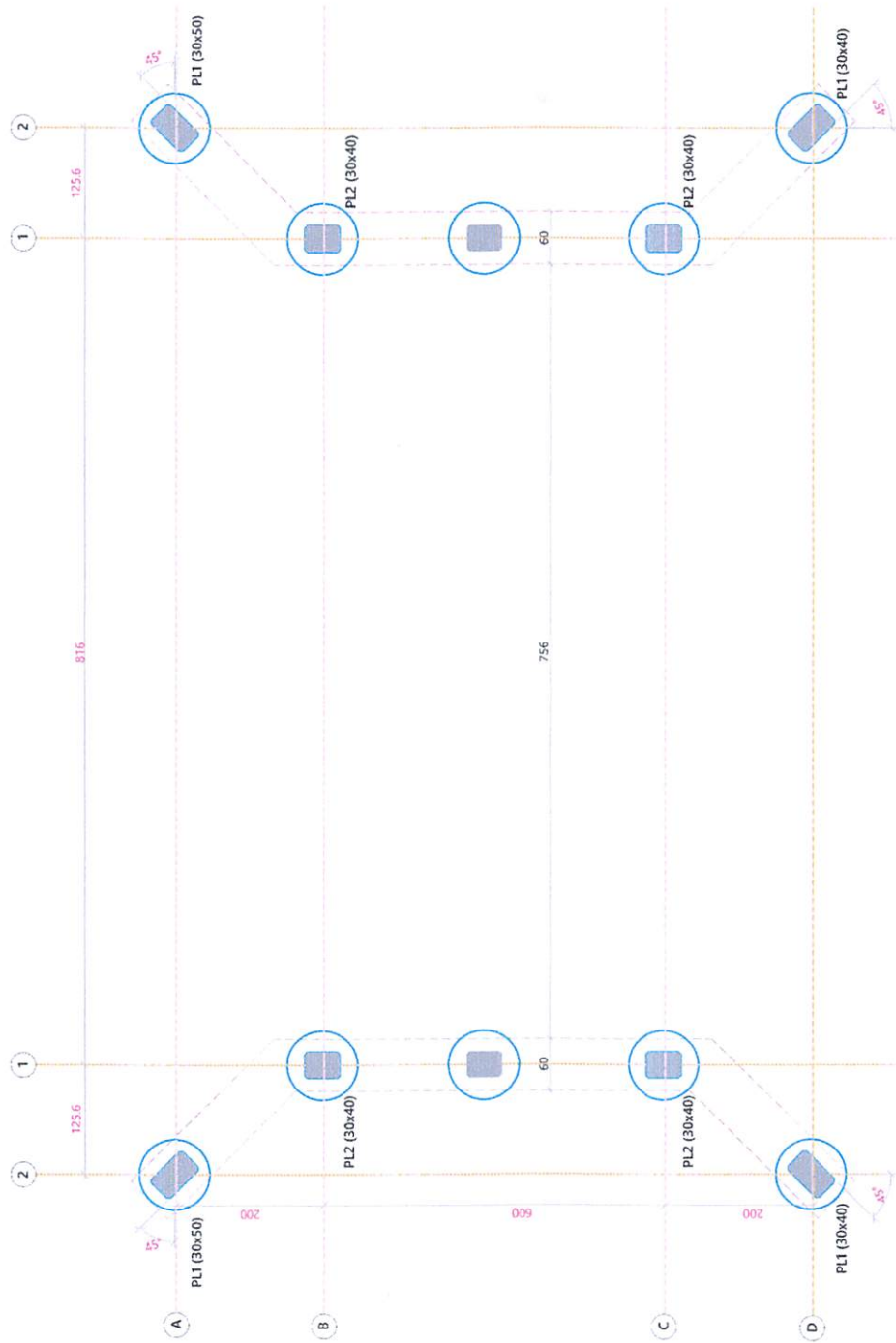

Relação do aço

ACO	N	DIAM (mm)	QUANT	CUNIT (cm)	C.TOTAL (km)
CASO	34	8.0	18	118	21.24
	52	8.0	18	118	21.24
	65	16.0	4	392	12.96
	65	16.0	4	724	28.96

Resumo do aço

ACO	DIAM (mm)	C.TOTAL (km)	PESO (kg)
CASO	8.0	38.9	15.3
PESO TOTAL (kg)	16.0	41.7	64.9
CASO			80.2

NOTAS

- 01 - NÃO TRAR MEDIDA EM ESCALA.
- 02 - MEDIDAS EM CENTÍMETRO.
- 03 - CONCRETO Ocor = 4.2 cm.
- 04 - CONCRETO:
 - fck > 40 MPa
 - RELAÇÃO AGUA/CEMENTO, EM MASSA, e/c < 0.51.
 - CONSUMO MÍNIMO DE CIMENTO C > 340 kg/m³.
- 05 - AÇO:
 - CASO 34=500mpa.
 - CASO 52=500mpa.
 - CASO 65=500mpa.
- 06 - ADESIÃO DE ARMADILHA CONCRETADA, CLASSE II.
- 07 - ADESIÃO DE ARMADILHA CONCRETADA, CLASSE II.
- 08 - ADESIÃO DE ARMADILHA CONCRETADA, CLASSE II.
- 09 - ADESIÃO DE ARMADILHA CONCRETADA, CLASSE II.
- 10 - ADESIÃO DE ARMADILHA CONCRETADA, CLASSE II.
- 11 - ADESIÃO DE ARMADILHA CONCRETADA, CLASSE II.
- 12 - ADESIÃO DE ARMADILHA CONCRETADA, CLASSE II.
- 13 - ADESIÃO DE ARMADILHA CONCRETADA, CLASSE II.
- 14 - ADESIÃO DE ARMADILHA CONCRETADA, CLASSE II.
- 15 - ADESIÃO DE ARMADILHA CONCRETADA, CLASSE II.
- 16 - ADESIÃO DE ARMADILHA CONCRETADA, CLASSE II.
- 17 - ADESIÃO DE ARMADILHA CONCRETADA, CLASSE II.
- 18 - ADESIÃO DE ARMADILHA CONCRETADA, CLASSE II.
- 19 - ADESIÃO DE ARMADILHA CONCRETADA, CLASSE II.
- 20 - ADESIÃO DE ARMADILHA CONCRETADA, CLASSE II.
- 21 - ADESIÃO DE ARMADILHA CONCRETADA, CLASSE II.
- 22 - ADESIÃO DE ARMADILHA CONCRETADA, CLASSE II.
- 23 - ADESIÃO DE ARMADILHA CONCRETADA, CLASSE II.
- 24 - ADESIÃO DE ARMADILHA CONCRETADA, CLASSE II.
- 25 - ADESIÃO DE ARMADILHA CONCRETADA, CLASSE II.
- 26 - ADESIÃO DE ARMADILHA CONCRETADA, CLASSE II.
- 27 - ADESIÃO DE ARMADILHA CONCRETADA, CLASSE II.
- 28 - ADESIÃO DE ARMADILHA CONCRETADA, CLASSE II.
- 29 - ADESIÃO DE ARMADILHA CONCRETADA, CLASSE II.
- 30 - ADESIÃO DE ARMADILHA CONCRETADA, CLASSE II.
- 31 - ADESIÃO DE ARMADILHA CONCRETADA, CLASSE II.
- 32 - ADESIÃO DE ARMADILHA CONCRETADA, CLASSE II.
- 33 - ADESIÃO DE ARMADILHA CONCRETADA, CLASSE II.
- 34 - ADESIÃO DE ARMADILHA CONCRETADA, CLASSE II.
- 35 - ADESIÃO DE ARMADILHA CONCRETADA, CLASSE II.
- 36 - ADESIÃO DE ARMADILHA CONCRETADA, CLASSE II.
- 37 - ADESIÃO DE ARMADILHA CONCRETADA, CLASSE II.
- 38 - ADESIÃO DE ARMADILHA CONCRETADA, CLASSE II.
- 39 - ADESIÃO DE ARMADILHA CONCRETADA, CLASSE II.
- 40 - ADESIÃO DE ARMADILHA CONCRETADA, CLASSE II.
- 41 - ADESIÃO DE ARMADILHA CONCRETADA, CLASSE II.
- 42 - ADESIÃO DE ARMADILHA CONCRETADA, CLASSE II.
- 43 - ADESIÃO DE ARMADILHA CONCRETADA, CLASSE II.
- 44 - ADESIÃO DE ARMADILHA CONCRETADA, CLASSE II.
- 45 - ADESIÃO DE ARMADILHA CONCRETADA, CLASSE II.
- 46 - ADESIÃO DE ARMADILHA CONCRETADA, CLASSE II.
- 47 - ADESIÃO DE ARMADILHA CONCRETADA, CLASSE II.
- 48 - ADESIÃO DE ARMADILHA CONCRETADA, CLASSE II.
- 49 - ADESIÃO DE ARMADILHA CONCRETADA, CLASSE II.
- 50 - ADESIÃO DE ARMADILHA CONCRETADA, CLASSE II.
- 51 - ADESIÃO DE ARMADILHA CONCRETADA, CLASSE II.
- 52 - ADESIÃO DE ARMADILHA CONCRETADA, CLASSE II.
- 53 - ADESIÃO DE ARMADILHA CONCRETADA, CLASSE II.
- 54 - ADESIÃO DE ARMADILHA CONCRETADA, CLASSE II.
- 55 - ADESIÃO DE ARMADILHA CONCRETADA, CLASSE II.
- 56 - ADESIÃO DE ARMADILHA CONCRETADA, CLASSE II.
- 57 - ADESIÃO DE ARMADILHA CONCRETADA, CLASSE II.
- 58 - ADESIÃO DE ARMADILHA CONCRETADA, CLASSE II.
- 59 - ADESIÃO DE ARMADILHA CONCRETADA, CLASSE II.
- 60 - ADESIÃO DE ARMADILHA CONCRETADA, CLASSE II.
- 61 - ADESIÃO DE ARMADILHA CONCRETADA, CLASSE II.
- 62 - ADESIÃO DE ARMADILHA CONCRETADA, CLASSE II.
- 63 - ADESIÃO DE ARMADILHA CONCRETADA, CLASSE II.
- 64 - ADESIÃO DE ARMADILHA CONCRETADA, CLASSE II.
- 65 - ADESIÃO DE ARMADILHA CONCRETADA, CLASSE II.
- 66 - ADESIÃO DE ARMADILHA CONCRETADA, CLASSE II.
- 67 - ADESIÃO DE ARMADILHA CONCRETADA, CLASSE II.
- 68 - ADESIÃO DE ARMADILHA CONCRETADA, CLASSE II.
- 69 - ADESIÃO DE ARMADILHA CONCRETADA, CLASSE II.
- 70 - ADESIÃO DE ARMADILHA CONCRETADA, CLASSE II.
- 71 - ADESIÃO DE ARMADILHA CONCRETADA, CLASSE II.
- 72 - ADESIÃO DE ARMADILHA CONCRETADA, CLASSE II.
- 73 - ADESIÃO DE ARMADILHA CONCRETADA, CLASSE II.
- 74 - ADESIÃO DE ARMADILHA CONCRETADA, CLASSE II.
- 75 - ADESIÃO DE ARMADILHA CONCRETADA, CLASSE II.
- 76 - ADESIÃO DE ARMADILHA CONCRETADA, CLASSE II.
- 77 - ADESIÃO DE ARMADILHA CONCRETADA, CLASSE II.
- 78 - ADESIÃO DE ARMADILHA CONCRETADA, CLASSE II.
- 79 - ADESIÃO DE ARMADILHA CONCRETADA, CLASSE II.
- 80 - ADESIÃO DE ARMADILHA CONCRETADA, CLASSE II.
- 81 - ADESIÃO DE ARMADILHA CONCRETADA, CLASSE II.
- 82 - ADESIÃO DE ARMADILHA CONCRETADA, CLASSE II.
- 83 - ADESIÃO DE ARMADILHA CONCRETADA, CLASSE II.
- 84 - ADESIÃO DE ARMADILHA CONCRETADA, CLASSE II.
- 85 - ADESIÃO DE ARMADILHA CONCRETADA, CLASSE II.
- 86 - ADESIÃO DE ARMADILHA CONCRETADA, CLASSE II.
- 87 - ADESIÃO DE ARMADILHA CONCRETADA, CLASSE II.
- 88 - ADESIÃO DE ARMADILHA CONCRETADA, CLASSE II.
- 89 - ADESIÃO DE ARMADILHA CONCRETADA, CLASSE II.
- 90 - ADESIÃO DE ARMADILHA CONCRETADA, CLASSE II.
- 91 - ADESIÃO DE ARMADILHA CONCRETADA, CLASSE II.
- 92 - ADESIÃO DE ARMADILHA CONCRETADA, CLASSE II.
- 93 - ADESIÃO DE ARMADILHA CONCRETADA, CLASSE II.
- 94 - ADESIÃO DE ARMADILHA CONCRETADA, CLASSE II.
- 95 - ADESIÃO DE ARMADILHA CONCRETADA, CLASSE II.
- 96 - ADESIÃO DE ARMADILHA CONCRETADA, CLASSE II.
- 97 - ADESIÃO DE ARMADILHA CONCRETADA, CLASSE II.
- 98 - ADESIÃO DE ARMADILHA CONCRETADA, CLASSE II.
- 99 - ADESIÃO DE ARMADILHA CONCRETADA, CLASSE II.
- 100 - ADESIÃO DE ARMADILHA CONCRETADA, CLASSE II.

PONTES PRÉ-FABRICADAS

PROJETO: PROJETO EXECUTIVO DE PONTES PRÉ-FABRICADAS

NOVA COLINAS - MA
Cidade de Colinas

DATA: 08/05/2022

PROJETO: PROJETO EXECUTIVO DE PONTES PRÉ-FABRICADAS

03/06

BRUNO AQUINO COELHO DOS SANTOS
Engenheiro Civil
RM: OPEA/MA 411025415.7

PILARETES PL1 e PL2

Esc.: 1:50

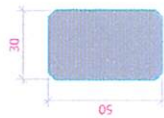
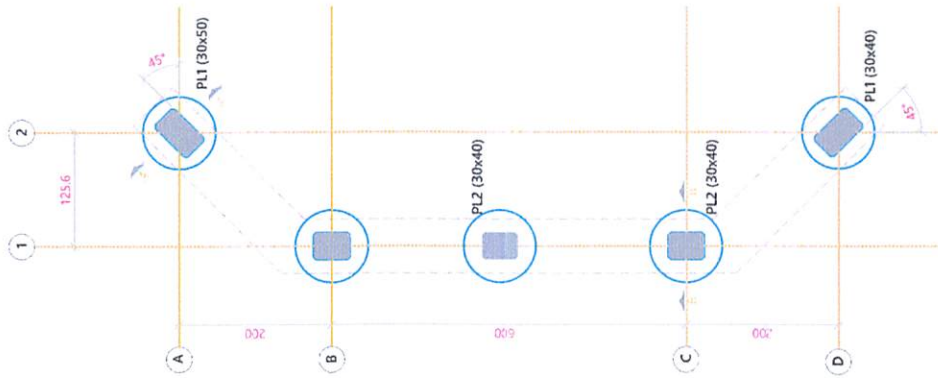

Pilarete PL1 (x2)
Esc.: 1:20

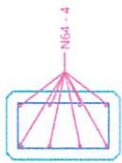

N64 - 4
N34 - 18 ø8.0 c/1 C=118

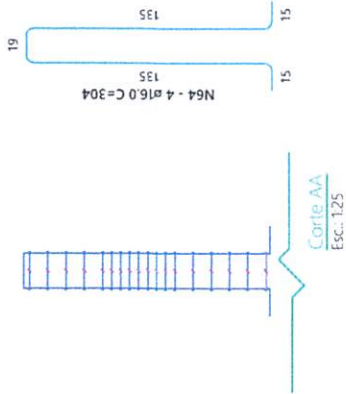

N64 - 4 ø16.0 C=304

Corte AA
Esc.: 1:25

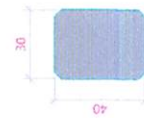

Pilarete PL2 (x2)
Esc.: 1:20

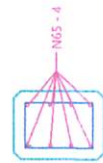

N65 - 4
N35 - 18 ø8.0 c/1 C=98

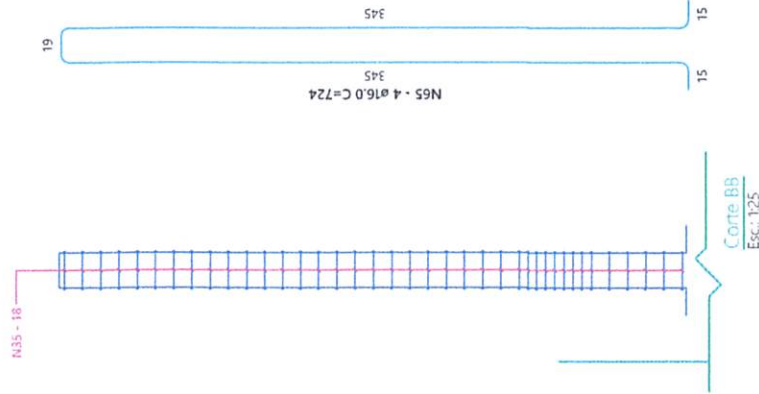

N65 - 4 ø16.0 C=724

Corte BB
Esc.: 1:25

Relação do aço

ACO	N	DIAM (mm)	QUANT	CURT (cm)	C TOTAL (cm)
CASO	34	8.0	18	118	2124
	25	8.0	18	98	1764
	4	16.0	4	304	1216
	65	16.0	4	724	2896

Resumo do aço

ACO	DIAM (mm)	C TOTAL (cm)	PESO (kg)
CASO	8.0	38.9	15.3
	16.0	41.2	64.9
CASO			80.2

NOTAS

- 01 - NÃO TRAR MEDIDAS EM ESCALA.
- 02 - MEDIDAS EM CONCRETO.
- 03 - COBERTURA COM = 4.0 cm.
- 04 - CONCRETO:
 - Fc = 20 MPa.
 - RELAZÃO AÇA/CIMENTO, EM MASSA, 0,45 < 0,51.
 - CONSUMO MÍNIMO DE CIMENTO C > 340 kg/m³.
- 05 - Aço:
 - CASO Fc=20MPa.
 - CASO Fc=30MPa.
- 06 - APROXIMAÇÃO ARBITRÁRIA CONSERVADA, CLASSE II.
- 07 - DEVERÁ SER OBSERVADOS UM ADEQUADO CONTROLE DE QUALIDADE E RESERVOS LÍMITES DE TOLERÂNCIA DA VARIÁVEL DIMENSIONAL DOS PEÇOS, DURANTE A EXECUÇÃO, PARA GARANTIR O CUMPRIMENTO DE TODAS AS EXIGÊNCIAS TÉCNICAS ESTABELECIDAS NESTE PROJETO.
- 08 - CASO O AMBIENTE DE UTILIZAÇÃO APRESENTE ELEMENTOS AGRESSIVOS, DEVERÁ SER APLICADO UM REVESTIMENTO ADEQUADO NA ESTRUTURA DE CONCRETO E NA ESTRUTURA METÁLICA, NÃO PREVISTO NESTE PROJETO.

NOVA COLINAS - MA

PROJETO: PROJETO EXECUTIVO DE PONTES PRÉ-FABRICADAS

NOVA COLINAS - MA

PROJETO: PROJETO EXECUTIVO DE PONTES PRÉ-FABRICADAS

NOVA COLINAS - MA

PROJETO: PROJETO EXECUTIVO DE PONTES PRÉ-FABRICADAS

NOVA COLINAS - MA

PROJETO: PROJETO EXECUTIVO DE PONTES PRÉ-FABRICADAS

NOVA COLINAS - MA

PROJETO: PROJETO EXECUTIVO DE PONTES PRÉ-FABRICADAS

NOVA COLINAS - MA

04/06

Arquiteto Celso dos Santos

Engenheiro Civil

CREA: 111025/16-7

PONTE DO SANTO (Peça 01)

Esc.: 1:50

Resumo do aço

ACQ	DIAM (mm)	C TOTAL (cm)	PESO (kg)
CA50	8,0	84	39,96
	16,0	648	1.022,76
PESO TOTAL (kg)			
CA50			1.122,72

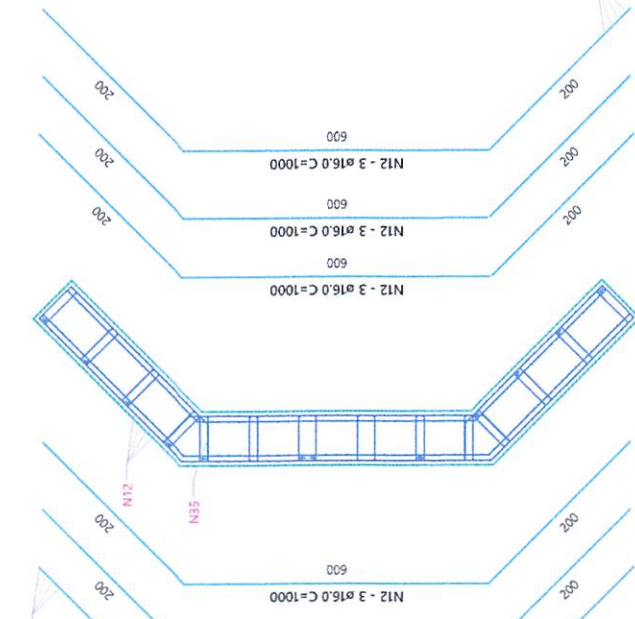
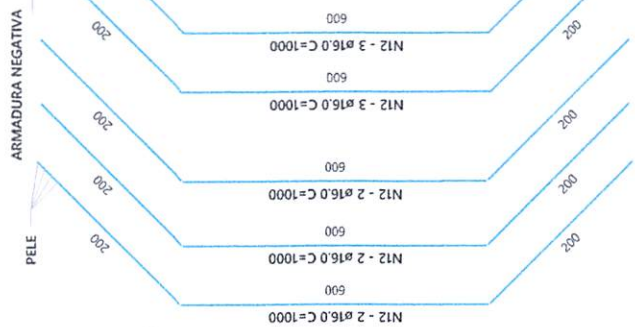
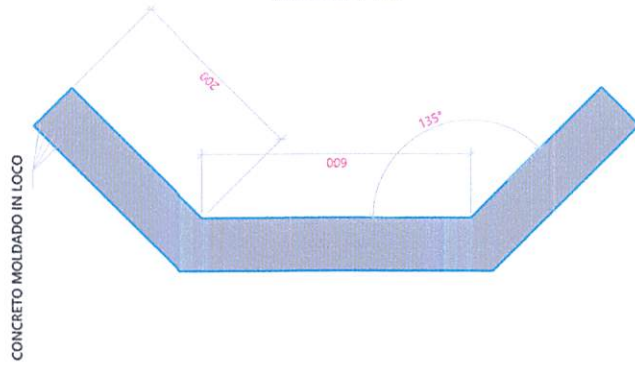

- NOTAS**
- 01 - NÃO TRAZ MEDIDAS DA ESCALA.
 - 02 - MEDIDAS EM CENTÍMETROS.
 - 03 - COEFICIENTE CORREÇÃO = 4,0 cm.
 - 04 - CONCRETO:
 - fck > 40 MPa
 - RELAÇÃO AGUIVAMENTO, DA MASSA, w/c ≤ 0,31.
 - CONSUMO MÍNIMO DE CIMENTO C > 340 Kg/m³.
 - 05 - AÇO:
 - CACO fy=domin.
 - 06 - APROPRIAÇÃO AMBIENTAL, CONSERVAÇÃO, CLASSE II.
 - 07 - DEVERÃO SER OBSERVADOS UM ADEQUADO CONTROLE DE QUALIDADES E RADIOS LIMITES DE TOLERÂNCIA DA VARIABILIDADE DIMENSIONAL DAS PEÇAS, DURANTE A EXECUÇÃO, PARA GARANTIR TOLERÂNCIAS DE EXECUÇÃO.
 - A - ± 5mm NOS CORRENTOS NOMINAIS INDICADOS NESTE PROJETO.
 - 08 - CASO O AMBIENTE DE UTILIZAÇÃO APRESENTE ELEMENTOS AGRESSIVOS, DEVERÁ SER APLICADO UM REVESTIMENTO ADEQUADO NA ESTRUTURA DE CONCRETO E NA ESTRUTURA METÁLICA, NÃO PREVISTO NESTE PROJETO.

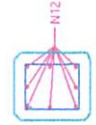
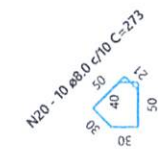

VIGAS (m²)
Esc.: 1:20

N20 - 10 e8,0 c/70 C=273
 N12 - 48 e16,0 c/72 C=80
 N35 - 14 e8,0 c/72 C=80

PONTES PRE - FABRICADAS

PROJETO: PRE-FABRICADAS PARA PONTE EM PELE - RIBERÃO

PROJETADEOR: **NOVA COLINAS - MA**
 Colônia de Aço

PROJETO Nº: 05/06

DATA: 05/06

PROF: [Assinatura]

05/06

STUDIO AQUINO COELHO DOS SANTOS
 Engenheiro Civil
 DNI - CREA-MA 111095416-7



ESPECIFICAÇÕES TÉCNICAS

CONSTRUÇÃO DE UMA PONTE DE CONCRETO NO MUNICÍPIO DE
NOVA COLINAS – MA



Bruno Aquino Coelho dos Santos
Engenheiro Civil
RN- CREA-MA 111925416-7

DOCUMENTOS DE REFERÊNCIA

- IS-214 e IS-223, das Diretrizes Básicas para Elaboração de Estudos e Projetos Rodoviários – Escopos Básicos/Instruções de Serviço, 3ª Ed., 2006, DNIT;
- Manual de Projetos de Obras-de-Arte Especiais, Ed. 1996, DNER;
- Manual de Construção de Obras-de-Arte Especiais, Ed. 1995, DNER.

2 BIBLIOGRAFIA PRINCIPAL

Este projeto foi elaborado de acordo com as Normas Brasileiras vigentes, em particular:

ABNT NBR 7187 - Projeto de pontes de concreto armado e de concreto protendido – Procedimento;

ABNT NBR 7188 – Carga móvel em ponte rodoviária e passarela de pedestre – Procedimento;

ABNT NBR 6118 – Projeto e Execução de Obras em Concreto Armado;

ABNT NBR 6120 – Cargas para o Cálculo de Estruturas de Edificações;

ABNT NBR 6122 – Projeto e Execução de Fundação;

ABNT NBR 7480 – Barras e Fios de Aço destinados a Armaduras para Concreto Armado;

ABNT NBR 8953 – Concreto para Fins estruturais: Classificação por Grupos de Resistência;

ABNT NBR 10839 – Execução de obras de arte especiais em concreto armado e concreto protendido – Procedimento.

3 DESCRIÇÃO DA OBRA

A ponte, classe 30 da NBR 7188, será executada no local com a utilização de elementos pré-moldados na superestrutura.

Com a finalidade de se reduzir a altura da superestrutura e facilitar sua execução, optou-se pela utilização de vigas/lajes pré-moldadas, que serão lançadas sobre as cabeceiras. As lajes serão executadas empregando-se concreto estrutural com resistência característica à compressão (fck) de 40MPa. A capa de concreto armado, executada sobre as lajes alveolares, e o guarda-rodas serão executados em concreto armado.

As cabeceiras terão a finalidade de conter lateralmente o aterro e servir de apoio para a superestrutura, sendo empregado peças pré-moldadas em concreto com fck de

40MPa.

4 PARÂMETROS DE PROJETO

4.1 MATERIAIS

Concreto: Superestrutura em concreto armado com f_{ck} de 40 MPa e lajes pré-moldadas com resistência característica à compressão de 40MPa. A infraestrutura é constituída por concreto simples com resistência característica à compressão de 20MPa;

Armadura Passiva: Aço CA50 ($f_{yk} = 500$ MPa) ou CA60 ($f_{yk} = 600$ MPa);

Armadura Ativa: Aço CP190 RB ($f_{ptk} = 1900$ MPa; $f_{ptk} 1710$ MPa).

4.2 CARGAS PERMANENTES

Os pesos específicos dos materiais empregados são apresentados na Tab. (1).

Descrição	
Concreto Armado	25 kN/m ³
Solo seco	18 kN/m ³
Pavimento asfáltico	24 kN/m ³

Tabela 1: Peso específico dos materiais.

4.3 CARGAS MÓVEIS

A Norma NBR 7188 – Carga Móvel em Ponte Rodoviária e Passarela de Pedestre, fixa o trem-tipo para fins do dimensionamento estrutural de Obras de Arte Especiais (OAE).

Os trens-tipo caracterizam-se por cargas concentradas provenientes das rodas dos veículos e cargas distribuídas aplicadas em toda pista de rolamento, exceto na área ocupada pelo veículo.

O trem-tipo considerado tem as seguintes características: peso total do veículo de 30tf, peso de cada roda de 5,0tf, largura de contato de cada roda de 40cm e comprimento de contato de cada roda de 20cm, conforme apresentado na Fig. (1).



Figura 1 – Geometria do trem-tipo classe 30.

As características do trem-tipo classe 30 são apresentadas na Tab. (2).

Descrição	Classe 30
Quantidade de eixos	3
Peso total do veículo	30tf/300kN
Peso de cada roda dianteira	5,0tf/50kN
Peso de cada roda traseira	5,0tf/50kN
Largura de contato de cada roda dianteira	0,4m
Largura de contato de cada roda traseira	0,4m
Comprimento de contato de cada roda	0,2m
Distância entre eixos	1,5m
Distância entre rodas do mesmo eixo	2,0m

Tabela 2: Características do trem-tipo Classe 30.

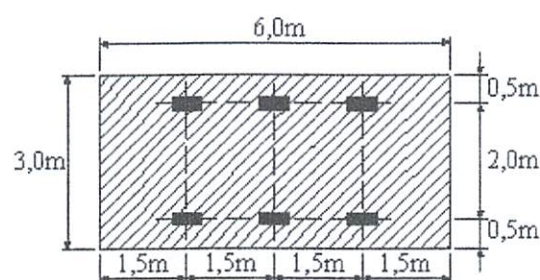
4.4 COMBINAÇÕES

4.4.1 Combinações Últimas

As combinações últimas foram criadas a partir do caso de carregamento permanente, majorado em 35% e também, a partir do caso de carregamento das Cargas Móveis, majorado em 50%, além das cargas de impacto para alguns elementos estruturais.

4.4.2 Combinações em Serviço

As combinações em serviço foram criadas a partir dos casos de carregamento normais e excepcionais com seus valores característicos. A partir destas combinações as fissuras foram verificadas conforme o Item Estado limite de fissuração - da NBR6118:2014

5 ESTRUTURAS DE CONCRETO ARMADO

5.1 GENERALIDADES

Esta seção trata das etapas referentes à execução das estruturas de concreto armado, de acordo com o projeto executivo, incluindo material e equipamentos para fabricação, transporte, lançamento, acabamento, cura e controle tecnológico.

As tensões características dos concretos empregados nesta obra, designados pela notação “fck”, correspondem aos valores que apresentam probabilidade de 5% de não serem atingidos.



Bruno Aquino Coelho dos Santos
Engenheiro Civil
PM: 025113/2005/1407

Será empregado para os projetos apresentados o valor de resistência de 40MPa nos elementos constituintes da infraestrutura e 20MPa para a superestrutura.

O concreto será composto de cimento, água, agregados e qualquer componente, a critério da fiscalização e por conta da Empreiteira, tal como: incorporador de ar, redutor de água, retardador de pega, impermeabilizante, plastificante ou outro que produza propriedades benéficas comprovadas em ensaios laboratoriais e aprovados pela fiscalização. Estes produtos devem assegurar:

Trabalhabilidade compatível com as necessidades de lançamento;
Homogeneidade em todos os pontos da massa;

Apresentar, após o lançamento, compacidade adequada e, após a cura, durabilidade, impermeabilidade e resistência mecânica conforme projeto estrutural.

O concreto e materiais componentes deverão possuir características que atendam às Normas e especificações ABNT. Em casos de omissão ou não aplicabilidade, prevalecem as exigências de outras normas e especificações de acordo com a fiscalização.

A Empreiteira deverá, obrigatoriamente, dispor para consulta em canteiro de obras de um conjunto completo das normas da ABNT relativas ao concreto armado, em especial a ABNT NBR 14931:2004 – Execução de Estruturas de Concreto: procedimento.

5.2 MATERIAIS CONSTITUINTES DO CONCRETO

Cimento

Será empregado cimento tipo Portland comum ou pozolânico classe 32 de acordo com as prescrições da NBR 5732 (comum) e NBR 5736 (pozolânico) da ABNT.

O armazenamento no canteiro de obra, em sacos de 50kg, será realizado em local de fácil acesso, isento de infiltração de água, ventilado e sem contato com o terreno. Em condições normais, as pilhas serão compostas de no máximo 10 sacos e somente serão abertos no momento de seu uso.

Não serão aceitos nos casos em que sua embalagem estiver danificada ou quando apresentar sinais de início de hidratação (empedramento).



Bruno Aquino Coelho dos Santos
Engenheiro Civil
RN: CREA-MA 111925416-7

Agregado Miúdo

Areia quartzo com dimensão igual ou inferior a 4,8mm, atendendo aos requisitos de granulometria, porcentagem máxima de argila, materiais orgânicos, mal pulverulentos e ensaios de qualidade constantes na NBR 7211: Agregado para Concreto, da ABNT.

Agregado Graúdo

Os agregados a serem usados não deverão conter materiais deletérios e não serem reativos. Serão dispensados destes ensaios os materiais que já tiverem uso consagrado.

Seus grãos deverão ser resistentes, duros e estáveis e poderão ser de pedra britada, seixos rolados, não britados, de dimensão superior a 4,8mm, atendendo à NBR 7211: Agregado para Concreto, da ABNT.

A estocagem será feita evitando a contaminação do material por agregados de diferentes tipos e procedência, de maneira a preservar sua composição granulométrica original.

Água

Deverá ser doce, isenta de substâncias estranhas e nocivas como silte, óleo, sais ou matéria orgânica em proporções que comprometam a qualidade do concreto.

Será submetida à análise laboratorial, conforme especificação da NBR 6118.

Aditivo

Seu uso será restrito a casos especialmente necessários sob autorização e orientação da fiscalização. Nestes casos, deve-se observar rigorosamente as prescrições do fabricante e realizar ensaios de laboratório para determinar seu teor e eficiência.

5.3 AÇOS

Para as armaduras, serão empregadas barras de aço de seção circular, de diversas bitolas do tipo CA-50/CA-60 conforme indicação do projeto estrutural.

Serão observados os números de camadas, diâmetros de dobramento, espaçamento e bitola dos diversos tipos de barras. Estas serão amarradas com arame preto no. 16 ou 18. Deverão ser cortadas e dobradas de acordo com os detalhes do projeto.

Antes e depois da colocação em posição, a armadura deverá estar perfeitamente limpa, sem ferrugem, pintura, graxa, terra, cimento ou qualquer outro elemento que

possa prejudicar sua aderência ao concreto ou sua conservação.

A impureza será retirada com escava de aço ou qualquer tratamento equivalente.

5.4 FÔRMAS

Serão executadas rigorosamente conforme dimensões indicadas em projeto, com material de boa qualidade e adequado ao tipo de acabamento da superfície do concreto por ele envolvido.

Antes do início da concretagem, as formas serão molhadas até sua saturação, e o excesso de água será escoado até furos nas formas, que serão vedados em seguida.

As juntas serão vedadas e a superfície em contato com o concreto deverá estar isenta de impurezas prejudiciais à qualidade do acabamento.

O emprego de aditivos especiais, aplicados nas paredes internas das formas para facilitar a desforma, somente poderão ser utilizados, mediante aprovação prévia da fiscalização e de forma a não produzir manchas ou alterações no aspecto externo das peças.

5.5 DOSAGEM DO CONCRETO MOLDADO IN LOCO

O traço será determinado por método racional, realizado em laboratório idôneo aceito pela fiscalização, às expensas da Empreiteira. Antes do início da concretagem deverão ser realizados estudos de dosagem compatíveis com a natureza da obra, condições de trabalho, durabilidade, condições de transporte e lançamento. O fator água/materiais secos deverá considerar, em casos extremos, a temperatura e umidade relativa do ar. A dosagem, aprovada pela fiscalização, deverá resultar em produto final homogêneo com argamassa trabalhável e compatível com dimensões, finalidade, disposição e densidade de armadura dos elementos estruturais. Deve-se ainda atender às formas de transporte e adensamento.

O controle tecnológico a ser adotado para o cálculo do traço de concreto será do tipo rigoroso.

5.6 MISTURA

Somente será admitido o processo mecânico. O tempo de mistura, contado o lançamento, será de dois minutos e meio. Pode-se aumentar o tempo de mistura visando a homogeneização do concreto.

O concreto descarregado da betoneira terá composição e consistência uniforme em todos os elementos estruturais e nas diversas descargas.

Não será permitida a mistura de concreto com indícios de início de pega.

A correção de água de amassamento em concretagens com temperatura ambiente alta será realizada em conformidade com a NBR 7212.

A tolerância de erros nas dosagens dos materiais deverá atender aos níveis limites de controle tecnológico adotado neste memorial.

A fiscalização fornecerá esclarecimentos nos casos de dúvida.

5.7 PREPARO E TRANSPORTE

A concretagem das peças moldadas no local somente será realizada após a liberação por parte da fiscalização. O concreto deverá manter as características originais do traço liberado para uso, sob pena de rejeição da carga.

O concreto para toda obra deverá ser misturado de maneira mecânica (betoneira), adensado por vibração (vibradores mecânicos) e ter consistência adequada. O traço será determinado em função dos agregados locais.

Deve-se adotar medidas e/ou equipamentos, com a finalidade de evitar a segregação no transporte e lançamento.

5.8 LANÇAMENTO

No caso de lançamento com distâncias verticais superiores a 2m, poderão ser utilizados trombas, funis ou calhas previamente aprovadas pela fiscalização. A diminuição da altura poderá ser obtida através de abertura de janelas laterais nas formas. A altura das camadas de concretagem será fixada em função das dimensões das peças e de acordo com a NBR 6118.

5.9 ADENSAMENTO

O concreto moldado no local será vibrado mecanicamente por meio de vibradores de imersão com diâmetro compatível para obtenção de máxima compacidade.

O vibrador de imersão deverá operar verticalmente e a penetração será feita com seu peso próprio. Deve-se evitar contato direto com a armadura ou as formas e sua retirada deverá ser lenta para não ocasionar a formação de vazios.

A agulha deverá penetrar não mais do que $\frac{3}{4}$ de seu comprimento, e deve alcançar a camada recém lançada e também a lançada anteriormente, enquanto esta não tiver iniciado processo de pega. Isto assegura boa homogeneidade e união entre as duas camadas e previne a formação de juntas frias.

A quantidade de vibradores e respectivas potências serão determinadas de acordo com o volume de concreto a ser adensado. As aplicações sucessivas serão realizadas à distância máxima equivalente ao raio de ação de vibração.

Serão tomadas todas as precauções para evitar a formação de ninhos, alteração na disposição das armaduras, e a formação excessiva de nata na superfície ou segregação do concreto.

5.10 CURA E PROTEÇÃO DO CONCRETO

Enquanto não for atingido endurecimento satisfatório, o concreto será protegido de chuva torrencial, agentes químicos, choque e vibração com intensidade que possa produzir fissura na massa ou não aderência da armadura ao concreto.

A cura do concreto deverá ser cuidadosa, devendo ser molhado de forma abundante, depois de endurecido.

A proteção contra a secagem prematura visa evitar ou reduzir os efeitos da retração por secagem e fluência, ao menos durante os primeiros sete dias após o lançamento. Esta será realizada mantendo-se umedecida a superfície, através da utilização de película impermeável, ou ainda o emprego de mantas hidrófilas.

O tempo de cura poderá ser aumentado, de acordo com a natureza do cimento da obra.

Compostos químicos somente poderão ser empregados com aprovação da fiscalização.

5.11 CONTROLE TECNOLÓGICO

O controle da qualidade do concreto fresco e endurecido será realizado de acordo com as especificações técnicas constantes das Normas Brasileiras NBR 6118 e NBR 14931, sendo este processo supervisionado pela fiscalização.

5.12 RETIRADA DAS FÔRMAS E ESCORAMENTO

As fôrmas não deverão ser retiradas, antes de decorridos os seguintes prazos:

- 3 dias, para as faces laterais;
- 14 dias, para a face inferior com pontalete bem encunhado; 21 dias para face inferior com pontalete.
- O pontalete que permanecer após a desforma, não deverá produzir esforço de sinal contrário ao do carregamento ao qual a estrutura foi projetada para evitar o aparecimento de trincas ou rompimento.
- Somente será permitido o uso da estrutura como elemento estrutural auxiliar da construção, ou como depósito provisório de material, após a verificação das condições de estabilidade e aprovação da fiscalização.



Engenheiro Civil
11925416-7

6 MOBILIZAÇÃO

Inicialmente serão construídas as instalações provisórias tais como barraco de obra, ligações de água e energia, respeitando-se neste caso os padrões das concessionárias.

Efetuada a mobilização do canteiro de obras, será executada a locação da obra de acordo com o projeto e de cotas e coordenadas fornecidas pela fiscalização.

A empreiteira deverá tomar todas as providências relativas à mobilização de pessoal e equipamentos de construção imediatamente após a assinatura do contrato, de forma a permitir início efetivo às obras e possibilitar o cumprimento do cronograma de execução.

7 EXECUÇÃO DA INFRAESTRUTURA

As cabeceiras serão executadas em concreto armado com resistência característica à compressão de 20MPa (C30) e, além de receber as cargas provenientes do tráfego e do peso próprio da superestrutura, receberão as cargas provenientes do aterro.

A escavação será executada até atingir a cota de projeto, devendo-se proceder ao alargamento da escavação para execução das cabeceiras.

Deve-se executar uma camada na base de 5cm de espessura composta por brita número 2. Em seguida, deve-se executar as cabeceiras de acordo com os procedimentos normativos e os apresentados neste documento.

8 EXECUÇÃO DA SUPERESTRUTURA

8.1 Lançamento das Vigas/Lajes

O posicionamento das vigas/lajes será realizado diretamente sobre os aparelhos de apoio com neoprene fretado nas cabeceiras, devendo-se estas serem içadas através de suas abas laterais.

Fornecimento e montagem, de Vigas em concreto pré-moldado tipo PI H58 para pontes, com dimensões da viga são de: 2,01 x 8,00 m e 2,01 x 7,00 m.



Engenheiro Civil
CREA/MA 111925416-7

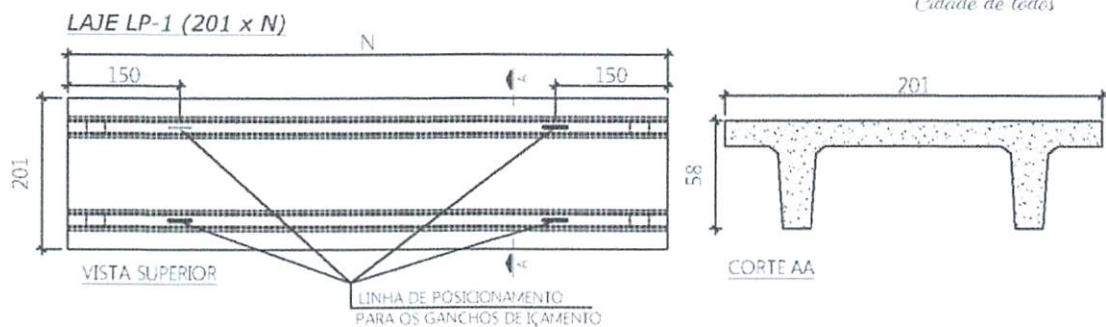

Confeccionado com concreto $f_{ck} \geq 40$ Mpa. Deverão ser observados um adequado controle de qualidades e rígidos limites de tolerância da variabilidade dimensional das peças, durante a execução, para garantir tolerâncias de execução.

Deve-se apresentar o controle tecnológico de concretagem das peças pré-moldadas for-necidas, e ART (Anotação de Responsabilidade Técnica junto ao CREA) da fabricação das peças.

O dimensionamento da viga deverá obedecer às normas ABNT NBR 9062 Projeto e Execução de Estruturas de Concreto Pré-moldado e NBR 7188, Carga móvel rodoviária e de pedestres em pontes, viadutos, passarelas e outras estruturas.

O guarda roda será executado em concreto armado com aço na dimensão de 8,00 mm.

9 VISTORIA E MANUTENÇÃO DA OBRA

A Ponte deverá sofrer vistorias periódicas para avaliar a estrutura durante a execução. Nesta deverão ser avaliadas a presença de possíveis alterações que aconteçam na obra devendo-se neste caso consultar o projetista para proceder a devida análise.

Deverão ser realizadas limpezas periódicas do leito do Rio para a retirada de entulhos que possam prejudicar a passagem de água pelo vão da ponte.

10 DESMOBILIZAÇÃO DA OBRA

Ao final da obra deverão ser removidas todas as instalações do canteiro de obra, equipamentos, edificações temporárias, sobras de material, formas, sucatas, etc. A escolha do local de destino do material será de inteira responsabilidade da empresa executora.

A empreiteira deverá deixar todo o canteiro em condições seguras de utilização.



Bruno Aquino Coelho dos Santos
Engenheiro Civil
DAL 025112/110954107



RELATÓRIO FOTOGRÁFIO

CONSTRUÇÃO DE UMA PONTE DE CONCRETO NO MUNICÍPIO DE
NOVA COLINAS – MA



Bruno Aquino Coelho dos Santos
Engenheiro Civil
RN: CREA-MA 111925416-7

Imagem 01

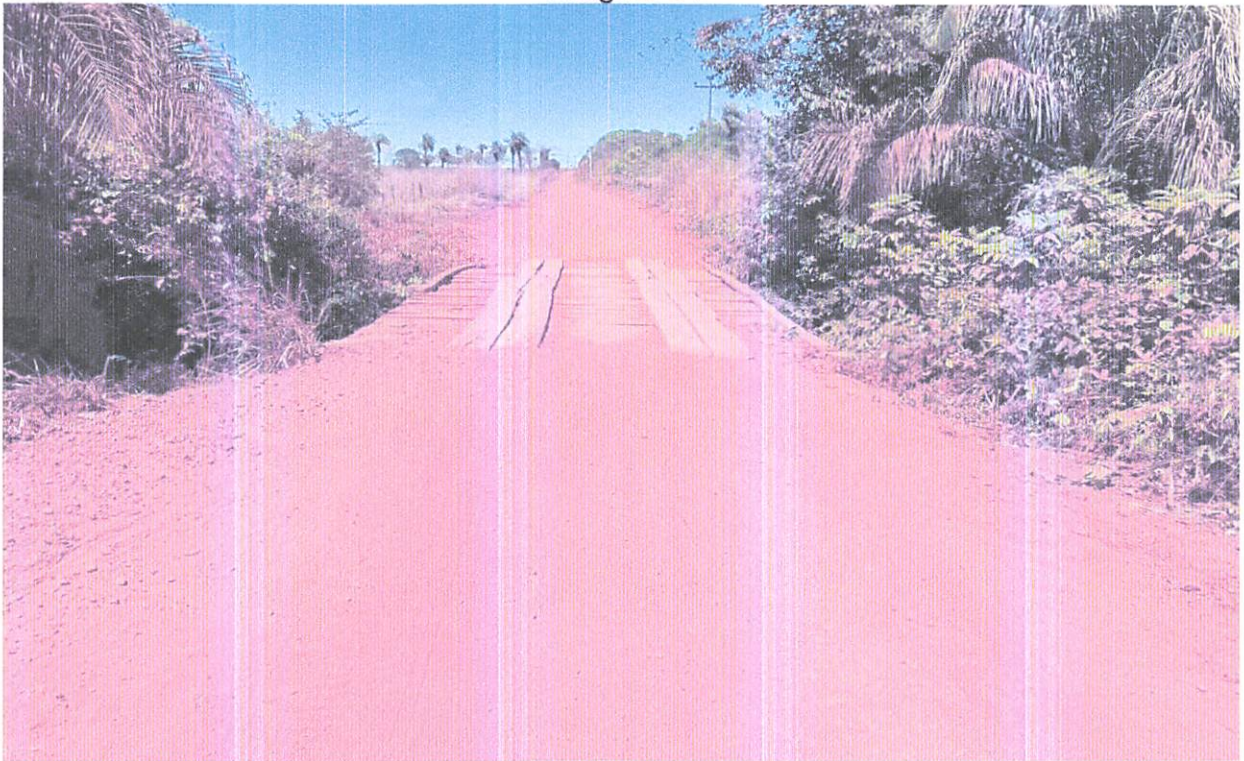

Fonte: Autor do Projeto

Imagem 02



Fonte: Autor do Projeto

Bruno Aquino Coelho dos Santos
Engenheiro Civil
RN - CREA/MA 111025416-7



Anotação de Responsabilidade Técnica - ART
Lei nº 6.496, de 7 de dezembro de 1977

CREA-MA

ART OBRA / SERVIÇO
Nº MA20230676109

Conselho Regional de Engenharia e Agronomia do Estado do Maranhão

INICIAL

1. Responsável Técnico

BRUNO AQUINO COELHO DOS SANTOS

Título profissional: **ENGENHEIRO CIVIL**

RNP: **1119254167**

Registro: **1119254167MA**

2. Dados do Contrato

Contratante: **PREFEITURA MUNICIPAL DE NOVA COLINAS**

RUA SÃO FRANCISCO

Complemento:

Cidade: **NOVA COLINAS**

Bairro: **CENTRO**

UF: **MA**

CPF/CNPJ: **01.608.768/0001-05**

Nº: **S/N**

CEP: **65808000**

Contrato: **Não especificado**

Valor: **R\$ 3.000,00**

Ação Institucional: **Outros**

Celebrado em:

Tipo de contratante: **Pessoa Jurídica de Direito Público**

3. Dados da Obra/Serviço

RUA SÃO FRANCISCO

Complemento:

Cidade: **NOVA COLINAS**

Data de Início: **16/08/2023**

Finalidade: **SEM DEFINIÇÃO**

Proprietário: **PREFEITURA MUNICIPAL DE NOVA COLINAS**

Bairro: **CENTRO**

UF: **MA**

Previsão de término: **18/08/2023**

Coordenadas Geográficas: **-7.118215, -46.259622**

Código: **Não Especificado**

Nº: **S/N**

CEP: **65808000**

CPF/CNPJ: **01.608.768/0001-05**

4. Atividade Técnica

	Quantidade	Unidade
14 - Elaboração		
80 - Projeto > ESTRUTURAS > OBRAS DE ARTE > #2.6.1 - DE PONTES	48,00	m ²
80 - Projeto > ESTRUTURAS > FUNDAÇÕES > DE FUNDAÇÕES PROFUNDAS > #2.9.2.2 - EM ESTACAS DE CONCRETO PRÉ-MOLDADO	10,00	un
80 - Projeto > ESTRUTURAS > ESTRUTURAS DE CONCRETO E ARGAMASSA ARMADA > #2.1.1 - DE ESTRUTURA DE CONCRETO ARMADO	33,60	m ³
80 - Projeto > ESTRUTURAS > PRÉ-MOLDADOS E PRÉ-FABRICADOS > #2.8.1 - DE ESTRUTURA DE CONCRETO PRÉ-FABRICADO	3,00	un
35 - Elaboração de orçamento > ESTRUTURAS > OBRAS DE ARTE > #2.6.1 - DE PONTES	48,00	m ²
35 - Elaboração de orçamento > ESTRUTURAS > FUNDAÇÕES > DE FUNDAÇÕES PROFUNDAS > #2.9.2.2 - EM ESTACAS DE CONCRETO PRÉ-MOLDADO	10,00	un
35 - Elaboração de orçamento > ESTRUTURAS > ESTRUTURAS DE CONCRETO E ARGAMASSA ARMADA > #2.1.1 - DE ESTRUTURA DE CONCRETO ARMADO	33,60	m ³
35 - Elaboração de orçamento > ESTRUTURAS > PRÉ-MOLDADOS E PRÉ-FABRICADOS > #2.8.1 - DE ESTRUTURA DE CONCRETO PRÉ-FABRICADO	3,00	un

Após a conclusão das atividades técnicas o profissional deve proceder a baixa desta ART

5. Observações

ART REFERENTE A ELABORAÇÃO DE PROJETO E ORÇAMENTO DA EXECUÇÃO DE UMA PONTE DE CONCRETO NO MUNICÍPIO DE NOVA COLINAS - MA.

6. Declarações

- Declaro que estou cumprindo as regras de acessibilidade previstas nas normas técnicas da ABNT, na legislação específica e no decreto n. 5296/2004.

- Cláusula Compromissória: Qualquer conflito ou litígio originado do presente contrato, bem como sua interpretação ou execução, será resolvido por arbitragem, de acordo com a Lei no. 9.307, de 23 de setembro de 1996, por meio do Centro de Mediação e Arbitragem - CMA vinculado ao Crea-MA, nos termos do respectivo regulamento de arbitragem que, expressamente, as partes declaram concordar.

7. Entidade de Classe

SEM INDICAÇÃO DE ENTIDADE DE CLASSE

A autenticidade desta ART pode ser verificada em: <https://crea-ma.sitac.com.br/publico/>, com a chave: d0z5w
Impresso em: 17/08/2023 às 13:15:30 por: , ip: 192.168.100.1

www.creama.org.br
Tel: (98) 2106-8300

faleconosco@creama.org.br
Fax: (98) 2106-8300





Anotação de Responsabilidade Técnica - ART
Lei nº 6.496, de 7 de dezembro de 1977

CREA-MA

ART OBRA / SERVIÇO
Nº MA20230676109

Conselho Regional de Engenharia e Agronomia do Estado do Maranhão

INICIAL

8. Assinaturas

Declaro serem verdadeiras as informações acima

Nova Colinas 17 de Agosto de 2023
Local data

BRUNO
BRUNO AQUINO COELHO DOS SANTOS - CPF: 607.092.893-83

M. Riben
PREFEITURA MUNICIPAL DE NOVA COLINAS - CNPJ: 01.608.768/0001-05

9. Informações

* A ART é válida somente quando quitada, mediante apresentação do comprovante do pagamento ou conferência no site do Crea.

10. Valor

Valor da ART: **R\$ 96,62** Registrada em: **17/08/2023** Valor pago: **R\$ 96,62** Nosso Número: **8304931337**

A autenticidade desta ART pode ser verificada em: <https://crea-ma.sitac.com.br/publico/>, com a chave: d0z5w
Impresso em: 17/08/2023 às 13:15:30 por: , ip: 192.168.100.1





PREFEITURA MUNICIPAL DE NOVA COLINAS
Rua São Francisco, s/n, Centro Nova Colinas – MA. CEP: 65.808-000
CNPJ: 01.608.768/0001-05

Tomada de Preço 002/2023
Processo Administrativo 037/2023

ANEXO II
Minuta de Termo de Contrato

TERMO DE CONTRATO

**TERMO DE CONTRATO DE PRESTAÇÃO DE
SERVIÇO/OBRA DE ENGENHARIA Nº/...., QUE
FAZEM ENTRE SI
O(A)..... E A EMPRESA
.....**

O(A)..... (órgão ou entidade pública), com sede no(a), na cidade de /Estado ..., inscrito(a) no CNPJ sob o nº, neste ato representado(a) pelo(a) (cargo e nome), nomeado(a) pela Portaria nº, de de de 20..., publicada no DOU de de de, inscrito(a) no CPF nº, portador(a) da Carteira de Identidade nº, doravante denominado CONTRATANTE, e o(a) inscrito(a) no CNPJ/MF sob o nº, sediado(a) na, em doravante designada CONTRATADA, neste ato representada pelo(a) Sr.(a), portador(a) da Carteira de Identidade nº, expedida pela (o), e CPF nº, tendo em vista o que consta no Processo nº e em observância às disposições da Lei nº 8.666, de 21 de junho de 1993, da Lei nº 10.520, de 17 de julho de 2002, resolvem celebrar o presente Termo de Contrato, decorrente da Tomada de Preços nº/2023..., mediante as cláusulas e condições a seguir enunciadas.

1. CLÁUSULA PRIMEIRA – OBJETO

- 1.1. O objeto do presente instrumento é a contratação da (...obra de engenharia ou ...do serviço de engenharia), que será prestado nas condições estabelecidas no Projeto Básico e demais documentos técnicos que se encontram anexos ao Instrumento Convocatório do certame que deu origem a este instrumento contratual.
- 1.2. Este Termo de Contrato vincula-se ao Instrumento Convocatório da Tomada de Preços nº 000/2023 e seus anexos, e à proposta vencedora, independentemente de transcrição.

2. CLÁUSULA SEGUNDA – VIGÊNCIA

- 2.1. O prazo de vigência deste Termo de Contrato é aquele fixado no Edital, com início na data de/...../..... e encerramento em/...../.....
- 2.2. A vigência poderá ultrapassar o exercício financeiro, desde que as despesas referentes à contratação sejam integralmente empenhadas até 31 de dezembro, para fins de inscrição em restos a pagar.
- 2.3. A execução dos serviços será iniciada em até 10 (dez) dias após a expedição da Ordem de Serviço, e as etapas observarão o cronograma fixado no Projeto Básico.
- 2.4. A prorrogação dos prazos de execução e vigência do contrato será precedida da correspondente adequação do cronograma físico-financeiro, bem como de justificativa e autorização da autoridade competente para a celebração do ajuste, devendo ser formalizada nos autos do processo administrativo.



PREFEITURA MUNICIPAL DE NOVA COLINAS
Rua São Francisco, s/n, Centro Nova Colinas – MA. CEP: 65.808-000
CNPJ: 01.608.768/0001-05

3. CLÁUSULA TERCEIRA – DO VALOR DO CONTRATO

- 3.1. O valor total da contratação é de R\$ (.....)
- 3.2. No valor acima estão incluídas todas as despesas ordinárias diretas e indiretas decorrentes da execução do objeto, inclusive tributos e/ou impostos, encargos sociais, trabalhistas, previdenciários, fiscais e comerciais incidentes, bem como taxas de licenciamento, administração, frete, seguro e outros necessários ao cumprimento integral do objeto da contratação.
- 3.3. O valor consignado neste Termo de Contrato é fixo e irrevogável, porém poderá ser corrigido anualmente mediante requerimento da contratada, observado o interregno mínimo de um ano, contado a partir *da data limite para a apresentação da proposta*, pela variação do índice INCC (Índice Nacional de Custos da Construção), ou outro que vier a substituí-lo.

4. CLÁUSULA QUARTA – DOTAÇÃO ORÇAMENTÁRIA

- 4.1. As despesas decorrentes desta contratação estão programadas em dotação orçamentária própria, prevista no orçamento da União, para o exercício de 2023, na classificação abaixo:
26.782.0710.1-026 – Construção, Pavimentação e Recuperação de Estradas Vicinais e Pontes;
4.4.90.51.00.00 – Obras e Instalações.

5. CLÁUSULA QUINTA – DO PAGAMENTO

- 5.1. O pagamento será efetuado pela Contratante no prazo de 15 (quinze) dias, contados da apresentação da Nota Fiscal/Fatura contendo o detalhamento das atividades executadas e dos materiais empregados, através de ordem bancária, para crédito em banco, agência e conta corrente indicados pelo contratado.
- 5.2. Os pagamentos decorrentes de despesas cujos valores não ultrapassem o limite de que trata o inciso II do art. 24 da Lei 8.666, de 1993, deverão ser efetuados no prazo de até 5 (cinco) dias úteis, contados da data da apresentação da Nota Fiscal/Fatura, nos termos do art. 5º, § 3º, da Lei nº 8.666, de 1993.
- 5.3. A apresentação da Nota Fiscal/Fatura deverá ocorrer no prazo de 10 (dez) dias, contado da data final do período de adimplimento da parcela da contratação a que aquela se referir.
- 5.4. A Nota Fiscal/Fatura será emitida pela Contratada de acordo com os seguintes procedimentos:
 - 5.4.1. Ao final de cada etapa da execução contratual, conforme previsto no Cronograma Físico-Financeiro, a Contratada apresentará a medição prévia das atividades executadas no período.
 - 5.4.2. Uma etapa será considerada efetivamente concluída quando as atividades previstas para aquela etapa, no Cronograma Físico-Financeiro, estiverem executadas em sua totalidade.
 - 5.4.3. Juntamente com a primeira medição, a Contratada deverá apresentar comprovação de matrícula da obra junto à Previdência Social.
 - 5.4.4. A Contratada também apresentará, a cada medição, os documentos comprobatórios da procedência legal dos produtos e subprodutos florestais utilizados naquela etapa da execução contratual, quando for o caso.
- 5.5. A Contratante terá o prazo de 15 (quinze) dias úteis, contados a partir da data da apresentação da medição, para aprovar ou rejeitar, no todo ou em parte, a medição prévia relatada pela Contratada.
- 5.6. A aprovação da medição prévia apresentada pela Contratada não a exime de qualquer das responsabilidades contratuais, nem implica aceitação definitiva das atividades executadas.



PREFEITURA MUNICIPAL DE NOVA COLINAS

Rua São Francisco, s/n, Centro Nova Colinas – MA. CEP: 65.808-000

CNPJ: 01.608.768/0001-05

- 5.7. Após a aprovação, a Contratada emitirá Nota Fiscal/Fatura no valor da medição definitiva aprovada, acompanhada da planilha de medição de serviços e de memória de cálculo detalhada.
- 5.8. O pagamento somente será efetuado após o “atesto”, pelo servidor competente, da Nota Fiscal/Fatura apresentada pela Contratada, acompanhada dos demais documentos exigidos neste instrumento contratual.
- 5.9. O “atesto” da Nota Fiscal/Fatura fica condicionado à verificação da conformidade da Nota Fiscal/Fatura apresentada pela Contratada com as atividades efetivamente executadas, bem como às seguintes comprovações, que deverão obrigatoriamente acompanhá-la:
- 5.9.1. Do pagamento das contribuições sociais (Fundo de Garantia do Tempo de Serviço e Previdência Social) e da regularidade trabalhista, correspondentes ao mês da última nota fiscal ou fatura vencida;
 - 5.9.2. Da regularidade fiscal, constatada através de consulta “on-line” aos sítios eletrônicos oficiais ou à documentação mencionada no artigo 29 da Lei nº 8.666, de 1993;
- 5.10. O pagamento somente será autorizado depois de efetuado o “atesto” pelo servidor competente, condicionado este ato à verificação da conformidade da Nota Fiscal/Fatura apresentada em relação às atividades efetivamente prestadas e aos materiais empregados.
- 5.11. Havendo erro na apresentação da Nota Fiscal/Fatura ou dos documentos pertinentes à contratação, ou, ainda, circunstância que impeça a liquidação da despesa, como por exemplo, obrigação financeira pendente, decorrente de penalidade imposta ou inadimplência, o pagamento ficará sobrestado até que a Contratada providencie as medidas saneadoras. Nesta hipótese, o prazo para pagamento iniciar-se-á após a comprovação da regularização da situação, não acarretando qualquer ônus para a Contratante.
- 5.12. Será efetuada a retenção ou glosa no pagamento, proporcional à irregularidade verificada, sem prejuízo das sanções cabíveis, caso se constate que a Contratada:
- 5.12.1. não produziu os resultados acordados;
 - 5.12.2. deixou de executar as atividades contratadas, ou não as executou com a qualidade mínima exigida;
 - 5.12.3. deixou de utilizar os materiais e recursos humanos exigidos para a execução do serviço, ou utilizou-os com qualidade ou quantidade inferior à demandada.
- 5.13. Será considerada data do pagamento o dia em que constar como emitida a ordem bancária para pagamento.
- 5.14. Antes de cada pagamento à contratada, será realizada consulta para verificar a manutenção das condições de habilitação exigidas no edital.
- 5.15. Constatando-se a situação de irregularidade da contratada, será providenciada sua advertência, por escrito, para que, no prazo de 5 (cinco) dias, regularize sua situação ou, no mesmo prazo, apresente sua defesa. O prazo poderá ser prorrogado uma vez, por igual período, a critério da contratante.
- 5.16. Não havendo regularização ou sendo a defesa considerada improcedente, a contratante deverá comunicar aos órgãos responsáveis pela fiscalização da regularidade fiscal quanto à inadimplência da contratada, bem como quanto à existência de pagamento a ser efetuado, para que sejam acionados os meios pertinentes e necessários para garantir o recebimento de seus créditos.
- 5.17. Persistindo a irregularidade, a contratante deverá adotar as medidas necessárias à rescisão contratual nos autos do processo administrativo correspondente, assegurada à contratada a ampla defesa.
- 5.18. Havendo a efetiva execução do objeto, os pagamentos serão realizados normalmente, até que se decida pela rescisão do contrato, caso a contratada não regularize sua situação.



PREFEITURA MUNICIPAL DE NOVA COLINAS

Rua São Francisco, s/n, Centro Nova Colinas – MA. CEP: 65.808-000

CNPJ: 01.608.768/0001-05

5.19. Somente por motivo de economicidade, segurança nacional ou outro interesse público de alta relevância, devidamente justificado, em qualquer caso, pela máxima autoridade da contratante, não será rescindido o contrato em execução com a contratada inadimplente.

5.20. Quando do pagamento, será efetuada a retenção tributária prevista na legislação aplicável, em especial a prevista no artigo 31 da Lei n. 8.212, de 1993.

5.20.1. A Contratada regularmente optante pelo Simples Nacional não sofrerá a retenção tributária quanto aos impostos e contribuições abrangidos por aquele regime. No entanto, o pagamento ficará condicionado à apresentação de comprovação, por meio de documento oficial, de que faz jus ao tratamento tributário favorecido previsto na Lei Complementar n. 123, de 2006.

5.20.2. Quanto ao Imposto sobre Serviços de Qualquer Natureza (ISSQN), será observado o disposto na Lei Complementar nº 116, de 2003, e legislação municipal aplicável.

5.21. Nos casos de eventuais atrasos de pagamento, desde que a Contratada não tenha concorrido, de alguma forma, para tanto, fica convencionado que a taxa de compensação financeira devida pela Contratante, entre a data do vencimento e o efetivo adimplemento da parcela, é calculada mediante a aplicação da seguinte fórmula:

EM = I x N x VP, sendo:

EM = Encargos moratórios;

N = Número de dias entre a data prevista para o pagamento e a do efetivo pagamento;

VP = Valor da parcela a ser paga.

I = Índice de compensação financeira = 0,00016438, assim apurado:

I = (TX)

I = (6/100) / 365

I = 0,00016438

TX = Percentual da taxa anual = 6%.

6. CLÁUSULA SEXTA – CONTROLE E FISCALIZAÇÃO DA EXECUÇÃO

6.1. O acompanhamento e a fiscalização da execução do contrato consistem na verificação da conformidade da prestação dos serviços, dos materiais, técnicas e equipamentos empregados, de forma a assegurar o perfeito cumprimento do ajuste, que serão exercidos por um ou mais representantes da Contratante, especialmente designados, na forma dos arts. 67 e 73 da Lei nº 8.666, de 1993.

6.2. O representante da Contratante deverá ter a qualificação necessária para o acompanhamento e controle da execução dos serviços e do contrato.

6.3. A verificação da adequação da prestação contratada deverá ser realizada com base nos critérios previstos nos projetos e demais documentos técnicos anexos ao instrumento convocatório a que se vincula este contrato.

6.4. A fiscalização do contrato, ao verificar que houve subdimensionamento da produtividade pactuada, sem perda da qualidade na execução do serviço, deverá comunicar à autoridade responsável para que esta promova a adequação contratual à produtividade efetivamente realizada, respeitando-se os limites de alteração dos valores contratuais previstos no § 1º do artigo 65 da Lei nº 8.666, de 1993.

6.5. A conformidade do material/técnica/equipamento a ser utilizado na execução dos serviços deverá ser verificada juntamente com o documento da Contratada que contenha a relação detalhada dos mesmos, de acordo com o estabelecido nos projetos e demais documentos técnicos anexos ao instrumento convocatório a que se vincula este contrato, informando as respectivas quantidades e especificações técnicas, tais como: marca, qualidade e forma de uso.

6.6. O representante da Contratante deverá promover o registro das ocorrências verificadas, adotando as providências necessárias ao fiel cumprimento das cláusulas contratuais, conforme o disposto nos §§ 1º e 2º do art. 67 da Lei nº 8.666, de 1993.



PREFEITURA MUNICIPAL DE NOVA COLINAS
Rua São Francisco, s/n, Centro Nova Colinas – MA. CEP: 65.808-000
CNPJ: 01.608.768/0001-05

6.7. O descumprimento total ou parcial das obrigações e responsabilidades assumidas pela Contratada, sobretudo quanto às obrigações e encargos sociais e trabalhistas, ensejará a aplicação de sanções administrativas, previstas neste Termo de Contrato e na legislação vigente, podendo culminar em rescisão contratual, conforme disposto nos artigos 77 e 87 da Lei nº 8.666, de 1993.

6.8. A fiscalização de que trata esta cláusula não exclui nem reduz a responsabilidade da Contratada, inclusive perante terceiros, por qualquer irregularidade, ainda que resultante de imperfeições técnicas, vícios redibitórios, ou emprego de material inadequado ou de qualidade inferior e, na ocorrência desta, não implica em corresponsabilidade da Contratante ou de seus agentes e prepostos, de conformidade com o art. 70 da Lei nº 8.666, de 1993.

7. CLÁUSULA SÉTIMA – OBRIGAÇÕES DA CONTRATANTE

7.1. Exigir o cumprimento de todas as obrigações assumidas pela Contratada, de acordo com as cláusulas contratuais e os termos de sua proposta;

7.2. Exercer o acompanhamento e a fiscalização dos serviços, por servidor ou comissão especialmente designada, anotando em registro próprio as falhas detectadas, indicando dia, mês e ano, bem como o nome dos empregados eventualmente envolvidos, encaminhando os apontamentos à autoridade competente para as providências cabíveis;

7.3. Notificar a Contratada por escrito da ocorrência de eventuais imperfeições, falhas ou irregularidades constatadas no curso da execução dos serviços, fixando prazo para a sua correção, certificando-se de que as soluções por ela propostas sejam as mais adequadas;

7.4. Pagar à Contratada o valor resultante da prestação contratual, conforme cronograma físico-financeiro;

7.5. Efetuar as retenções tributárias devidas sobre o valor da fatura de serviços da Contratada, na forma da lei;

7.6. Fornecer por escrito as informações necessárias para o desenvolvimento dos serviços objeto do contrato;

7.7. Realizar avaliações periódicas da qualidade dos serviços, após seu recebimento;

7.8. Cientificar o órgão de representação judicial da Prefeitura de Nova Colinas para adoção das medidas cabíveis quando do descumprimento das obrigações pela Contratada;

7.9. Arquivamento, entre outros documentos, de projetos, especificações técnicas, orçamentos, termos de recebimento, contratos e aditamentos, relatórios de inspeções técnicas após o recebimento do serviço e notificações expedidas;

8. CLÁUSULA OITAVA – DAS OBRIGAÇÕES DA CONTRATADA

8.1. Executar cada uma das fases do empreendimento, com a alocação dos empregados necessários ao perfeito cumprimento das cláusulas contratuais, fornecendo e utilizando os materiais, equipamentos, ferramentas e utensílios de qualidade e quantidade compatíveis com as especificações contidas nos projetos e demais documentos técnicos anexos ao instrumento convocatório a que se vincula este contrato, bem como na sua proposta;

8.2. Reparar, corrigir, remover ou substituir, às suas expensas, no total ou em parte, no prazo fixado pelo fiscal do contrato, os serviços efetuados em que se verificarem vícios, defeitos ou incorreções resultantes da execução ou dos materiais empregados;

8.3. Manter os empregados nos horários predeterminados pela Contratante;

8.4. Responsabilizar-se pelos vícios e danos decorrentes da execução do objeto, de acordo com os artigos 14 e 17 a 27, do Código de Defesa do Consumidor (Lei nº 8.078, de 1990), ficando a Contratante autorizada a descontar da garantia prestada, caso exigida no edital, ou dos pagamentos devidos à Contratada, o valor correspondente aos danos sofridos;



PREFEITURA MUNICIPAL DE NOVA COLINAS

Rua São Francisco, s/n, Centro Nova Colinas – MA. CEP: 65.808-000

CNPJ: 01.608.768/0001-05

- 8.5. Utilizar empregados habilitados e com conhecimentos básicos dos serviços a serem executados, em conformidade com as normas e determinações em vigor;
- 8.6. Apresentar os empregados devidamente identificados por meio de crachá, além de provê-los com os Equipamentos de Proteção Individual - EPI;
- 8.7. Apresentar à Contratante, quando for o caso, a relação nominal dos empregados que adentrarão no órgão para a execução das atividades contratadas;
- 8.8. Responsabilizar-se por todas as obrigações trabalhistas, sociais, previdenciárias, tributárias e as demais previstas na legislação específica, cuja inadimplência não transfere responsabilidade à Contratante;
- 8.9. Atender às solicitações da Contratante quanto à substituição dos empregados alocados, no prazo fixado pela fiscalização do contrato, nos casos em que ficar constatado descumprimento das obrigações relativas à execução do serviço, conforme descrito neste instrumento contratual;
- 8.10. Instruir seus empregados quanto à necessidade de acatar as Normas Internas da Contratante;
- 8.11. Instruir seus empregados a respeito das atividades a serem desempenhadas, alertando-os a não executarem atividades não abrangidas pelo contrato, devendo a Contratada relatar à Contratante toda e qualquer ocorrência neste sentido, a fim de evitar desvio de função;
- 8.12. Relatar à Contratante toda e qualquer irregularidade verificada no decorrer da execução do empreendimento;
- 8.13. Não permitir a utilização de qualquer trabalho de menor de dezesseis anos, exceto na condição de aprendiz para os maiores de quatorze anos; nem permitir a utilização do trabalho do menor de dezoito anos em trabalho noturno, perigoso ou insalubre;
- 8.14. Manter durante toda a vigência do contrato, em compatibilidade com as obrigações assumidas, todas as condições de habilitação e qualificação exigidas na licitação;
- 8.15. Guardar sigilo sobre todas as informações obtidas em decorrência do cumprimento do contrato;
- 8.16. Manter preposto aceito pela Contratante nos horários e locais de prestação de serviço para representá-la na execução do contrato com capacidade para tomar decisões compatíveis com os compromissos assumidos;
- 8.17. Cumprir, além dos postulados legais vigentes de âmbito federal, estadual ou municipal, as normas de segurança da Contratante;
- 8.18. Instruir os seus empregados, quanto à prevenção de incêndios nas áreas da Contratante;
- 8.19. Prestar os serviços dentro dos parâmetros e rotinas estabelecidos, fornecendo todos os materiais, equipamentos e utensílios em quantidade, qualidade e tecnologia adequadas, com a observância às recomendações aceitas pela boa técnica, normas e legislação;
- 8.20. Comunicar ao Fiscal do contrato, no prazo de 24 (vinte e quatro) horas, qualquer ocorrência anormal ou acidente que se verifique no local dos serviços.
- 8.21. Prestar todo esclarecimento ou informação solicitada pela Contratante ou por seus prepostos, garantindo-lhes o acesso, a qualquer tempo, ao local dos trabalhos, bem como aos documentos relativos à execução do empreendimento.
- 8.22. Paralisar, por determinação da Contratante, qualquer atividade que não esteja sendo executada de acordo com a boa técnica ou que ponha em risco a segurança de pessoas ou bens de terceiros.
- 8.23. Adotar as providências e precauções necessárias, inclusive consulta nos respectivos órgãos, se necessário for, a fim de que não venham a ser danificadas as redes hidrossanitárias, elétricas e de comunicação.
- 8.24. Promover a guarda, manutenção e vigilância de materiais, ferramentas, e tudo o que for necessário à execução dos serviços, durante a vigência do contrato.



PREFEITURA MUNICIPAL DE NOVA COLINAS

Rua São Francisco, s/n, Centro Nova Colinas – MA. CEP: 65.808-000

CNPJ: 01.608.768/0001-05

- 8.25. Providenciar junto ao CREA e/ou ao CAU-BR as Anotações e Registros de Responsabilidade Técnica referentes ao objeto do contrato e especialidades pertinentes, nos termos das normas pertinentes (Leis ns. 6.496/77 e 12.378/2010);
- 8.26. Obter junto ao Município, conforme o caso, as licenças necessárias e demais documentos e autorizações exigíveis, na forma da legislação aplicável;
- 8.27. Ceder os direitos patrimoniais relativos ao projeto ou serviço técnico especializado, para que a Administração possa utilizá-lo de acordo com o previsto neste Projeto Básico e seus anexos, conforme artigo 111 da Lei nº 8.666, de 1993;
- 8.28. Promover a organização técnica e administrativa das atividades, de modo a conduzi-las eficaz e eficientemente, de acordo com os documentos e especificações que integram ou fundamentam o Projeto Básico e este Contrato, no prazo determinado.
- 8.29. Conduzir os trabalhos com estrita observância às normas da legislação pertinente, cumprindo as determinações dos Poderes Públicos, mantendo sempre limpo o local dos serviços e nas melhores condições de segurança, higiene e disciplina.
- 8.30. Submeter previamente, por escrito, à Contratante, para análise e aprovação, quaisquer mudanças nos métodos executivos que fujam às especificações do memorial descritivo.
- 8.31. Elaborar o Diário de Obra, incluindo diariamente, pelo Engenheiro preposto responsável, as informações sobre o andamento do empreendimento, tais como, número de funcionários, de equipamentos, condições de trabalho, condições meteorológicas, serviços executados, registro de ocorrências e outros fatos relacionados, bem como os comunicados à Fiscalização e situação das atividades em relação ao cronograma previsto.
- 8.32. Refazer, às suas expensas, os trabalhos executados em desacordo com o estabelecido no instrumento contratual, no Projeto Básico e seus anexos, bem como substituir aqueles realizados com materiais defeituosos ou com vício de construção, pelo prazo de 05 (cinco) anos, contado da data de emissão do Termo de Recebimento Definitivo, ou a qualquer tempo se constatado pelo fiscal da Contratante.
- 8.33. Responder por qualquer acidente de trabalho na execução dos serviços, por uso indevido de patentes registradas em nome de terceiros, por danos resultantes de caso fortuito ou de força maior, por qualquer causa de destruição, danificação, defeitos ou incorreções dos serviços ou dos bens da Contratante, de seus funcionários ou de terceiros, ainda que ocorridos em via pública junto à obra.
- 8.34. Realizar, conforme o caso, por meio de laboratórios previamente aprovados pela fiscalização e sob suas custas, os testes, ensaios, exames e provas necessárias ao controle de qualidade dos materiais, serviços e equipamentos a serem aplicados nos trabalhos, conforme procedimento previsto no Projeto Básico e demais documentos anexos;
- 8.35. Serão de exclusiva responsabilidade da contratada eventuais erros/equívocos no dimensionamento da proposta.

9. CLÁUSULA NONA – DA SUBCONTRATAÇÃO

- 9.1. Não será admitida a subcontratação do objeto licitatório.

10. CLÁUSULA DÉCIMA – DAS SANÇÕES ADMINISTRATIVAS

- 10.1. Comete infração administrativa nos termos da Lei nº 8.666, de 1993 a Contratada que inexecutar total ou parcialmente qualquer das obrigações assumidas em decorrência da contratação; ensejar o retardamento da execução do objeto; fraudar na execução do contrato; comportar-se de modo inidôneo; cometer fraude fiscal; ou não manter a proposta;
- 10.2. A Contratada que cometer qualquer das infrações acima discriminadas ficará sujeita, sem prejuízo da responsabilidade civil e criminal, às seguintes sanções:



PREFEITURA MUNICIPAL DE NOVA COLINAS

Rua São Francisco, s/n, Centro Nova Colinas – MA. CEP: 65.808-000

CNPJ: 01.608.768/0001-05

- 10.2.1. advertência por faltas leves, assim entendidas aquelas que não acarretem prejuízos significativos para a Contratante;
- 10.2.2. multa moratória de até 0,07% (sete centésimos por cento) por dia de atraso injustificado sobre o valor da parcela inadimplida, até o limite de 30 (trinta) dias;
- 10.2.2.1. em se tratando de inobservância do prazo fixado para apresentação da garantia (seja para reforço ou por ocasião de prorrogação), aplicar-se-á multa de 0,07% (sete centésimos por cento) do valor do contrato por dia de atraso, observado o máximo de 2% (dois por cento), de modo que o atraso superior a 25 (vinte e cinco) dias autorizará a Administração contratante a promover a rescisão do contrato;
- 10.2.2.2. as penalidades de multa decorrentes de fatos diversos serão consideradas independentes entre si.
- 10.2.3. multa compensatória de até 0,5% (meio por cento) sobre o valor total do contrato, no caso de inexecução total do objeto;
- 10.2.3.1. em caso de inexecução parcial, a multa compensatória, no mesmo percentual do subitem acima, será aplicada de forma proporcional à obrigação inadimplida;
- 10.2.4. suspensão de licitar e impedimento de contratar com o órgão, entidade ou unidade administrativa pela qual a Administração Pública opera e atua concretamente, pelo prazo de até dois anos;
- 10.2.5. declaração de inidoneidade para licitar ou contratar com a Administração Pública, enquanto perdurarem os motivos determinantes da punição ou até que seja promovida a reabilitação perante a própria autoridade que aplicou a penalidade, que será concedida sempre que a Contratada ressarcir a Contratante pelos prejuízos causados e após decorrido o prazo da penalidade de suspensão do subitem anterior;
- 10.3. A aplicação de multa não impede que a Administração rescinda unilateralmente o Contrato e aplique as outras sanções cabíveis.
- 10.4. A recusa injustificada da Adjudicatária em assinar o Contrato, após devidamente convocada, dentro do prazo estabelecido pela Administração, equivale à inexecução total do contrato, sujeitando-a às penalidades acima estabelecidas.
- 10.5. A aplicação de qualquer penalidade não exclui a aplicação da multa.
- 10.6. Também fica sujeita às penalidades do art. 87, III e IV da Lei nº 8.666, de 1993, a Contratada que:
- 10.6.1. tenha sofrido condenação definitiva por praticar, por meio dolosos, fraude fiscal no recolhimento de quaisquer tributos;
- 10.6.2. tenha praticado atos ilícitos visando a frustrar os objetivos da licitação;
- 10.6.3. demonstre não possuir idoneidade para contratar com a Administração em virtude de atos ilícitos praticados.
- 10.7. A aplicação de qualquer das penalidades previstas realizar-se-á em processo administrativo que assegurará o contraditório e a ampla defesa observando-se o procedimento previsto na Lei nº 8.666, de 1993, e subsidiariamente na Lei nº 9.784, de 1999.
- 10.8. A autoridade competente, na aplicação das sanções, levará em consideração a gravidade da conduta do infrator, o caráter educativo da pena, bem como o dano causado à Administração, observado o princípio da proporcionalidade.
- 10.9. As multas devidas e/ou prejuízos causados à Contratante serão deduzidos dos valores a serem pagos, ou recolhidos em favor da União, ou deduzidos da garantia, ou ainda, quando for o caso, serão inscritos na Dívida Ativa da União e cobrados judicialmente.



PREFEITURA MUNICIPAL DE NOVA COLINAS
Rua São Francisco, s/n, Centro Nova Colinas – MA. CEP: 65.808-000
CNPJ: 01.608.768/0001-05

10.9.1. Caso a Contratante determine, a multa deverá ser recolhida no prazo máximo de 10 (dez) dias, a contar da data do recebimento da comunicação enviada pela autoridade competente.

10.10. As penalidades serão obrigatoriamente registradas no SICAF.

10.11. As sanções aqui previstas são independentes entre si, podendo ser aplicadas isoladas ou, no caso das multas, cumulativamente, sem prejuízo de outras medidas cabíveis.

11. CLÁUSULA DÉCIMA PRIMEIRA – DO REGIME DE EXECUÇÃO E DAS ALTERAÇÕES

11.1. Eventuais alterações contratuais rege-se-ão pela disciplina do art. 65 da Lei nº 8.666, de 1993.

11.2. A diferença percentual entre o valor global do contrato e o preço global de referência não poderá ser reduzida em favor do contratado em decorrência de aditamentos que modifiquem a planilha orçamentária.

11.3. O contrato será realizado por execução indireta, sob o regime de empreitada por preço global.

12. CLÁUSULA DÉCIMA SEGUNDA – DAS VEDAÇÕES

12.1. É vedado à CONTRATADA:

12.1.1. Caucionar ou utilizar este Termo de Contrato para qualquer operação financeira;

12.1.2. Interromper a execução dos serviços/atividades sob alegação de inadimplemento por parte da CONTRATANTE, salvo nos casos previstos em lei.

13. CLÁUSULA DÉCIMA TERCEIRA – DO RECEBIMENTO DO OBJETO

13.1. Quando as obras e/ou serviços contratados forem concluídos, caberá à Contratada apresentar comunicação escrita informando o fato à fiscalização da Contratante, a qual competirá, no prazo de até 10 (dez) dias, a verificação dos serviços executados, para fins de recebimento provisório.

13.2. A Contratante realizará inspeção minuciosa de todos os serviços e obras executadas, por meio de profissionais técnicos competentes, acompanhados dos profissionais encarregados pela obra, com a finalidade de verificar a adequação dos serviços e constatar e relacionar os arremates, retoques e revisões finais que se fizerem necessários.

13.2.1. Após tal inspeção, será lavrado Termo de Recebimento Provisório, em 02 (duas) vias de igual teor e forma, ambas assinadas pela fiscalização, relatando as eventuais pendências verificadas.

13.2.2. A Contratada fica obrigada a reparar, corrigir, remover, reconstruir ou substituir, às suas expensas, no todo ou em parte, o objeto em que se verificarem vícios, defeitos ou incorreções resultantes da execução ou materiais empregados, cabendo à fiscalização não atestar a última e/ou única medição de serviços até que sejam sanadas todas as eventuais pendências que possam vir a ser apontadas no Termo de Recebimento Provisório.

13.3. O Termo de Recebimento Definitivo das obras e/ou serviços contratados será lavrado em até 5 (cinco) dias após a lavratura do Termo de Recebimento Provisório, por servidor ou comissão designada pela autoridade competente, desde que tenham sido devidamente atendidas todas as exigências da fiscalização quanto às pendências observadas e somente após solucionadas todas as reclamações porventura feitas quanto à falta de pagamento a operários ou fornecedores de materiais e prestadores de serviços empregados na execução do contrato.

13.3.1. Na hipótese de a verificação a que se refere o parágrafo anterior não ser procedida tempestivamente, reputar-se-á como realizada, consumando-se o recebimento definitivo



PREFEITURA MUNICIPAL DE NOVA COLINAS

Rua São Francisco, s/n, Centro Nova Colinas – MA. CEP: 65.808-000

CNPJ: 01.608.768/0001-05

no dia do esgotamento do prazo, desde que o fato seja comunicado à Contratante nos 15 (quinze) dias anteriores à exaustão do prazo.

13.3.2. O recebimento definitivo do objeto licitado não exige a Contratada, em qualquer época, das garantias concedidas e das responsabilidades assumidas em contrato e por força das disposições legais em vigor (Lei nº 10.406, de 2002).

14. CLÁUSULA DÉCIMA QUARTA – RESCISÃO

15.1. O presente Termo de Contrato poderá ser rescindido nas hipóteses previstas no art. 78 da Lei nº 8.666, de 1993, com as consequências indicadas no art. 80 da mesma Lei, sem prejuízo da aplicação das sanções previstas no Edital.

15.2. Os casos de rescisão contratual serão formalmente motivados, assegurando-se à CONTRATADA o direito à prévia e ampla defesa.

15.3. A CONTRATADA reconhece os direitos da CONTRATANTE em caso de rescisão administrativa prevista no art. 77 da Lei nº 8.666, de 1993.

15.4. O termo de rescisão, sempre que possível, deverá indicar:

15.4.1. Balanço dos eventos contratuais já cumpridos ou parcialmente cumpridos em relação ao cronograma físico-financeiro, atualizado;

15.4.2. Relação dos pagamentos já efetuados e ainda devidos;

15.4.3. Indenizações e multas.

16. CLÁUSULA DÉCIMA QUINTA – PUBLICAÇÃO

16.1. Incumbirá à Contratante providenciar a publicação deste instrumento, por extrato, no Diário Oficial da União, no prazo previsto na Lei nº 8.666, de 1993.

17. CLÁUSULA DÉCIMA SEXTA – FORO

17.1. O Foro para solucionar os litígios que decorrerem da execução deste Termo de Contrato será o da Comarca de Balsas, Estado do Maranhão.

Para firmeza e validade do pactuado, o presente Termo de Contrato foi lavrado em duas (duas) vias de igual teor, que, depois de lido e achado em ordem, vai assinado pelos contraentes.

Nova Colinas (MA), em ____ de _____ de 2023.

Responsável legal da CONTRATANTE

Responsável legal da CONTRATADA

TESTEMUNHAS:



PREFEITURA MUNICIPAL DE NOVA COLINAS
Rua São Francisco, s/n, Centro Nova Colinas – MA. CEP: 65.808-000
CNPJ: 01.608.768/0001-05

Tomada de Preço 002/2023
Processo Administrativo 037/2023

ANEXO IV
Modelo de Proposta
(em papel timbrado da empresa)

À
PREFEITURA MUNICIPAL DE NOVA COLINAS
Comissão Permanente de Licitação
Nova Colinas – MA.

TOMADA DE PREÇOS Nº ____/2023

A empresa(*nome da empresa*), CNPJ nº xx.xxx.xxx, com sede na _____, declarando estar de pleno acordo com os termos do Edital da Tomada de Preços nº ____/2023 e seus Anexos, vem apresentar sua proposta, para a construção de 01 (uma) ponte de concreto no Município de Nova Colinas - MA, mediante o regime de empreitada por preço global, conforme especificações constantes no Projeto Básico, Anexo I do Edital.

Propomos, para a totalidade dos serviços a serem executados, o preço total de R\$ (.....), conforme Planilhas de Orçamento anexadas.

O prazo de validade da presente proposta é de 60 (sessenta) dias, a contar da data da sua entrega.

_____, ____ de _____ de 2023

Assinatura do representante legal da Empresa
CNPJ



PREFEITURA MUNICIPAL DE NOVA COLINAS
Rua São Francisco, s/n, Centro Nova Colinas – MA. CEP: 65.808-000
CNPJ: 01.608.768/0001-05

Tomada de Preço 002/2023
Processo Administrativo 037/2023

ANEXO V
Modelo de declaração de elaboração independente de proposta
Tomada de Preços nº 002/2023

_____ (representante do licitante), portador da Cédula de Identidade RG nº _____ e do CPF nº _____, como representante devidamente constituído de _____ (identificação do licitante ou do Consórcio), inscrita no CNPJ nº _____, doravante denominado (Licitante / Consórcio), para fins do disposto no Edital da presente Licitação, declara, sob as penas da lei, em especial o art. 299 do Código Penal Brasileiro, que:

(a) a proposta apresentada para participar da presente Licitação foi elaborada de maneira independente (pelo Licitante / Consórcio), e o conteúdo da proposta não foi, no todo ou em parte, direta ou indiretamente, informado, discutido ou recebido de qualquer outro participante potencial ou de fato da presente Licitação, por qualquer meio ou por qualquer pessoa;

(b) a intenção de apresentar a proposta elaborada para participar da presente Licitação não foi informada, discutida ou recebida de qualquer outro participante potencial ou de fato da presente Licitação, por qualquer meio ou por qualquer pessoa;

(c) que não tentou, por qualquer meio ou por qualquer pessoa, influir na decisão de qualquer outro participante potencial ou de fato da presente Licitação quanto a participar ou não da referida licitação;

(d) que o conteúdo da proposta apresentada para participar da presente Licitação não será, no todo ou em parte, direta ou indiretamente, comunicado ou discutido com qualquer outro participante potencial ou de fato da presente Licitação antes da adjudicação do objeto da referida licitação;

(e) que o conteúdo da proposta apresentada para participar da presente Licitação não foi, no todo ou em parte, direta ou indiretamente, informado, discutido ou recebido de qualquer integrante do órgão licitante antes da abertura oficial das propostas; e

(f) que está plenamente ciente do teor e da extensão desta declaração e que detém plenos poderes e informações para firmá-la.

Município de _____, em ____ de _____ de _____

(assinatura do representante legal do licitante)



PREFEITURA MUNICIPAL DE NOVA COLINAS
Rua São Francisco, s/n, Centro Nova Colinas – MA. CEP: 65.808-000
CNPJ: 01.608.768/0001-05

Tomada de Preço 002/2023
Processo Administrativo 037/2023

ANEXO VI
Modelo de declaração de inexistência de fato superveniente impeditivo de habilitação

A empresa, inscrita no CNPJ nº, **DECLARA**, em atendimento ao previsto no edital da Tomada de Preços nº ___/2023, no art. 32, § 2º, da Lei nº 8.666/93, a inexistência de fato superveniente impeditivo da sua habilitação.

_____, ____ de _____ de 2023.

REPRESENTANTE LEGAL DA LICITANTE



PREFEITURA MUNICIPAL DE NOVA COLINAS
Rua São Francisco, s/n, Centro Nova Colinas – MA. CEP: 65.808-000
CNPJ: 01.608.768/0001-05

Tomada de Preço - 002/2023
Processo Administrativo - 037/2023

ANEXO VII
Modelo de declaração de microempresa, de empresa de pequeno porte

DECLARAÇÃO

A empresa, inscrita no CNPJ nº, DECLARA, em atendimento ao previsto no edital da Tomada de Preços nº **XXX/2023**, que cumpre os requisitos legais para a qualificação como microempresa ou empresa de pequeno porte, nos termos do art. 3º da Lei Complementar nº 123/06, e nem possui quaisquer dos impedimentos do § 4º do art. citado, estando apta a usufruir do tratamento favorecido estabelecido nos arts. 42 a 49 da Lei Complementar nº 123/06 e do Decreto nº 6.204/07.

_____, ____ de _____ de 2023.

REPRESENTANTE LEGAL DA LICITANTE