



ESTADO DO MARANHÃO
PODER EXECUTIVO
PREFEITURA MUNICIPAL DE NOVA COLINAS - MA

PMNC/MA

Folha: 000120

Rubrica: 

A PREFEITURA MUNICIPAL DE NOVA COLINAS - MA	
EDITAL PREGÃO ELETRÔNICO Nº 027/2025 - SRP	
PROCESSO ADMINISTRATIVO Nº 034/2025	
BASE LEGAL	REGIDO PELA LEI FEDERAL Nº 14.133/2021; DECRETO MUNICIPAL Nº018/2023, DECRETO MUNICIPAL Nº 019/2023, E DECRETO MUNICIPAL Nº 020/2023, LEI COMPLEMENTAR Nº 123/2006, ALTERADA PELA LEI COMPLEMENTAR Nº 147/2014 E DEMAIS NORMAS PERTINENTES À ESPÉCIE, E, AINDA, DE ACORDO COM AS CONDIÇÕES ESTABELECIDAS NESTE EDITAL.
OBJETO	Registro de Preços para futura contratação de empresas para prestação de serviços de construção e reparos de pontes de madeira, para atender as necessidades da Prefeitura Municipal de Nova Colinas - MA.
CRITÉRIO DE JULGAMENTO:	Menor Preço Unitário
MODO DE DISPUTA	Aberto
LOCAL DA SESSÃO PUBLICA	www.comprasnovacolinasma.com.br
DATA E HORÁRIO DE ABERTURA DAS PROPOSTAS - SESSÃO PÚBLICA:	28 de abril de 2025 08:00hr (Horário de Brasília)
MODO DE DISPUTA	Aberto
VALOR ESTIMADO	R\$ 1.105.788,89 (um milhão, cento e cinco mil, setecentos e oitenta e oito reais e oitenta e nove centavos)
INFORMAÇÕES COMPLEMENTARES O Edital está disponibilizado, na íntegra, no endereço eletrônico: www.comprasnovacolinasma.com.br , no portal da transparência do município, e poderão ser lidos e/ou obtidos na sala da Comissão Permanente de Licitações, situada na Rua São Francisco, s/n, Centro - Nova Colinas - MA, de segunda à sexta-feira, das 08:00 às 13:00 horas.	





ESTADO DO MARANHÃO
PODER EXECUTIVO
PREFEITURA MUNICIPAL DE NOVA COLINAS - MA

PMNC/MA

Folha: 000121

Rubrica: 

EDITAL DE LICITAÇÃO

EDITAL PREGÃO ELETRÔNICO Nº 027/2025
PROCESSO ADMINISTRATIVO Nº 034/2025

A **PREFEITURA MUNICIPAL DE NOVA COLINAS - MA**, por intermédio da Secretaria de Saúde, que este subscreve este edital, torna público para conhecimento dos interessados que realizará licitação na modalidade **PREGÃO ELETRÔNICO**, sob o Sistema de Registro de Preços, do tipo menor preço unitário, nos termos da leis 14.133 de 1º de abril de 2021, Decreto Municipal nº 018/2023, Decreto Municipal nº 019/2023, e Decreto Municipal nº 020/2023 e Lei Complementar nº 123/2006, alterada pela Lei Complementar nº 147/2014 e demais normas pertinentes à espécie, e, ainda, de acordo com as condições estabelecidas neste edital.

O Pregão Eletrônico será realizado em sessão pública, por meio de sistema eletrônico que promove a comunicação pela INTERNET, mediante condições de segurança, utilizando-se, para tanto, os recursos da criptografia e autenticação em todas as suas fases.

Os trabalhos serão conduzidos por servidor designado, denominado Pregoeiro, mediante a inserção e monitoramento de dados gerados ou transferidos diretamente para a página eletrônica www.comprasnovacolinasma.com.br.

1. DO OBJETO

Registro de Preços para futura contratação de empresas para prestação de serviços de construção e reparos de pontes de madeira, para atender as necessidades da Prefeitura Municipal de Nova Colinas - MA.

2. DO REGISTRO DE PREÇOS

2.1. As regras referentes aos órgãos gerenciador e participantes, bem como a eventuais adesões são as que constam da minuta de Ata de Registro de Preços.

3. DA PARTICIPAÇÃO NA LICITAÇÃO

3.1. Poderão participar deste Pregão os interessados que estiverem previamente credenciados no Sistema Portal de Compras no endereço eletrônico - www.comprasnovacolinasma.com.br.

3.2. O licitante responsabiliza-se exclusiva e formalmente pelas transações efetuadas em seu nome, assume como firmes e verdadeiras suas propostas e seus lances, inclusive os atos praticados diretamente ou por seu representante, excluída a responsabilidade do provedor do sistema ou do órgão ou entidade promotora da licitação por eventuais danos decorrentes de uso indevido das credenciais de acesso, ainda que por terceiros.

3.3. É de responsabilidade do cadastrado conferir a exatidão dos seus dados cadastrais no Sistema relacionado no item anterior e mantê-los atualizados junto aos órgãos responsáveis pela informação, devendo proceder, imediatamente, à correção ou à alteração dos registros tão logo identifique incorreção ou aqueles se tomem desatualizados.

3.4. A não observância do disposto no item anterior poderá ensejar desclassificação no momento da habilitação.





ESTADO DO MARANHÃO
PODER EXECUTIVO
PREFEITURA MUNICIPAL DE NOVA COLINAS – MA

PMNC/MA

Folha: 000122

Rubrica: 

3.5. Para os itens com participação exclusiva a microempresas e empresas de pequeno porte, nos termos do art. 48 da Lei Complementar nº 123, de 14 de dezembro de 2006.

3.5.1. A obtenção do benefício a que se refere o item anterior fica limitada às microempresas e às empresas de pequeno porte que, no ano-calendário de realização da licitação, ainda não tenham celebrado contratos com a Administração Pública cujos valores somados extrapolem a receita bruta máxima admitida para fins de enquadramento como empresa de pequeno porte.

3.6. Será concedido tratamento favorecido para as microempresas e empresas de pequeno porte, para as sociedades cooperativas mencionadas no artigo 16 da Lei nº 14.133, de 2021, para o agricultor familiar, o produtor rural pessoa física e para o microempreendedor individual - MEI, nos limites previstos da Lei Complementar nº 123, de 2006.

3.7. Não poderão disputar esta licitação:

3.7.1. aquele que não atenda às condições deste Edital e seu(s) anexo(s);

3.7.2. autor do anteprojeto, do projeto básico ou do projeto executivo, pessoa física ou jurídica, quando a licitação versar sobre serviços ou fornecimento de bens a ele relacionados;

3.7.3. empresa, isoladamente ou em consórcio, responsável pela elaboração do projeto básico ou do projeto executivo, ou empresa da qual o autor do projeto seja dirigente, gerente, controlador, acionista ou detentor de mais de 5% (cinco por cento) do capital com direito a voto, responsável técnico ou subcontratado, quando a licitação versar sobre serviços ou fornecimento de bens a ela necessários;

3.7.4. pessoa física ou jurídica que se encontre, ao tempo da licitação, impossibilitada de participar da licitação em decorrência de sanção que lhe foi imposta;

3.7.5. aquele que mantenha vínculo de natureza técnica, comercial, econômica, financeira, trabalhista ou civil com dirigente do órgão ou entidade contratante ou com agente público que desempenhe função na licitação ou atue na fiscalização ou na gestão do contrato, ou que deles seja cônjuge, companheiro ou parente em linha reta, colateral ou por afinidade, até o terceiro grau;

3.7.6. empresas controladoras, controladas ou coligadas, nos termos da Lei nº 6.404, de 15 de dezembro de 1976, concorrendo entre si;

3.7.7. pessoa física ou jurídica que, nos 5 (cinco) anos anteriores à divulgação do edital, tenha sido condenada judicialmente, com trânsito em julgado, por exploração de trabalho infantil, por submissão de trabalhadores a condições análogas às de escravo ou por contratação de adolescentes nos casos vedados pela legislação trabalhista;

3.7.8. agente público do órgão ou entidade licitante;

3.7.9. pessoas jurídicas reunidas em consórcio;

3.7.10. Organizações da Sociedade Civil de Interesse Público - OSCIP, atuando nessa condição;

3.7.11. Não poderá participar, direta ou indiretamente, da licitação ou da execução do contrato agente público do órgão ou entidade contratante, devendo ser observadas as situações que possam configurar conflito de interesses no exercício ou após o exercício do cargo ou emprego, nos termos da legislação que disciplina a matéria, conforme § 1º do art. 9º da Lei nº 14.133, de 2021.

3.8. O impedimento de que trata o item 3.7.4 será também aplicado ao licitante que atue em substituição a outra pessoa, física ou jurídica, com o intuito de burlar a efetividade da sanção a ela aplicada, inclusive a sua



ESTADO DO MARANHÃO
PODER EXECUTIVO
PREFEITURA MUNICIPAL DE NOVA COLINAS – MA

PMNC/MA

Folha: 000123

Rubrica: 

controladora, controlada ou coligada, desde que devidamente comprovado o ilícito ou a utilização fraudulenta da personalidade jurídica do licitante.

3.9. A critério da Administração e exclusivamente a seu serviço, o autor dos projetos e a empresa a que se referem os itens 3.7.2 e 3.7.3 poderão participar no apoio das atividades de planejamento da contratação, de execução da licitação ou de gestão do contrato, desde que sob supervisão exclusiva de agentes públicos do órgão ou entidade.

3.10. Equiparam-se aos autores do projeto as empresas integrantes do mesmo grupo econômico.

3.11. O disposto nos itens 3.7.2 e 3.7.3 não impede a licitação ou a contratação de serviço que inclua como encargo do contratado a elaboração do projeto básico e do projeto executivo, nas contratações integradas, e do projeto executivo, nos demais regimes de execução.

3.12. A vedação de que trata o item 3.7.8 estende-se a terceiro que auxilie a condução da contratação na qualidade de integrante de equipe de apoio, profissional especializado ou funcionário ou representante de empresa que preste assessoria técnica.

4. DA APRESENTAÇÃO DA PROPOSTA E DOS DOCUMENTOS DE HABILITAÇÃO

4.1. Na presente licitação, a fase de habilitação sucederá as fases de apresentação de propostas e lances e de julgamento.

4.2. Os licitantes encaminharão, exclusivamente por meio do sistema eletrônico, a proposta com o preço ou o percentual de desconto, conforme o critério de julgamento adotado neste Edital, até a data e o horário estabelecidos para abertura da sessão pública.

4.3. No cadastramento da proposta inicial, o licitante declarará, em campo próprio do sistema, que:

4.3.1. está ciente e concorda com as condições contidas no edital e seus anexos, bem como de que a proposta apresentada compreende a integralidade dos custos para atendimento dos direitos trabalhistas assegurados na Constituição Federal, nas leis trabalhistas, nas normas infralegais, nas convenções coletivas de trabalho e nos termos de ajustamento de conduta vigentes na data de sua entrega em definitivo e que cumpre plenamente os requisitos de habilitação definidos no instrumento convocatório;

4.3.2. não emprega menor de 18 anos em trabalho noturno, perigoso ou insalubre e não emprega menor de 16 anos, salvo menor, a partir de 14 anos, na condição de aprendiz, nos termos do artigo 7º, XXXIII, da Constituição;

4.3.3. não possui empregados executando trabalho degradante ou forçado, observando o disposto nos incisos III e IV do art. 1º e no inciso III do art. 5º da Constituição Federal;

4.3.4. cumpre as exigências de reserva de cargos para pessoa com deficiência e para reabilitado da Previdência Social, previstas em lei e em outras normas específicas.

4.4. O licitante organizado em cooperativa deverá declarar, ainda, em campo próprio do sistema eletrônico, que cumpre os requisitos estabelecidos no artigo 16 da Lei nº 14.133, de 2021.

4.5. O fornecedor enquadrado como microempresa, empresa de pequeno porte ou sociedade cooperativa deverá declarar, ainda, em campo próprio do sistema eletrônico, que cumpre os requisitos estabelecidos no artigo 3º da Lei Complementar nº 123, de 2006, estando apto a usufruir do tratamento favorecido estabelecido em seus arts. 42 a 49, observado o disposto nos §§ 1º ao 3º do art. 4º, da Lei nº 14.133, de 2021.

4.5.1. no item exclusivo para participação de microempresas e empresas de pequeno porte, a





**ESTADO DO MARANHÃO
PODER EXECUTIVO
PREFEITURA MUNICIPAL DE NOVA COLINAS – MA**

PMNC/MA

Folha: 000124

Rubrica: 

assinalação do campo “não” impedirá o prosseguimento no certame, para aquele item;

4.5.2. nos itens em que a participação não for exclusiva para microempresas e empresas de pequeno porte, a assinalação do campo “não” apenas produzirá o efeito de o licitante não ter direito ao tratamento favorecido previsto na Lei Complementar nº 123, de 2006, mesmo que microempresa, empresa de pequeno porte ou sociedade cooperativa.

4.6. A falsidade da declaração de que trata os itens 4.3 ou 4.5 sujeitará o licitante às sanções previstas na Lei nº 14.133, de 2021, e neste Edital.

4.7. Os licitantes poderão retirar ou substituir a proposta ou, na hipótese de a fase de habilitação anteceder as fases de apresentação de propostas e lances e de julgamento, os documentos de habilitação anteriormente inseridos no sistema, até a abertura da sessão pública.

4.8. Não haverá ordem de classificação na etapa de apresentação da proposta e dos documentos de habilitação pelo licitante, o que ocorrerá somente após os procedimentos de abertura da sessão pública e da fase de envio de lances.

4.9. Serão disponibilizados para acesso público os documentos que compõem a proposta dos licitantes convocados para apresentação de propostas, após a fase de envio de lances.

4.10. Desde que disponibilizada a funcionalidade no sistema, o licitante poderá parametrizar o seu valor final mínimo ou o seu percentual de desconto máximo quando do cadastramento da proposta e obedecerá às seguintes regras:

4.10.1. a aplicação do intervalo mínimo de diferença de valores ou de percentuais entre os lances, que incidirá tanto em relação aos lances intermediários quanto em relação ao lance que cobrir a melhor oferta; e

4.10.2. os lances serão de envio automático pelo sistema, respeitado o valor final mínimo, caso estabelecido, e o intervalo de que trata o subitem acima.

4.11. O valor final mínimo ou o percentual de desconto final máximo parametrizado no sistema poderá ser alterado pelo fornecedor durante a fase de disputa, sendo vedado:

4.11.1. valor superior a lance já registrado pelo fornecedor no sistema, quando adotado o critério de julgamento por menor preço; e

4.11.2. percentual de desconto inferior a lance já registrado pelo fornecedor no sistema, quando adotado o critério de julgamento por maior desconto.

4.12. O valor final mínimo ou o percentual de desconto final máximo parametrizado na forma do item 4.10 possuirá caráter sigiloso para os demais fornecedores e para o órgão ou entidade promotora da licitação, podendo ser disponibilizado estrita e permanentemente aos órgãos de controle externo e interno.

4.13. Caberá ao licitante interessado em participar da licitação acompanhar as operações no sistema eletrônico durante o processo licitatório e se responsabilizar pelo ônus decorrente da perda de negócios diante da inobservância de mensagens emitidas pela Administração ou de sua desconexão.

4.14. O licitante deverá comunicar imediatamente ao provedor do sistema qualquer acontecimento que possa comprometer o sigilo ou a segurança, para imediato bloqueio de acesso.

5. DO PREENCHIMENTO DA PROPOSTA





ESTADO DO MARANHÃO
PODER EXECUTIVO
PREFEITURA MUNICIPAL DE NOVA COLINAS – MA

PMNC/MA

Folha: 000125

Rubrica: 

5.1. O licitante deverá enviar sua proposta mediante o preenchimento, no sistema eletrônico, dos seguintes campos:

5.1.1. valor unitário e total do item;

5.2. Todas as especificações do objeto contidas na proposta vinculam o licitante.

5.2.1. O licitante NÃO poderá oferecer proposta em quantitativo inferior ao máximo previsto para contratação.

5.3. Nos valores propostos estarão inclusos todos os custos operacionais, encargos previdenciários, trabalhistas, tributários, comerciais e quaisquer outros que incidam direta ou indiretamente na execução do objeto.

5.4. Os preços ofertados, tanto na proposta inicial, quanto na etapa de lances, serão de exclusiva responsabilidade do licitante, não lhe assistindo o direito de pleitear qualquer alteração, sob alegação de erro, omissão ou qualquer outro pretexto.

5.5. Se o regime tributário da empresa implicar o recolhimento de tributos em percentuais variáveis, a cotação adequada será a que corresponde à média dos efetivos recolhimentos da empresa nos últimos doze meses.

5.6. Independentemente do percentual de tributo inserido na planilha, no pagamento serão retidos na fonte os percentuais estabelecidos na legislação vigente.

5.7. Na presente licitação, a Microempresa e a Empresa de Pequeno Porte poderão se beneficiar do regime de tributação pelo Simples Nacional.

5.8. A apresentação das propostas implica obrigatoriedade do cumprimento das disposições nelas contidas, em conformidade com o que dispõe o Projeto Básico, assumindo o proponente o compromisso de executar o objeto licitado nos seus termos, bem como de fornecer os materiais, equipamentos, ferramentas e utensílios necessários, em quantidades e qualidades adequadas à perfeita execução contratual, promovendo, quando requerido, sua substituição.

5.8.1. O prazo de validade da proposta não será inferior a **60 (sessenta)** dias, a contar da data de sua apresentação.

5.8.2. Os licitantes devem respeitar os preços máximos estabelecidos nas normas de regência de contratações públicas federais, quando participarem de licitações públicas;

5.8.3. Caso o critério de julgamento seja o de maior desconto, o preço já decorrente da aplicação do desconto ofertado deverá respeitar os preços máximos previstos no item.

5.9. O descumprimento das regras supramencionadas pela Administração por parte dos contratados pode ensejar a responsabilização e, após o devido processo legal, gerar as seguintes consequências: assinatura de prazo para a adoção das medidas necessárias ao exato cumprimento da lei, nos termos do art. 71, inciso IX, da Constituição; ou condenação dos agentes públicos responsáveis e da empresa contratada ao pagamento dos prejuízos ao erário, caso verificada a ocorrência de superfaturamento por sobrepreço na execução do contrato.

5.1. Nos valores propostos estarão inclusos todos os custos operacionais, encargos previdenciários, trabalhistas, tributários, comerciais e quaisquer outros que incidam direta ou indiretamente na execução do objeto.

6 DA ABERTURA DA SESSÃO, CLASSIFICAÇÃO DAS PROPOSTAS E FORMULAÇÃO DE LANCES

6.1 A abertura da presente licitação dar-se-á automaticamente em sessão pública, por meio de sistema eletrônico, na data, horário e local indicados neste Edital.





ESTADO DO MARANHÃO
PODER EXECUTIVO
PREFEITURA MUNICIPAL DE NOVA COLINAS – MA

PMNC/MA

Folha: 000126

Rubrica: 

- 6.2 Os licitantes poderão retirar ou substituir a proposta ou os documentos de habilitação, quando for o caso, anteriormente inseridos no sistema, até a abertura da sessão pública.
- 6.3 O sistema disponibilizará campo próprio para troca de mensagens entre o Pregoeiro e os licitantes.
- 6.4 Iniciada a etapa competitiva, os licitantes deverão encaminhar lances exclusivamente por meio de sistema eletrônico, sendo imediatamente informados do seu recebimento e do valor consignado no registro.
- 6.5 O lance deverá ser ofertado pelo valor unitário do item
- 6.6 Os licitantes poderão oferecer lances sucessivos, observando o horário fixado para abertura da sessão e as regras estabelecidas no Edital.
- 6.7 O licitante somente poderá oferecer lance **de valor inferior ou percentual** de desconto superior ao último por ele ofertado e registrado pelo sistema.
- 6.8 O intervalo mínimo de diferença de valores ou percentuais entre os lances, que incidirá tanto em relação aos lances intermediários quanto em relação à proposta que cobrir a melhor oferta deverá ser **100,00 (cem) reais**.
- 6.9 O licitante poderá, uma única vez, excluir seu último lance ofertado, no intervalo de quinze segundos após o registro no sistema, na hipótese de lance inconsistente ou inexecuível.
- 6.10 O procedimento seguirá de acordo com o modo de disputa adotado.
- 6.11 Caso seja adotado para o envio de lances no pregão eletrônico o modo de disputa “aberto”, os licitantes apresentarão lances públicos e sucessivos, com prorrogações.
- 6.11.1 A etapa de lances da sessão pública terá duração de dez minutos e, após isso, será prorrogada automaticamente pelo sistema quando houver lance ofertado nos últimos dois minutos do período de duração da sessão pública.
- 6.11.2 A prorrogação automática da etapa de lances, de que trata o subitem anterior, será de dois minutos e ocorrerá sucessivamente sempre que houver lances enviados nesse período de prorrogação, inclusive no caso de lances intermediários.
- 6.11.3 Não havendo novos lances na forma estabelecida nos itens anteriores, a sessão pública encerrar-se-á automaticamente, e o sistema ordenará e divulgará os lances conforme a ordem final de classificação.
- 6.11.4 Definida a melhor proposta, se a diferença em relação à proposta classificada em segundo lugar for de pelo menos 5% (cinco por cento), o pregoeiro, auxiliado pela equipe de apoio, poderá admitir o reinício da disputa aberta, para a definição das demais colocações.
- 6.11.5 Após o reinício previsto no item supra, os licitantes serão convocados para apresentar lances intermediários.
- 6.12 Após o término dos prazos estabelecidos nos subitens anteriores, o sistema ordenará e divulgará os lances segundo a ordem crescente de valores.
- 6.13 Não serão aceitos dois ou mais lances de mesmo valor, prevalecendo aquele que for recebido e registrado em primeiro lugar.
- 6.14 Durante o transcurso da sessão pública, os licitantes serão informados, em tempo real, do valor do menor lance registrado, vedada a identificação do licitante.





ESTADO DO MARANHÃO
PODER EXECUTIVO
PREFEITURA MUNICIPAL DE NOVA COLINAS – MA

PMNC/MA

Folha: 000127

Rubrica: 

6.15 No caso de desconexão com o Pregoeiro, no decorrer da etapa competitiva do Pregão, o sistema eletrônico poderá permanecer acessível aos licitantes para a recepção dos lances.

6.16 Quando a desconexão do sistema eletrônico para o pregoeiro persistir por tempo superior a dez minutos, a sessão pública será suspensa e reiniciada somente após decorridas vinte e quatro horas da comunicação do fato pelo Pregoeiro aos participantes, no sítio eletrônico utilizado para divulgação.

6.17 Caso o licitante não apresente lances, concorrerá com o valor de sua proposta.

6.18 Em relação a itens não exclusivos para participação de microempresas e empresas de pequeno porte, uma vez encerrada a etapa de lances, será efetivada a verificação automática, junto à Receita Federal, do porte da entidade empresarial. O sistema identificará em coluna própria as microempresas e empresas de pequeno porte participantes, procedendo à comparação com os valores da primeira colocada, se esta for empresa de maior porte, assim como das demais classificadas, para o fim de aplicar-se o disposto nos arts. 44 e 45 da Lei Complementar nº 123, de 2006.

6.18.1 Nessas condições, as propostas de microempresas e empresas de pequeno porte que se encontrarem na faixa de até 5% (cinco por cento) acima da melhor proposta ou melhor lance serão consideradas empatadas com a primeira colocada.

6.18.2 A melhor classificada nos termos do subitem anterior terá o direito de encaminhar uma última oferta para desempate, obrigatoriamente em valor inferior ao da primeira colocada, no prazo de 5 (cinco) minutos controlados pelo sistema, contados após a comunicação automática para tanto.

6.18.3 Caso a microempresa ou a empresa de pequeno porte melhor classificada desista ou não se manifeste no prazo estabelecido, serão convocadas as demais licitantes microempresa e empresa de pequeno porte que se encontrem naquele intervalo de 5% (cinco por cento), na ordem de classificação, para o exercício do mesmo direito, no prazo estabelecido no subitem anterior.

6.18.4 No caso de equivalência dos valores apresentados pelas microempresas e empresas de pequeno porte que se encontrem nos intervalos estabelecidos nos subitens anteriores, será realizado sorteio entre elas para que se identifique aquela que primeiro poderá apresentar melhor oferta.

6.19 Só poderá haver empate entre propostas iguais (não seguidas de lances), ou entre lances finais da fase fechada do modo de disputa aberto e fechado.

6.19.1 Havendo eventual empate entre propostas ou lances, o critério de desempate será aquele previsto no art. 60 da Lei nº 14.133, de 2021, nesta ordem:

- disputa final, hipótese em que os licitantes empatados poderão apresentar nova proposta em ato contínuo à classificação;
- avaliação do desempenho contratual prévio dos licitantes, para a qual deverão preferencialmente ser utilizados registros cadastrais para efeito de atesto de cumprimento de obrigações previstos nesta Lei;
- desenvolvimento pelo licitante de ações de equidade entre homens e mulheres no ambiente de trabalho, conforme regulamento;
- desenvolvimento pelo licitante de programa de integridade, conforme orientações dos órgãos de controle.

6.19.2 Persistindo o empate, será assegurada preferência, sucessivamente, aos bens e serviços produzidos ou prestados por:





ESTADO DO MARANHÃO
PODER EXECUTIVO
PREFEITURA MUNICIPAL DE NOVA COLINAS – MA

PMNC/MA

Folha: 000128

Rubrica: 

- empresas estabelecidas no território do Estado ou do Distrito Federal do órgão ou entidade da Administração Pública estadual ou distrital licitante ou, no caso de licitação realizada por órgão ou entidade de Município, no território do Estado em que este se localize;
- empresas brasileiras;
- empresas que invistam em pesquisa e no desenvolvimento de tecnologia no País;
- empresas que comprovem a prática de mitigação, nos termos da Lei nº 12.187, de 29 de dezembro de 2009.

6.20 Encerrada a etapa de envio de lances da sessão pública, na hipótese da proposta do primeiro colocado permanecer acima do preço máximo ou inferior ao desconto definido para a contratação, o pregoeiro poderá negociar condições mais vantajosas, após definido o resultado do julgamento.

6.20.1 A negociação poderá ser feita com os demais licitantes, segundo a ordem de classificação inicialmente estabelecida, quando o primeiro colocado, mesmo após a negociação, for desclassificado em razão de sua proposta permanecer acima do preço máximo definido pela Administração.

6.20.2 A negociação será realizada por meio do sistema, podendo ser acompanhada pelos demais licitantes.

6.20.3 O resultado da negociação será divulgado a todos os licitantes e anexado aos autos do processo licitatório.

6.20.4 O pregoeiro solicitará ao licitante mais bem classificado que, no prazo de até **2 (duas) horas**, envie a proposta adequada ao último lance ofertado após a negociação realizada, acompanhada, se for o caso, dos documentos complementares, quando necessários à confirmação daqueles exigidos neste Edital e já apresentados.

6.20.5 É facultado ao pregoeiro prorrogar o prazo estabelecido, a partir de solicitação fundamentada feita no chat pelo licitante, antes de findo o prazo.

6.21 Após a negociação do preço, o Pregoeiro iniciará a fase de aceitação e julgamento da proposta.

7 DA FASE DE JULGAMENTO

7.1 Encerrada a etapa de negociação, o pregoeiro verificará se o licitante provisoriamente classificado em primeiro lugar atende às condições de participação no certame, conforme previsto no art. 14 da Lei nº 14.133/2021, legislação correlata e no item 3.7 do edital, especialmente quanto à existência de sanção que impeça a participação no certame ou a futura contratação, mediante a consulta aos seguintes cadastros:

7.1.1 Cadastro Nacional de Empresas Inidôneas e Suspensas - CEIS, mantido pela Controladoria- Geral da União (<https://www.portaltransparencia.gov.br/sancoes/ceis>);

7.1.2 Cadastro Nacional de Empresas Punidas – CNEP, mantido pela Controladoria-Geral da União (<https://www.portaltransparencia.gov.br/sancoes/cnep>).

7.1.3 Consulta Consolidada de Pessoa Jurídica (TCU) (<https://certidoesapf.apps.tcu.gov.br/>)

7.1.4 Constatada a existência de sanção, o licitante será reputado inabilitado, por falta de condição de participação.

7.2 Na hipótese de inversão das fases de habilitação e julgamento, caso atendidas as condições de participação, será iniciado o procedimento de habilitação.



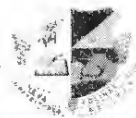

ESTADO DO MARANHÃO
PODER EXECUTIVO
PREFEITURA MUNICIPAL DE NOVA COLINAS – MA

PMNC/MA

Folha: 000129

Rubrica: 

7.3 Caso o licitante provisoriamente classificado em primeiro lugar tenha se utilizado de algum tratamento favorecido às ME/EPPs, o pregoeiro verificará se faz jus ao benefício, em conformidade com os itens 3.5.1 e 4.5 deste edital.

7.4 Será desclassificada a proposta vencedora que:

7.4.1 contiver vícios insanáveis;

7.4.2 não obedecer às especificações técnicas contidas no Termo de Referência;

7.4.3 apresentar preços inexequíveis ou permanecerem acima do preço máximo definido para a contratação;

7.4.4 não tiverem sua exequibilidade demonstrada, quando exigido pela Administração;

7.4.5 apresentar desconformidade com quaisquer outras exigências deste Edital ou seus anexos, desde que insanável.

7.5 No caso de bens e serviços em geral, é indício de inexequibilidade das propostas valores inferiores a 75% (setenta e cinco por cento) do valor orçado pela Administração.

7.5.1 A inexequibilidade, na hipótese de que trata o **caput**, só será considerada após diligência do pregoeiro, que comprove:

- que o custo do licitante ultrapassa o valor da proposta; e
- inexistirem custos de oportunidade capazes de justificar o vulto da oferta.

7.6 Se houver indícios de inexequibilidade da proposta de preço, ou em caso da necessidade de esclarecimentos complementares, poderão ser efetuadas diligências, para que a empresa comprove a exequibilidade da proposta.

7.7 Erros no preenchimento da planilha não constituem motivo para a desclassificação da proposta. A planilha poderá ser ajustada pelo fornecedor, no prazo indicado pelo sistema, desde que não haja majoração do preço e que se comprove que este é o bastante para arcar com todos os custos da contratação;

7.7.1 O ajuste de que trata este dispositivo se limita a sanar erros ou falhas que não alterem a substância das propostas;

7.7.2 Considera-se erro no preenchimento da planilha passível de correção a indicação de recolhimento de impostos e contribuições na forma do Simples Nacional, quando não cabível esse regime.

7.8 Para fins de análise da proposta quanto ao cumprimento das especificações do objeto, poderá ser colhida a manifestação escrita do setor requisitante do serviço ou da área especializada no objeto.

7.9 Caso a compatibilidade com as especificações demandadas, sobretudo quanto a padrões de qualidade e desempenho, não possa ser aferida pelos meios previstos nos subitens acima, o Pregoeiro exigirá que o licitante classificado em primeiro lugar apresente amostra, sob pena de não aceitação da proposta, no local a ser indicado e dentro de 2 (DOIS) dias úteis contados da solicitação.

7.10 As amostras serão avaliadas por profissional especializado, indicado pela Secretaria Municipal acompanhada do pregoeiro e equipe de apoio, conforme artigo 41 e 42 da lei 14.133/2021.

7.11 Por meio de mensagem no sistema, será divulgado o local e horário de realização do procedimento para a avaliação das amostras, cuja presença será facultada a todos os interessados, incluindo os demais licitantes.

7.12 Os resultados das avaliações serão divulgados por meio de mensagem no sistema.





ESTADO DO MARANHÃO
PODER EXECUTIVO
PREFEITURA MUNICIPAL DE NOVA COLINAS – MA

PMNC/MA

Folha: 000130

Rubrica: 

7.13 No caso de não haver entrega da amostra ou ocorrer atraso na entrega, sem justificativa aceita pelo Pregoeiro, ou havendo entrega de amostra fora das especificações previstas neste Edital, a proposta do licitante será recusada.

7.14 Se a(s) amostra(s) apresentada(s) pelo primeiro classificado não for(em) aceita(s), o Pregoeiro analisará a aceitabilidade da proposta ou lance ofertado pelo segundo classificado. Seguir-se-á com a verificação da(s) amostra(s) e, assim, sucessivamente, até a verificação de uma que atenda às especificações constantes no Termo de Referência.

7.15 Após a divulgação do resultado final da licitação, as amostras entregues deverão ser recolhidas pelos licitantes no prazo de **10 (DEZ)** dias, após o qual poderão ser descartadas pela Administração, sem direito a ressarcimento.

7.16 Os licitantes deverão colocar à disposição da Administração todas as condições indispensáveis à realização de testes e fornecer, sem ônus, os manuais impressos em língua portuguesa, necessários ao seu perfeito manuseio, quando for o caso.

8 DA FASE DE HABILITAÇÃO

8.1 Os documentos previstos no Termo de Referência, necessários e suficientes para demonstrar a capacidade do licitante de realizar o objeto da licitação, serão exigidos para fins de habilitação, nos termos dos arts. 62 a 70 da Lei nº 14.133, de 2021.

8.2 Habilitação Jurídica

8.2.1 **No caso de empresário individual:** inscrição no Registro Público de Empresas Mercantis, a cargo da Junta Comercial da respectiva sede;

8.2.2 **Em se tratando de microempreendedor individual – MEI:** Certificado da Condição de Microempreendedor Individual - CCMEI, cuja aceitação ficará condicionada à verificação da autenticidade no sítio www.portaldoempreendedor.gov.br;

8.2.3 **No caso de sociedade empresária ou empresa individual de responsabilidade limitada - EIRELI:** ato constitutivo, estatuto ou contrato social em vigor, devidamente registrado na Junta Comercial da respectiva sede, acompanhado de documento comprobatório de seus administradores;

8.2.4 **Inscrição no Registro Público de Empresas Mercantis** onde opera, com averbação no Registro onde tem sede a matriz, no caso de ser o participante sucursal, filial ou agência;

8.2.5 **No caso de sociedade simples:** inscrição do ato constitutivo no Registro Civil das Pessoas Jurídicas do local de sua sede, acompanhada de prova da indicação dos seus administradores;

8.2.6 **No caso de cooperativa:** ata de fundação e estatuto social em vigor, com a ata da assembleia que o aprovou, devidamente arquivado na Junta Comercial ou inscrito no Registro Civil das Pessoas Jurídicas da respectiva sede, bem como o registro de que trata o art. 107 da Lei nº 5.764, de 1971;

8.2.7 **No caso de empresa ou sociedade estrangeira em funcionamento no País:** decreto de autorização;

8.2.8 Os documentos acima deverão estar acompanhados de todas as alterações ou da consolidação respectiva;

8.3 Regularidade Fiscal Federal e Trabalhista





ESTADO DO MARANHÃO
PODER EXECUTIVO
PREFEITURA MUNICIPAL DE NOVA COLINAS – MA

PMNC/MA

Folha: 000131

Rubrica: 

8.3.1 CNPJ - Prova de inscrição no Cadastro Nacional de Pessoas Jurídicas ou no Cadastro de Pessoas Físicas, conforme o caso;

8.3.2 Prova de inscrição no Cadastro de Contribuintes Estadual ou Municipal, se houver, relativo ao domicílio ou sede do licitante, pertinente ao seu ramo de atividade e compatível com o objeto contratual;

8.3.3 Prova de regularidade fiscal perante a Fazenda Nacional, mediante apresentação de certidão expedida conjuntamente pela Secretaria da Receita Federal do Brasil (RFB) e pela Procuradoria-Geral da Fazenda Nacional (PGFN), referente a todos os créditos tributários federais e à Dívida Ativa da União (DAU) por elas administrados, inclusive aqueles relativos à Seguridade Social, nos termos da Portaria Conjunta nº 1.751, de 02/10/2014, do Secretário da Receita Federal do Brasil e da Procuradora-Geral da Fazenda Nacional.

8.3.4 Prova de regularidade com o Fundo de Garantia do Tempo de Serviço (FGTS);

8.3.5 Prova de inexistência de débitos inadimplidos perante a justiça do trabalho, mediante a apresentação de certidão negativa ou positiva com efeito de negativa, nos termos do Título VII-A da Consolidação das Leis do Trabalho, aprovada pelo Decreto-Lei nº 5.452, de 1º de maio de 1943;

8.3.6 Prova de regularidade junto à Fazenda Estadual, através da Certidão Negativa de Débitos Fiscais e Dívida Ativa junto aos Tributos Estaduais, emitida pela Secretaria da Fazenda Estadual onde a empresa for sediada;

8.3.7 Prova de regularidade junto à Fazenda Municipal, através da Certidão Negativa e Dívida Ativa junto aos Tributos Municipais, emitida pela Secretaria da Fazenda Municipal, Alvará de Localização e Funcionamento da sede da empresa licitante;

8.3.8 Caso o licitante detentor do menor preço seja qualificado como microempresa ou empresa de pequeno porte deverá apresentar toda a documentação exigida para efeito de comprovação de regularidade fiscal, mesmo que esta apresente alguma restrição, sob pena de inabilitação.

8.4 Qualificação Econômico-Financeira

8.4.1 Certidão Negativa de falência, de concordata, de recuperação judicial ou extrajudicial (Lei nº 11.101, de 9.2.2005), expedida pelo distribuidor da sede da empresa, datado dos últimos 30 (trinta) dias, ou que esteja dentro do prazo de validade expresso na própria Certidão;

8.4.2 Balanço patrimonial dos últimos dois exercícios sociais exigíveis, apresentados na forma da lei, que comprovem a boa situação financeira da empresa, vedada a sua substituição por balancetes ou balanços provisórios, podendo ser atualizados por índices oficiais quando encerrado há mais de 3 (três) meses da data de apresentação da proposta;

8.4.2.1 No caso de fornecimento de bens para pronta entrega, não será exigido da licitante qualificada como microempresa ou empresa de pequeno porte, a apresentação de balanço patrimonial do último exercício financeiro. (Art. 3º do Decreto nº 8.538, de 2015);

8.4.2.2 No caso de empresa constituída no exercício social vigente, admite-se a apresentação de balanço patrimonial e demonstrações contábeis referentes ao período de existência da sociedade;

8.4.2.3 É admissível o balanço intermediário, se decorrer de lei ou contrato social/estatuto social.

8.4.2.4 Caso o licitante seja cooperativa, tais documentos deverão ser acompanhados da última auditoria contábil-financeira, conforme dispõe o artigo 112 da Lei nº 5.764, de 1971, ou de uma declaração, sob as penas da lei, de que tal auditoria não foi exigida pelo órgão fiscalizador;





ESTADO DO MARANHÃO
PODER EXECUTIVO
PREFEITURA MUNICIPAL DE NOVA COLINAS – MA

PMNC/MA

Folha: 000132

Rubrica: 

8.4.3 Os índices que comprovam a boa situação financeira da empresa, serão calculados e apresentados pelo Licitante, devidamente confirmados pelo responsável por sua contabilidade, mediante sua assinatura e a indicação do seu nome e do número de registro no Conselho Regional de Contabilidade.

8.4.4 A comprovação da situação financeira da empresa, que trata o item anterior, será constatada mediante a análise dos índices de Liquidez Geral (LG), Solvência Geral (SG) e Liquidez Corrente (LC), superiores a 1 (um) resultantes da aplicação das fórmulas:

$$LG = \frac{\text{Ativo Circulante} + \text{Realizável a Longo Prazo}}{\text{Passivo Circulante} + \text{Passivo Não Circulante}}$$

$$SG = \frac{\text{Ativo Total}}{\text{Passivo Circulante} + \text{Passivo Não Circulante}}$$

$$LC = \frac{\text{Ativo Circulante}}{\text{Passivo Circulante}}$$

8.4.5 As empresas que apresentarem resultado inferior ou igual a 1 (um) em qualquer dos índices de Liquidez Geral (LG), Solvência Geral (SG) e Liquidez Corrente (LC), deverão comprovar, considerados os riscos para a Administração, e, a critério da autoridade competente, o capital mínimo ou o patrimônio líquido mínimo de **10% (dez por cento)** do valor estimado da contratação ou do item pertinente.

8.4.6 As empresas optantes do SISTEMA PÚBLICO DE ESCRITURAÇÃO DIGITAL-SPEED, submetida ao IND DNRC 107/08, deverão apresentar:

- a) Termo de Abertura e Encerramento (impresso do arquivo SPEED contábil);
- b) Recibo de Entrega do Livro Digital (impresso do arquivo SPEED contábil);
- c) Balanço Patrimonial (impresso do arquivo SPEED contábil);
- d) Demonstração de Resultado do Exercício (impresso do arquivo SPEED contábil);

8.5 Qualificação Técnica

8.5.1 Certidão de Registro da Empresa LICITANTE perante o CREA, dentro do prazo de validade, comprovando que exerce atividade relacionada ao objeto do presente Edital.

8.5.2 Comprovação de a empresa possuir como seu Responsável Técnico, 01 (um) Engenheiro Civil no mínimo, detentor de Anotação de Responsabilidade Técnica-ART, acompanhado da respectiva Certidão de Acervo Técnico-CAT, demonstrando que tenha executado serviço relativo, com características técnicas às do objeto do presente Edital;

8.5.3 Certidão de Registro de Pessoa FÍSICA perante o CREA, dentro do prazo de validade, relativa ao profissional indicado como Responsável Técnico deste certame;

8.5.4 Declaração do representante legal da empresa licitante que possui pessoal técnico adequados e disponíveis para executar o serviço da contratação, nas condições fixadas no Anexo I – Projeto Básico;





ESTADO DO MARANHÃO
PODER EXECUTIVO
PREFEITURA MUNICIPAL DE NOVA COLINAS – MA

PMNC/MA

Folha: 000133

Rubrica:

8.5.5 Comprovação de que o Responsável Técnico apresentado é parte integrante da empresa. A comprovação do vínculo profissional do Responsável Técnico será feita mediante cópia da Carteira de Trabalho e Previdência Social-CTPS ou da Ficha de Registro de Empregados-FRE que demonstre a identificação do profissional, com o visto do Ministério do Trabalho-MT ou mediante Certidão do Conselho Regional de Arquitetura e Urbanismo devidamente atualizada ou Contrato de Trabalho ou Contrato de Prestação de Serviços registrado na Certidão do Conselho Regional de Arquitetura e Engenharia da região competente, em que conste o profissional como Responsável Técnico;

8.5.6 Quando o Responsável Técnico indicado for dirigente ou sócio da licitante, tal comprovação será feita através do Ato Constitutivo da empresa ou Certidão do Conselho Regional de Arquitetura e Urbanismo devidamente atualizada

8.5.7 Comprovação de aptidão técnica, consistindo na apresentação de no mínimo 1 (um) atestado de capacidade técnica em nome da licitante, registrado no CREA, acompanhado da respectiva Certidão de Acervo Operacional-CAO, fornecido por pessoa jurídica de direito público ou privado devidamente identificada, comprovando a execução de serviços com características e quantitativos semelhantes àqueles serviços elencados;

8.5.7.1 Os atestados de capacidade técnica estarão sujeitos a diligência por parte do pregoeiro ou equipe técnica da Contratante, que poderá averiguar através de visita técnica a autenticidade das informações. Se durante esse processo, for constatada fraude de qualquer um dos documentos, a licitante envolvida estará automaticamente desclassificada do processo licitatório em questão, além de estar sujeito as penalidades previstas neste edital.

8.6 Será verificado se o licitante apresentou declaração de que atende aos requisitos de habilitação, e o declarante responderá pela veracidade das informações prestadas, na forma da lei (art. 63, I, da Lei nº 14.133/2021).

8.7 Será verificado se o licitante apresentou no sistema, sob pena de inabilitação, a declaração de que cumpre as exigências de reserva de cargos para pessoa com deficiência e para reabilitado da Previdência Social, previstas em lei e em outras normas específicas.

8.8 O licitante deverá apresentar, sob pena de desclassificação, declaração de que suas propostas econômicas compreendem a integralidade dos custos para atendimento dos direitos trabalhistas assegurados na Constituição Federal, nas leis trabalhistas, nas normas infralegais, nas convenções coletivas de trabalho e nos termos de ajustamento de conduta vigentes na data de entrega das propostas.

8.9 A verificação pelo agente, em sítios eletrônicos oficiais de órgãos e entidades emissores de certidões constitui meio legal de prova, para fins de habilitação.

8.10 Os documentos exigidos para habilitação serão enviados por meio do sistema, em formato digital, no prazo de 02 (DUAS) HORAS, prorrogável por igual período, contado da solicitação do agente de contratação.

8.10.1 Os documentos relativos à regularidade fiscal que constem do Termo de Referência somente serão exigidos, em qualquer caso, em momento posterior ao julgamento das propostas, e apenas do licitante mais bem classificado.

8.10.2 Respeitada a exceção do subitem anterior, relativa à regularidade fiscal, quando a fase de habilitação anteceder as fases de apresentação de propostas e lances e de julgamento, a verificação ou exigência do presente subitem ocorrerá em relação a todos os licitantes.

8.11 Após a entrega dos documentos para habilitação, não será permitida a substituição ou a apresentação de novos documentos, salvo em sede de diligência, para (Lei 14.133/21, art. 64):





ESTADO DO MARANHÃO
PODER EXECUTIVO
PREFEITURA MUNICIPAL DE NOVA COLINAS – MA

PMNC/MA

Folha: 000134

Rubrica: 

8.11.1 complementação de informações acerca dos documentos já apresentados pelos licitantes e desde que necessária para apurar fatos existentes à época da abertura do certame; e

8.11.2 atualização de documentos cuja validade tenha expirado após a data de recebimento das propostas;

8.12 Na análise dos documentos de habilitação, a comissão de contratação poderá sanar erros ou falhas, que não alterem a substância dos documentos e sua validade jurídica, mediante decisão fundamentada, registrada em ata e acessível a todos, atribuindo-lhes eficácia para fins de habilitação e classificação.

8.13 Na hipótese de o licitante não atender às exigências para habilitação, o pregoeiro examinará a proposta subsequente e assim sucessivamente, na ordem de classificação, até a apuração de uma proposta que atenda ao presente edital.

8.14 Somente serão disponibilizados para acesso público os documentos de habilitação do licitante cuja proposta atenda ao edital de licitação, após concluídos os procedimentos de que trata o subitem anterior.

8.15 A comprovação de regularidade fiscal e trabalhista das microempresas e das empresas de pequeno porte somente será exigida para efeito de contratação, e não como condição para participação na licitação.

8.16 Quando a fase de habilitação anteceder a de julgamento e já tiver sido encerrada, não caberá exclusão de licitante por motivo relacionado à habilitação, salvo em razão de fatos supervenientes ou só conhecidos após o julgamento.

9 DA ATA DE REGISTRO DE PREÇOS

9.1 Homologado o resultado da licitação, o licitante mais bem classificado terá o prazo de no máximo 10 (dez) dias, contados a partir da data de sua convocação, para assinar a Ata de Registro de Preços, cujo prazo de validade encontra-se nela fixado, sob pena de decadência do direito à contratação, sem prejuízo das sanções previstas na Lei nº 14.133, de 2021 e Decreto Legislativo nº 21/2023.

9.2 O prazo de convocação poderá ser prorrogado uma vez, por igual período, mediante solicitação do licitante mais bem classificado ou do fornecedor convocado, desde que:

- a) a solicitação seja devidamente justificada e apresentada dentro do prazo; e
- b) a justificativa apresentada seja aceita pela Administração.

9.3 A ata de registro de preços poderá ser assinada por meio de assinatura digital.

9.4 Serão formalizadas tantas Atas de Registro de Preços quantas forem necessárias para o registro de todos os itens constantes no Termo de Referência, com a indicação do licitante vencedor, a descrição do(s) item(ns), as respectivas quantidades, preços registrados e demais condições.

9.5 O preço registrado, com a indicação dos fornecedores, será divulgado no PNCP e disponibilizado durante a vigência da ata de registro de preços.

9.6 A existência de preços registrados implicará compromisso de fornecimento nas condições estabelecidas, mas não obrigará a Administração a contratar, facultada a realização de licitação específica para a aquisição pretendida, desde que devidamente justificada.

9.7 Na hipótese de o convocado não assinar a ata de registro de preços no prazo e nas condições estabelecidas, fica facultado à Administração convocar os licitantes remanescentes do cadastro de reserva, na ordem de classificação, para fazê-lo em igual prazo e nas condições propostas pelo primeiro classificado.





10 DA FORMAÇÃO DO CADASTRO DE RESERVA

10.1 Após a homologação da licitação, será incluído na ata, na forma de anexo, o registro:

10.1.1 dos licitantes que aceitarem cotar o objeto com preço igual ao do adjudicatário, observada a classificação na licitação; e

10.1.2 dos licitantes que mantiverem sua proposta original

10.2 Será respeitada, nas contratações, a ordem de classificação dos licitantes ou fornecedores registrados na ata.

10.3 A apresentação de novas propostas na forma deste item não prejudicará o resultado do certame em relação ao licitante mais bem classificado.

10.4 Para fins da ordem de classificação, os licitantes ou fornecedores que aceitarem cotar o objeto com preço igual ao do adjudicatário antecederão aqueles que mantiverem sua proposta original.

10.5 A habilitação dos licitantes que comporão o cadastro de reserva será efetuada quando houver necessidade de contratação dos licitantes remanescentes, nas seguintes hipóteses:

10.5.1 quando o licitante vencedor não assinar a ata de registro de preços no prazo e nas condições estabelecidos no edital; ou

10.5.2 quando houver o cancelamento do registro do fornecedor ou do registro de preços, nas hipóteses previstas no Decreto Municipal nº 020/2024.

10.6 Na hipótese de nenhum dos licitantes que aceitaram cotar o objeto com preço igual ao do adjudicatário concordar com a contratação nos termos em igual prazo e nas condições propostas pelo primeiro classificado, a Administração, observados o valor estimado e a sua eventual atualização na forma prevista no edital, poderá:

10.6.1 convocar os licitantes que mantiveram sua proposta original para negociação, na ordem de classificação, com vistas à obtenção de preço melhor, mesmo que acima do preço do adjudicatário; ou

10.6.2 adjudicar e firmar o contrato nas condições ofertadas pelos licitantes remanescentes, observada a ordem de classificação, quando frustrada a negociação de melhor condição.

11 DOS RECURSOS

11.1 A interposição de recurso referente ao julgamento das propostas, à habilitação ou inabilitação de licitantes, à anulação ou revogação da licitação, observará o disposto no art. 165 da Lei nº 14.133, de 2021.

11.2 O prazo recursal é de 3 (três) dias úteis, contados da data de intimação ou de lavratura da ata.

11.3 Quando o recurso apresentado impugnar o julgamento das propostas ou o ato de habilitação ou inabilitação do licitante:

11.3.1 a intenção de recorrer deverá ser manifestada imediatamente, sob pena de preclusão;

11.3.2 o prazo para a manifestação da intenção de recorrer será de 20 (vinte) minutos.

11.3.3 o prazo para apresentação das razões recursais será iniciado na data de intimação ou de lavratura da ata de habilitação ou inabilitação;



ESTADO DO MARANHÃO
PODER EXECUTIVO
PREFEITURA MUNICIPAL DE NOVA COLINAS – MA

PMNC/MA

Folha: 000136

Rubrica: 

11.3.4 na hipótese de adoção da inversão de fases prevista no § 1º do art. 17 da Lei nº 14.133, de 2021, o prazo para apresentação das razões recursais será iniciado na data de intimação da ata de julgamento.

11.4 Os recursos deverão ser encaminhados em campo próprio do sistema.

11.5 O recurso será dirigido à autoridade que tiver editado o ato ou proferido a decisão recorrida, a qual poderá reconsiderar sua decisão no prazo de 3 (três) dias úteis, ou, nesse mesmo prazo, encaminhar recurso para a autoridade superior, a qual deverá proferir sua decisão no prazo de 10 (dez) dias úteis, contado do recebimento dos autos.

11.6 Os recursos interpostos fora do prazo não serão conhecidos.

11.7 O prazo para apresentação de contrarrazões ao recurso pelos demais licitantes será de 3 (três) dias úteis, contados da data da intimação pessoal ou da divulgação da interposição do recurso, assegurada a vista imediata dos elementos indispensáveis à defesa de seus interesses.

11.8 O recurso e o pedido de reconsideração terão efeito suspensivo do ato ou da decisão recorrida até que sobrevenha decisão final da autoridade competente.

11.9 O acolhimento do recurso invalida tão somente os atos insuscetíveis de aproveitamento.

11.10 Os autos do processo permanecerão com vista franqueada aos interessados no sítio eletrônico <https://www.novacolinas.ma.gov.br>

12 DAS INFRAÇÕES ADMINISTRATIVAS E SANÇÕES

12.1 Comete infração administrativa, nos termos da lei, o licitante que, com dolo ou culpa:

12.1.1 deixar de entregar a documentação exigida para o certame ou não entregar qualquer documento que tenha sido solicitado pelo/a pregoeiro/a durante o certame;

12.1.2 Salvo em decorrência de fato superveniente devidamente justificado, não mantiver a proposta em especial quando:

12.1.2.1 não enviar a proposta adequada ao último lance ofertado ou após a negociação;

12.1.2.2 recusar-se a enviar o detalhamento da proposta quando exigível;

12.1.2.3 pedir para ser desclassificado quando encerrada a etapa competitiva; ou

12.1.2.4 deixar de apresentar amostra;

12.1.2.5 apresentar proposta ou amostra em desacordo com as especificações do edital;

12.1.3 não celebrar o contrato ou não entregar a documentação exigida para a contratação, quando convocado dentro do prazo de validade de sua proposta;

12.1.3.1 recusar-se, sem justificativa, a assinar o contrato ou a ata de registro de preço, ou a aceitar ou retirar o instrumento equivalente no prazo estabelecido pela Administração;

12.1.4 apresentar declaração ou documentação falsa exigida para o certame ou prestar declaração falsa durante a licitação

12.1.5 fraudar a licitação

12.1.6 comportar-se de modo inidôneo ou cometer fraude de qualquer natureza, em especial quando:





ESTADO DO MARANHÃO
PODER EXECUTIVO
PREFEITURA MUNICIPAL DE NOVA COLINAS – MA

PMNC/MA

Folha: 000137

Rubrica: 

- 12.1.6.1 agir em conluio ou em desconformidade com a lei;
- 12.1.6.2 induzir deliberadamente a erro no julgamento;
- 12.1.6.3 apresentar amostra falsificada ou deteriorada;
- 12.1.7 praticar atos ilícitos com vistas a frustrar os objetivos da licitação
- 12.1.8 praticar ato lesivo previsto no art. 5º da Lei n.º 12.846, de 2013.
- 12.2 Com fulcro na Lei nº 14.133, de 2021, a Administração poderá, garantida a prévia defesa, aplicar aos licitantes e/ou adjudicatários as seguintes sanções, sem prejuízo das responsabilidades civil e criminal:
- 12.2.1 advertência;
- 12.2.2 multa;
- 12.2.3 impedimento de licitar e contratar e
- 12.2.4 declaração de inidoneidade para licitar ou contratar, enquanto perdurarem os motivos determinantes da punição ou até que seja promovida sua reabilitação perante a própria autoridade que aplicou a penalidade.
- 12.3 Na aplicação das sanções serão considerados:
- 12.3.1 a natureza e a gravidade da infração cometida.
- 12.3.2 as peculiaridades do caso concreto
- 12.3.3 as circunstâncias agravantes ou atenuantes
- 12.3.4 os danos que dela provierem para a Administração Pública
- 12.3.5 a implantação ou o aperfeiçoamento de programa de integridade, conforme normas e orientações dos órgãos de controle.
- 12.4 A multa será recolhida em percentual de 0,5% a 30% incidente sobre o valor do contrato licitado, recolhida no prazo máximo de **30 (trinta) dias** úteis, a contar da comunicação oficial.
- 12.4.1 Para as infrações previstas nos itens 12.1.1, 12.1.2 e 12.1.3, a multa será de 0,5% a 15% do valor do contrato licitado.
- 12.4.2 Para as infrações previstas nos itens 12.1.4, 12.1.5, 12.1.6, 12.1.7 e 12.1.8, a multa será de 15% a 30% do valor do contrato licitado.
- 12.5 As sanções de advertência, impedimento de licitar e contratar e declaração de inidoneidade para licitar ou contratar poderão ser aplicadas, cumulativamente ou não, à penalidade de multa.
- 12.6 Na aplicação da sanção de multa será facultada a defesa do interessado no prazo de 15 (quinze) dias úteis, contado da data de sua intimação.
- 12.7 A sanção de impedimento de licitar e contratar será aplicada ao responsável em decorrência das infrações administrativas relacionadas nos itens 12.1.1, 12.1.2 e 12.1.3, quando não se justificar a imposição de penalidade mais grave, e impedirá o responsável de licitar e contratar no âmbito da Administração Pública direta e indireta do ente federativo a qual pertencer o órgão ou entidade, pelo prazo máximo de 3 (três) anos.
- 12.8 Poderá ser aplicada ao responsável a sanção de declaração de inidoneidade para licitar ou contratar, em decorrência da prática das infrações dispostas nos itens 12.1.4, 12.1.5, 12.1.6, 12.1.7 e 12.1.8, bem como pelas





ESTADO DO MARANHÃO
PODER EXECUTIVO
PREFEITURA MUNICIPAL DE NOVA COLINAS – MA

PMNC/MA

Folha: 000138

Rubrica: 

infrações administrativas previstas nos itens 12.1.1, 12.1.2 e 12.1.3 que justifiquem a imposição de penalidade mais grave que a sanção de impedimento de licitar e contratar, cuja duração observará o prazo previsto no art. 156, §5º, da Lei n.º 14.133/2021.

12.9 A recusa injustificada do adjudicatário em assinar o contrato ou a ata de registro de preço, ou em aceitar ou retirar o instrumento equivalente no prazo estabelecido pela Administração, descrita no item 12.1.3, caracterizará o descumprimento total da obrigação assumida e o sujeitará às penalidades e à imediata perda da garantia de proposta em favor do órgão ou entidade promotora da licitação, nos termos do art. 45, §4º da IN SEGES/ME n.º 73, de 2022.

12.10 A apuração de responsabilidade relacionadas às sanções de impedimento de licitar e contratar e de declaração de inidoneidade para licitar ou contratar demandará a instauração de processo de responsabilização a ser conduzido por comissão composta por 2 (dois) ou mais servidores estáveis, que avaliará fatos e circunstâncias conhecidos e intimará o licitante ou o adjudicatário para, no prazo de 15 (quinze) dias úteis, contado da data de sua intimação, apresentar defesa escrita e especificar as provas que pretenda produzir.

12.11 Caberá recurso no prazo de 15 (quinze) dias úteis da aplicação das sanções de advertência, multa e impedimento de licitar e contratar, contado da data da intimação, o qual será dirigido à autoridade que tiver proferido a decisão recorrida, que, se não a reconsiderar no prazo de 5 (cinco) dias úteis, encaminhará o recurso com sua motivação à autoridade superior, que deverá proferir sua decisão no prazo máximo de 20 (vinte) dias úteis, contado do recebimento dos autos.

12.12 Caberá a apresentação de pedido de reconsideração da aplicação da sanção de declaração de inidoneidade para licitar ou contratar no prazo de 15 (quinze) dias úteis, contado da data da intimação, e decidido no prazo máximo de 20 (vinte) dias úteis, contado do seu recebimento.

12.13 O recurso e o pedido de reconsideração terão efeito suspensivo do ato ou da decisão recorrida até que sobrevenha decisão final da autoridade competente.

12.14 A aplicação das sanções previstas neste edital não exclui, em hipótese alguma, a obrigação de reparação integral dos danos causados.

13 DA IMPUGNAÇÃO AO EDITAL E DO PEDIDO DE ESCLARECIMENTO

13.1 Qualquer pessoa é parte legítima para impugnar este Edital por irregularidade na aplicação da Lei nº 14.133, de 2021, devendo protocolar o pedido até 3 (três) dias úteis antes da data da abertura do certame.

13.2 A resposta à impugnação ou ao pedido de esclarecimento será divulgado em sítio eletrônico oficial no prazo de até 3 (três) dias úteis, limitado ao último dia útil anterior à data da abertura do certame.

13.3 A impugnação e o pedido de esclarecimento poderão ser realizados por forma eletrônica, pelo Sistema de Compras no endereço eletrônico www.comprasnovacolinasma.com.br

13.4 As impugnações e pedidos de esclarecimentos não suspendem os prazos previstos no certame.

13.4.1 A concessão de efeito suspensivo à impugnação é medida excepcional e deverá ser motivada pelo agente de contratação, nos autos do processo de licitação.

13.5 Acolhida a impugnação, será definida e publicada nova data para a realização do certame.

14 DAS DISPOSIÇÕES GERAIS

14.1 Será divulgada ata da sessão pública no sistema eletrônico.





ESTADO DO MARANHÃO
PODER EXECUTIVO
PREFEITURA MUNICIPAL DE NOVA COLINAS – MA

PMNC/MA

Folha: 000139

Rubrica: *[assinatura]*

- 14.2** Não havendo expediente ou ocorrendo qualquer fato superveniente que impeça a realização do certame na data marcada, a sessão será automaticamente transferida para o primeiro dia útil subsequente, no mesmo horário anteriormente estabelecido, desde que não haja comunicação em contrário, pelo Pregoeiro.
- 14.3** Todas as referências de tempo no Edital, no aviso e durante a sessão pública observarão o horário de Brasília - DF.
- 14.4** A homologação do resultado desta licitação não implicará direito à contratação.
- 14.5** As normas disciplinadoras da licitação serão sempre interpretadas em favor da ampliação da disputa entre os interessados, desde que não comprometam o interesse da Administração, o princípio da isonomia, a finalidade e a segurança da contratação.
- 14.6** Os licitantes assumem todos os custos de preparação e apresentação de suas propostas e a Administração não será, em nenhum caso, responsável por esses custos, independentemente da condução ou do resultado do processo licitatório.
- 14.7** Na contagem dos prazos estabelecidos neste Edital e seus Anexos, excluir-se-á o dia do início e incluir-se-á o do vencimento. Só se iniciam e vencem os prazos em dias de expediente na Administração.
- 14.8** O desatendimento de exigências formais não essenciais não importará o afastamento do licitante, desde que seja possível o aproveitamento do ato, observados os princípios da isonomia e do interesse público.
- 14.9** Em caso de divergência entre disposições deste Edital e de seus anexos ou demais peças que compõem o processo, prevalecerá as deste Edital.
- 14.10** O Edital e seus anexos estão disponíveis, na íntegra, no Portal Nacional de Contratações Públicas (PNCP)
- 14.11** Integram este Edital, para todos os fins e efeitos, os seguintes anexos:
- 14.11.1** ANEXO I - Termo de Referência
- 14.11.2** ANEXO II – Minuta de Ata de Registro de Preços
- 14.11.3** ANEXO III – Minuta de Termo de Contrato

Nova Colinas - MA, 27 de março de 2025.

[assinatura]
ELIEZER LIMA BATISTA

Presidente da CPL
Portaria nº 027/2025



ESTADO DO MARANHÃO
PODER EXECUTIVO
PREFEITURA MUNICIPAL DE NOVA COLINAS – MA

PMNC/MA

Folha: 000140

Rubrica: *[assinatura]*

ANEXO I

TERMO DE REFERÊNCIA

1. CONDIÇÕES GERAIS DA CONTRATAÇÃO

1.1 Registro de Preços para futura contratação de empresas para prestação de serviços de construção e reparos de pontes de madeira, para atender as necessidades da Prefeitura Municipal de Nova Colinas - MA, nos termos da tabela abaixo, conforme condições e exigências estabelecidas neste instrumento.

1.2 Os serviços objeto desta contratação são caracterizados como comum, conforme justificativa constante do Estudo Técnico Preliminar.

1.3 O prazo de vigência da contratação será de 12 (doze) meses contados data da assinatura, podendo ser prorrogado, forma do artigo 105, 106, 107 da Lei nº 14.133, de 2021.

1.4 O contrato oferece maior detalhamento das regras que serão aplicadas em relação à vigência da contratação.

2 FUNDAMENTAÇÃO E DESCRIÇÃO DA NECESSIDADE DA CONTRATAÇÃO

2.1 A Fundamentação da Contratação e de seus quantitativos encontra-se pormenorizada em tópico específico dos Estudos Técnicos Preliminares, apêndice deste Termo de Referência.

2.2 A previsão orçamentária para o objeto em questão será devidamente contemplada na Lei Orçamentária Anual (LOA) de 2025, que representa o instrumento legal que consolida e estabelece as diretrizes para a execução do orçamento municipal.

2.3 O objeto da contratação está previsto no Plano de Contratações Anual 2025, conforme consta das informações básicas deste termo de referência.

3 DESCRIÇÃO DA SOLUÇÃO COMO UM TODO CONSIDERADO O CICLO DE VIDA DO OBJETO

3.1 A descrição da solução como um todo encontra-se pormenorizada em tópico específico dos Estudos Técnicos Preliminares, apêndice deste Termo de Referência.

4 REQUISITOS DA CONTRATAÇÃO

Sustentabilidade

4.1 Além dos critérios de sustentabilidade eventualmente inseridos na descrição do objeto, devem ser atendidos os seguintes requisitos, que se baseiam no Guia Nacional de Contratações Sustentáveis.

Subcontratação

4.2 É vedada a subcontratação neste processo.

Garantia da contratação

4.3 Não haverá exigência da garantia da contratação dos artigos 96 e seguintes da Lei nº 14.133, de 2021, pelas razões constantes do Estudo Técnico Preliminar.

5 MODELO DE EXECUÇÃO DO OBJETO

Condições de execução



ESTADO DO MARANHÃO
PODER EXECUTIVO
PREFEITURA MUNICIPAL DE NOVA COLINAS – MA

PMNC/MA

Folha 0001/11

Rubrica: [Assinatura]

5.1A proponente deverá prestar os serviços no município de Nova Colinas - MA, de acordo com a ordem de serviço emitida pelo Setor competente;

5.2 Os serviços deverão ser prestados em conformidade com o quantitativo solicitado pela Secretaria Municipal, (tantos quantos forem necessários), de acordo com a necessidade.

5.3 O prazo máximo para entrega, se feito no prazo de 24 (vinte e quatro) horas, a contar do recebimento da ordem da ordem de fornecimento.

5.4 A contratada deverá manter canais de comunicação eficazes para atendimento de eventuais demandas ou problemas relacionados ao fornecimento.

5.5 A execução do objeto seguirá mediante necessidade das Secretarias municipais.

5.6 Os serviços serão realizados no âmbito do Município da contratante, em local indicado.

6. GESTÃO DO CONTRATO

6.1 O contrato deverá ser executado fielmente pelas partes, de acordo com as cláusulas avençadas e as normas da Lei nº 14.133, de 2021, e cada parte responderá pelas consequências de sua inexecução total ou parcial.

6.2 Em caso de impedimento, ordem de paralisação ou suspensão do contrato, o cronograma de execução será prorrogado automaticamente pelo tempo correspondente, anotadas tais circunstâncias mediante simples apostila.

6.3 As comunicações entre o órgão ou entidade e a contratada devem ser realizadas por escrito sempre que o ato exigir tal formalidade, admitindo-se o uso de mensagem eletrônica para esse fim.

6.4 O órgão ou entidade poderá convocar representante da empresa para adoção de providências que devam ser cumpridas de imediato.

6.5 Após a assinatura do contrato ou instrumento equivalente, o órgão ou entidade poderá convocar o representante da empresa contratada para reunião inicial para apresentação do plano de fiscalização, que conterá informações acerca das obrigações contratuais, dos mecanismos de fiscalização, das estratégias para execução do objeto, do plano complementar de execução da contratada, quando houver, do método de aferição dos resultados e das sanções aplicáveis, dentre outros.

6.6 A Contratada designará formalmente o preposto da empresa, antes do início da prestação dos serviços, indicando no instrumento os poderes e deveres em relação à execução do objeto contratado.

6.7 A Contratante poderá recusar, desde que justificadamente, a indicação ou a manutenção do preposto da empresa, hipótese em que a Contratada designará outro para o exercício da atividade.

Fiscalização

6.8 A execução do contrato deverá ser acompanhada e fiscalizada pelo(s) fiscal(is) do contrato, ou pelos respectivos substitutos (Lei nº 14.133, de 2021, art. 117, caput).

Fiscalização Técnica

6.9 O fiscal técnico do contrato acompanhará a execução do contrato, para que sejam cumpridas todas as condições estabelecidas no contrato, de modo a assegurar os melhores resultados para a Administração. (Decreto Municipal nº 018/2024);

6.10 O fiscal técnico do contrato anotar no histórico de gerenciamento do contrato todas as ocorrências relacionadas à execução do contrato, com a descrição do que for necessário para a regularização das faltas ou dos defeitos observados. (Lei nº 14.133, de 2021, art. 117, §1º e Decreto Municipal nº 018/2024);



ESTADO DO MARANHÃO
PODER EXECUTIVO
PREFEITURA MUNICIPAL DE NOVA COLINAS – MA

PMNC/MA

Folha: 000142

Rubrica: *[assinatura]*

6.11 Identificada qualquer inexatidão ou irregularidade, o fiscal técnico do contrato emitirá notificações para a correção da execução do contrato, determinando prazo para a correção. (Decreto Municipal nº 018/2024);

6.12 O fiscal técnico do contrato informará ao gestor do contrato, em tempo hábil, a situação que demandar decisão ou adoção de medidas que ultrapassem sua competência, para que adote as medidas necessárias e saneadoras, se for o caso. (Decreto Municipal nº 018/2024);

6.13 No caso de ocorrências que possam inviabilizar a execução do contrato nas datas aprazadas, o fiscal técnico do contrato comunicará o fato imediatamente ao gestor do contrato. (Decreto Municipal nº 018/2024);

6.14 O fiscal técnico do contrato comunicará ao gestor do contrato, em tempo hábil, o término do contrato sob sua responsabilidade, com vistas à tempestiva renovação ou à prorrogação contratual (Decreto Municipal nº 018/2024).

Fiscalização Administrativa

6.15 O fiscal administrativo do contrato verificará a manutenção das condições de habilitação da contratada, acompanhará o empenho, o pagamento, as garantias, as glosas e a formalização de apostilamento e termos aditivos, solicitando quaisquer documentos comprobatórios pertinentes, caso necessário (Decreto Municipal nº 018/2024).

6.16 Caso ocorra descumprimento das obrigações contratuais, o fiscal administrativo do contrato atuará tempestivamente na solução do problema, reportando ao gestor do contrato para que tome as providências cabíveis, quando ultrapassar a sua competência; (Decreto Municipal nº 018/2024).

6.17 Além do disposto acima, a fiscalização contratual obedecerá às seguintes rotinas:

Modelos Gestor do Contrato

6.18 O gestor do contrato coordenará a atualização do processo de acompanhamento e fiscalização do contrato contendo todos os registros formais da execução no histórico de gerenciamento do contrato, a exemplo da ordem de serviço, do registro de ocorrências, das alterações e das prorrogações contratuais, elaborando relatório com vistas à verificação da necessidade de adequações do contrato para fins de atendimento da finalidade da administração. (Decreto Municipal nº 018/2024).

6.19 O gestor do contrato acompanhará os registros realizados pelos fiscais do contrato, de todas as ocorrências relacionadas à execução do contrato e as medidas adotadas, informando, se for o caso, à autoridade superior àquelas que ultrapassarem a sua competência. (Decreto Municipal nº 018/2024).

6.20 O gestor do contrato acompanhará a manutenção das condições de habilitação da contratada, para fins de empenho de despesa e pagamento, e anotará os problemas que obstem o fluxo normal da liquidação e do pagamento da despesa no relatório de riscos eventuais. (Decreto Municipal nº 018/2024).

6.21 O gestor do contrato emitirá documento comprobatório da avaliação realizada pelos fiscais técnico, administrativo e setorial quanto ao cumprimento de obrigações assumidas pelo contratado, com menção ao seu desempenho na execução contratual, baseado nos indicadores objetivamente definidos e aferidos, e a eventuais penalidades aplicadas, devendo constar do cadastro de atesto de cumprimento de obrigações. (Decreto Municipal nº 018/2024).

6.22 O gestor do contrato tomará providências para a formalização de processo administrativo de responsabilização para fins de aplicação de sanções, a ser conduzido pela comissão de que trata o art. 158 da Lei nº 14.133, de 2021, ou pelo agente ou pelo setor com competência para tal, conforme o caso. (Decreto Municipal nº 018/2024).



ESTADO DO MARANHÃO
PODER EXECUTIVO
PREFEITURA MUNICIPAL DE NOVA COLINAS – MA

PMNC/MA

Folha: 000143

Rubrica: *[assinatura]*

6.23 O gestor do contrato deverá elaborar relatório final com informações sobre a consecução dos objetivos que tenham justificado a contratação e eventuais condutas a serem adotadas para o aprimoramento das atividades da Administração. (Decreto Municipal nº 018/2024).

6.24 O gestor do contrato deverá enviar a documentação pertinente ao setor de contratos para a formalização dos procedimentos de liquidação e pagamento, no valor dimensionado pela fiscalização e gestão nos termos do contrato.

7 CRITÉRIOS DE MEDIÇÃO E PAGAMENTO

Do recebimento

7.1 Os serviços serão realizados provisoriamente, de forma sumária, no ato da entrega, juntamente com a nota fiscal ou instrumento de cobrança equivalente, pelo(a) responsável pelo acompanhamento e fiscalização do contrato, para efeito de posterior verificação de sua conformidade com as especificações constantes no Termo de Referência e na proposta.

7.2 O serviço poderá ser rejeitados, no todo ou em parte, inclusive antes do recebimento provisório, quando em desacordo com as especificações constantes no Termo de Referência e na proposta, devendo ser substituídos no prazo de 5 (cinco) dias, a contar da notificação da contratada, às suas custas, sem prejuízo da aplicação das penalidades.

7.3 O serviço definitivo ocorrerá no prazo de 05 (cinco) dias úteis, a contar do recebimento da nota fiscal ou instrumento de cobrança equivalente pela Administração, após a verificação da qualidade e consequente aceitação mediante termo detalhado.

7.4 O prazo para recebimento definitivo poderá ser excepcionalmente prorrogado, de forma justificada, por igual período, quando houver necessidade de diligências para a aferição do atendimento das exigências contratuais.

7.5 O prazo para a solução, pelo contratado, de inconsistências no fornecimento do objeto ou de saneamento da nota fiscal ou de instrumento de cobrança equivalente, verificadas pela Administração durante a análise prévia à liquidação de despesa, não será computado para os fins do recebimento definitivo.

7.6 O Contratado fica obrigado a reparar, corrigir, remover, reconstruir ou substituir, às suas expensas, no todo ou em parte, o objeto em que se verificarem vícios, defeitos ou incorreções resultantes da execução ou materiais empregados, cabendo à fiscalização não atestar a última e/ou única medição de serviços até que sejam sanadas todas as eventuais pendências que possam vir a ser apontadas no Recebimento Provisório.

7.7 A fiscalização não efetuará o ateste da última e/ou única medição de serviços até que sejam sanadas todas as eventuais pendências que possam vir a ser apontadas no Recebimento Provisório. (Art. 119 c/c art. 140 da Lei nº 14133, de 2021)

7.8 Os fornecimentos poderão ser rejeitados, no todo ou em parte, quando em desacordo com as especificações constantes neste Termo de Referência e na proposta, sem prejuízo da aplicação das penalidades.

7.9 Quando a fiscalização for exercida por um único servidor, o Termo Detalhado deverá conter o registro, a análise e a conclusão acerca das ocorrências na execução do contrato, em relação à fiscalização técnica e administrativa e demais documentos que julgar necessários, devendo encaminhá-los ao gestor do contrato para recebimento definitivo.

7.10 Comunicar a empresa para que emita a Nota Fiscal ou Fatura, com o valor exato dimensionado pela fiscalização.

7.11 Enviar a documentação pertinente ao setor de contratos para a formalização dos procedimentos de liquidação e pagamento, no valor dimensionado pela fiscalização e gestão.

7.12 No caso de controvérsia sobre a execução do objeto, quanto à dimensão, qualidade e quantidade, deverá ser observado o teor do art. 143 da Lei nº 14.133, de 2021, comunicando-se à empresa para emissão de Nota Fiscal no que pertine à parcela incontroversa da execução do objeto, para efeito de liquidação e pagamento.



ESTADO DO MARANHÃO
PODER EXECUTIVO
PREFEITURA MUNICIPAL DE NOVA COLINAS – MA

PMNC/MA

Folha: 000144

Rubrica: 

7.13 Nenhum prazo de recebimento ocorrerá enquanto pendente a solução, pelo contratado, de inconsistências verificadas na execução do objeto ou no instrumento de cobrança.

7.14 O recebimento provisório ou definitivo não excluirá a responsabilidade civil pela solidez e pela segurança do serviço nem a responsabilidade ético-profissional pela perfeita execução do contrato.

Liquidação

7.15 Recebida a Nota Fiscal ou documento de cobrança equivalente, correrá o prazo de dez dias úteis para fins de liquidação, na forma desta seção, prorrogáveis por igual período.

7.15.1 O prazo de que trata o item anterior será reduzido à metade, mantendo-se a possibilidade de prorrogação, nos casos de contratações decorrentes de despesas cujos valores não ultrapassem o limite de que trata o inciso II do art. 75 da Lei nº 14.133, de 2021.

7.16 Para fins de liquidação, o setor competente deve verificar se a Nota Fiscal ou Fatura apresentada expressa os elementos necessários e essenciais do documento, tais como:

7.16.1 o prazo de validade;

7.16.2 a data da emissão;

7.16.3 os dados do contrato e do órgão contratante;

7.16.4 o período respectivo de execução do contrato;

7.16.5 o valor a pagar; e

7.16.6 eventual destaque do valor de retenções tributárias cabíveis.

7.16.7 Havendo erro na apresentação da Nota Fiscal/Fatura, ou circunstância que impeça a liquidação da despesa, esta ficará sobrestada até que o contratado providencie as medidas saneadoras, reiniciando-se o prazo após a comprovação da regularização da situação, sem ônus à contratante;

7.16.8 A Nota Fiscal ou Fatura deverá ser obrigatoriamente acompanhada da comprovação da regularidade fiscal, constatada por meio de consulta on-line ou, na impossibilidade de acesso ao referido Sistema, mediante consulta aos sítios eletrônicos oficiais ou à documentação mencionada no art. 68 da Lei nº 14.133/2021.

7.16.9 Constatando-se, situação de irregularidade do contratado, será providenciada sua notificação, por escrito, para que, no prazo de 5 (cinco) dias úteis, regularize sua situação ou, no mesmo prazo, apresente sua defesa. O prazo poderá ser prorrogado uma vez, por igual período, a critério do contratante.

7.16.10 Não havendo regularização ou sendo a defesa considerada improcedente, o contratante deverá comunicar aos órgãos responsáveis pela fiscalização da regularidade fiscal quanto à inadimplência do contratado, bem como quanto à existência de pagamento a ser efetuado, para que sejam acionados os meios pertinentes e necessários para garantir o recebimento de seus créditos.

7.16.11 Persistindo a irregularidade, o contratante deverá adotar as medidas necessárias à rescisão contratual nos autos do processo administrativo correspondente, assegurada ao contratado a ampla defesa.

7.16.12 Havendo a efetiva execução do objeto, os pagamentos serão realizados normalmente, até que se decida pela rescisão do contrato, caso o contratado não regularize sua situação.

Prazo de pagamento



ESTADO DO MARANHÃO
PODER EXECUTIVO
PREFEITURA MUNICIPAL DE NOVA COLINAS – MA

PMNC/MA

Folha: 000145

Rubrica: *[assinatura]*

7.17 O pagamento será efetuado no prazo máximo de até trinta dias úteis, contados da finalização da liquidação da despesa.

7.18 No caso de atraso pelo Contratante, os valores devidos ao contratado serão atualizados monetariamente entre o termo final do prazo de pagamento até a data de sua efetiva realização, mediante aplicação do índice INPC de correção monetária.

Forma de pagamento

7.19 O pagamento será realizado através de ordem bancária, para crédito em banco, agência e conta corrente indicados pelo contratado na proposta ajustada.

7.20 Será considerada data do pagamento o dia em que constar como emitida a ordem bancária para pagamento.

7.21 Quando do pagamento, será efetuada a retenção tributária prevista na legislação aplicável.

7.22 Independentemente do percentual de tributo inserido na planilha, quando houver, serão retidos na fonte, quando da realização do pagamento, os percentuais estabelecidos na legislação vigente.

7.23 O contratado regularmente optante pelo Simples Nacional, nos termos da Lei Complementar nº 123, de 2006, não sofrerá a retenção tributária quanto aos impostos e contribuições abrangidos por aquele regime. No entanto, o pagamento ficará condicionado à apresentação de comprovação, por meio de documento oficial, de que faz jus ao tratamento tributário favorecido previsto na referida Lei Complementar.

8 FORMA E CRITÉRIOS DE SELEÇÃO DO FORNECEDOR E REGIME DE EXECUÇÃO

Forma de seleção e critério de julgamento da proposta

8.1 O fornecedor será selecionado por meio da realização de procedimento de LICITAÇÃO, na modalidade PREGÃO, sob a forma ELETRÔNICA, com adoção do critério de julgamento pelo MENOR PREÇO.

8.2 Regime de execução

8.3 O regime de execução do contrato será por empreitada por preço unitário.

Exigências de habilitação

8.4 Para fins de habilitação, deverá o licitante comprovar os seguintes requisitos:

Habilitação jurídica

8.5 **Pessoa física:** cédula de identidade (RG) ou documento equivalente que, por força de lei, tenha validade para fins de identificação em todo o território nacional;

8.6 **Empresário individual:** inscrição no Registro Público de Empresas Mercantis, a cargo da Junta Comercial da respectiva sede;

8.7 **Microempreendedor Individual - MEI:** Certificado da Condição de Microempreendedor Individual - CCMEI, cuja aceitação ficará condicionada à verificação da autenticidade no sítio <https://www.gov.br/empresas-e-negocios/pt-br/empreendedor>;

8.8 **Sociedade empresária, sociedade limitada unipessoal – SLU ou sociedade identificada como empresa individual de responsabilidade limitada - EIRELI:** inscrição do ato constitutivo, estatuto ou contrato social no Registro Público de Empresas Mercantis, a cargo da Junta Comercial da respectiva sede, acompanhada de documento comprobatório de seus administradores;



ESTADO DO MARANHÃO
PODER EXECUTIVO
PREFEITURA MUNICIPAL DE NOVA COLINAS – MA

PMNC/MA

Folha: 000146

Rubrica: *Al*

8.9 Sociedade empresária estrangeira: portaria de autorização de funcionamento no Brasil, publicada no Diário Oficial da União e arquivada na Junta Comercial da unidade federativa onde se localizar a filial, agência, sucursal ou estabelecimento, a qual será considerada como sua sede, conforme Instrução Normativa DREI/ME n.º 77, de 18 de março de 2020.

8.10 Sociedade simples: inscrição do ato constitutivo no Registro Civil de Pessoas Jurídicas do local de sua sede, acompanhada de documento comprobatório de seus administradores;

8.11 Filial, sucursal ou agência de sociedade simples ou empresária: inscrição do ato constitutivo da filial, sucursal ou agência da sociedade simples ou empresária, respectivamente, no Registro Civil das Pessoas Jurídicas ou no Registro Público de Empresas Mercantis onde opera, com averbação no Registro onde tem sede a matriz

8.12 Sociedade cooperativa: ata de fundação e estatuto social, com a ata da assembleia que o aprovou, devidamente arquivado na Junta Comercial ou inscrito no Registro Civil das Pessoas Jurídicas da respectiva sede, além do registro de que trata o art. 107 da Lei nº 5.764, de 16 de dezembro 1971.

8.13 Os documentos apresentados deverão estar acompanhados de todas as alterações ou da consolidação respectiva.

Habilitação fiscal, social e trabalhista

8.14 Prova de inscrição no Cadastro Nacional de Pessoas Jurídicas ou no Cadastro de Pessoas Físicas, conforme o caso;

8.15 Prova de regularidade fiscal perante a Fazenda Nacional, mediante apresentação de certidão expedida conjuntamente pela Secretaria da Receita Federal do Brasil (RFB) e pela Procuradoria-Geral da Fazenda Nacional (PGFN), referente a todos os créditos tributários federais e à Dívida Ativa da União (DAU) por elas administrados, inclusive aqueles relativos à Seguridade Social, nos termos da Portaria Conjunta nº 1.751, de 02 de outubro de 2014, do Secretário da Receita Federal do Brasil e da Procuradora-Geral da Fazenda Nacional.

8.16 Prova de regularidade com o Fundo de Garantia do Tempo de Serviço (FGTS);

8.17 Prova de inexistência de débitos inadimplidos perante a Justiça do Trabalho, mediante a apresentação de certidão negativa ou positiva com efeito de negativa, nos termos do Título VII-A da Consolidação das Leis do Trabalho, aprovada pelo Decreto-Lei nº 5.452, de 1º de maio de 1943;

8.18 Prova de inscrição no cadastro de contribuintes Estadual ou Municipal relativo ao domicílio ou sede do fornecedor, pertinente ao seu ramo de atividade e compatível com o objeto contratual;

8.19 Prova de regularidade com a Fazenda Estadual e Municipal do domicílio ou sede do fornecedor, relativa à atividade em cujo exercício contrata ou concorre;

8.20 Caso o fornecedor seja considerado isento dos tributos Estadual ou Municipal relacionados ao objeto contratual, deverá comprovar tal condição mediante a apresentação de declaração da Fazenda respectiva do seu domicílio ou sede, ou outra equivalente, na forma da lei.

8.21 O fornecedor enquadrado como microempreendedor individual que pretenda auferir os benefícios do tratamento diferenciado previstos na Lei Complementar n. 123, de 2006, estará dispensado da prova de inscrição nos cadastros de contribuintes estadual e municipal.

Qualificação Econômico-Financeira



ESTADO DO MARANHÃO
PODER EXECUTIVO
PREFEITURA MUNICIPAL DE NOVA COLINAS – MA

PMNC/MA

Folha: 000147

Rubrica: *[assinatura]*

8.22 certidão negativa de insolvência civil expedida pelo distribuidor do domicílio ou sede do licitante, caso se trate de pessoa física, desde que admitida a sua participação na licitação (art. 5º, inciso II, alínea “c”, da Instrução Normativa Seges/ME nº 116, de 2021), ou de sociedade simples;

8.23 certidão negativa de falência expedida pelo distribuidor da sede do fornecedor - Lei nº 14.133, de 2021, art. 69, caput, inciso II);

8.24 Balanço patrimonial, demonstração de resultado de exercício e demais demonstrações contábeis dos 2 (dois) últimos exercícios sociais, comprovando:

8.24.1 índices de Liquidez Geral (LG), Liquidez Corrente (LC), e Solvência Geral (SG) superiores a 1 (um);

8.24.2 As empresas criadas no exercício financeiro da licitação deverão atender a todas as exigências da habilitação e poderão substituir os demonstrativos contábeis pelo balanço de abertura; e

8.24.3 Os documentos referidos acima limitar-se-ão ao último exercício no caso de a pessoa jurídica ter sido constituída há menos de 2 (dois) anos.

8.24.4 Os documentos referidos acima deverão ser exigidos com base no limite definido pela Receita Federal do Brasil para transmissão da Escrituração Contábil Digital - ECD ao Sped.

8.24.4.1 As empresas que apresentarem resultado inferior ou igual a 1 (um) em qualquer dos índices de Liquidez Geral (LG), Solvência Geral (SG) e Liquidez Corrente (LC), deverão comprovar, considerados os riscos para a Administração, e, a critério da autoridade competente, o capital mínimo ou o patrimônio líquido mínimo de **10% (dez por cento)** do valor estimado da contratação ou do item pertinente.

8.25 As empresas criadas no exercício financeiro da licitação deverão atender a todas as exigências da habilitação e poderão substituir os demonstrativos contábeis pelo balanço de abertura. (Lei nº 14.133, de 2021, art. 65, §1º).

8.26 O atendimento dos índices econômicos previstos neste item deverá ser atestado mediante declaração assinada por profissional habilitado da área contábil, apresentada pelo fornecedor.

Qualificação Técnica

8.27 Certidão de Registro da Empresa LICITANTE perante o CREA, dentro do prazo de validade, comprovando que exerce atividade relacionada ao objeto do presente Edital.

8.28 Comprovação de a empresa possuir como seu Responsável Técnico, 01 (um) Engenheiro Ambiental no mínimo, detentor de Anotação de Responsabilidade Técnica-ART, acompanhado da respectiva Certidão de Acervo Técnico-CAT, demonstrando que tenha executado serviço relativo, com características técnicas às do objeto do presente Edital;

8.29 Certidão de Registro de Pessoa FÍSICA perante o CREA, dentro do prazo de validade, relativa ao profissional indicado como Responsável Técnico deste certame;

8.30 Declaração do representante legal da empresa licitante que possui pessoal técnico adequados e disponíveis para executar o serviço da contratação, nas condições fixadas no Anexo I – Projeto Básico;



ESTADO DO MARANHÃO
PODER EXECUTIVO
PREFEITURA MUNICIPAL DE NOVA COLINAS – MA

PMNC/MA

Folha: 000148

Rubrica: *De*

8.31 Comprovação de que o Responsável Técnico apresentado é parte integrante da empresa. A comprovação do vínculo profissional do Responsável Técnico será feita mediante cópia da Carteira de Trabalho e Previdência Social-CTPS ou da Ficha de Registro de Empregados-FRE que demonstre a identificação do profissional, com o visto do Ministério do Trabalho-MT ou mediante Certidão do Conselho Regional de Arquitetura e Urbanismo devidamente atualizada ou Contrato de Trabalho ou Contrato de Prestação de Serviços registrado na Certidão do Conselho Regional de Arquitetura e Engenharia da região competente, em que conste o profissional como Responsável Técnico;

8.32 Quando o Responsável Técnico indicado for dirigente ou sócio da licitante, tal comprovação será feita através do Ato Constitutivo da empresa ou Certidão do Conselho Regional de Arquitetura e Urbanismo devidamente atualizada

8.33 Comprovação de aptidão técnica, consistindo na apresentação de no mínimo 1 (um) atestado de capacidade técnica em nome da licitante, registrado no CREA, acompanhado da respectiva Certidão de Acervo Operacional-CAO, fornecido por pessoa jurídica de direito público ou privado devidamente identificada, comprovando a execução de serviços com características e quantitativos semelhantes àqueles serviços elencados;

8.34 Os atestados de capacidade técnica estarão sujeitos a diligência por parte do pregoeiro ou equipe técnica da Contratante, que poderá averiguar através de visita técnica a autenticidade das informações. Se durante esse processo, for constatada fraude de qualquer um dos documentos, a licitante envolvida estará automaticamente desclassificada do processo licitatório em questão, além de estar sujeito as penalidades previstas neste edital.

8.35 Sociedades empresárias estrangeiras atenderão à exigência por meio da apresentação, no momento da assinatura do contrato, da solicitação de registro perante a entidade profissional competente no Brasil.

8.36 Comprovação de aptidão para execução de serviço de complexidade tecnológica e operacional equivalente ou superior com o objeto desta contratação, ou com o item pertinente, por meio da apresentação de certidões ou atestados, por pessoas jurídicas de direito público ou privado, ou regularmente emitido(s) pelo conselho profissional competente, quando for o caso.

8.36.1 Os atestados de capacidade técnica poderão ser apresentados em nome da matriz ou da filial da empresa licitante.

8.36.2 O licitante disponibilizará todas as informações necessárias à comprovação da legitimidade dos atestados, apresentando, quando solicitado pela Administração, cópia do contrato que deu suporte à contratação, endereço atual da contratante e local em que foi executado o objeto contratado, dentre outros documentos.

9 ESTIMATIVAS DO VALOR DA CONTRATAÇÃO

9.1 O custo estimado total da contratação é de **R\$ 1.105.788,89 (um milhão, cento e cinco mil, setecentos e oitenta e oito reais e oitenta e nove centavos)**, conforme custos unitários apostos na tabela acima.

9.2 A estimativa de custo levou em consideração o risco envolvido na contratação e sua alocação entre contratante e contratado, conforme especificado na matriz de risco constante do Contrato

9.3 Em caso de licitação para Registro de Preços, os preços registrados poderão ser alterados ou atualizados em decorrência de eventual redução dos preços praticados no mercado ou de fato que eleve o custo dos bens, das obras ou dos serviços registrados, nas seguintes situações:

9.3.1 em caso de força maior, caso fortuito ou fato do príncipe ou em decorrência de fatos imprevisíveis ou previsíveis de consequências incalculáveis, que inviabilizem a execução da ata tal como pactuada, nos termos do disposto na alínea "d" do inciso II do caput do art. 124 da Lei nº 14.133, de 2021;



ESTADO DO MARANHÃO
PODER EXECUTIVO
PREFEITURA MUNICIPAL DE NOVA COLINAS – MA

PMNC/MA

Folha: 000149

Rubrica: *Al*

9.3.2 em caso de criação, alteração ou extinção de quaisquer tributos ou encargos legais ou superveniência de disposições legais, com comprovada repercussão sobre os preços registrados;

9.3.3 serão reajustados os preços registrados, respeitada a contagem da anualidade e o índice previsto para a contratação; ou

9.3.4 poderão ser repactuados, a pedido do interessado, conforme critérios definidos para a contratação.

10 ADEQUAÇÃO ORÇAMENTÁRIA

10.1 As despesas decorrentes da presente contratação correrão à conta de recursos específicos consignados no Orçamento do Município.

10.2 A indicação de Dotação Orçamentária, somente será exigida para formalização do Contrato ou outro instrumento hábil.

10.3 A dotação relativa aos exercícios financeiros subsequentes será indicada após aprovação da Lei Orçamentária respectiva e liberação dos créditos correspondentes, mediante apostilamento.



ESTADO DO MARANHÃO
PODER EXECUTIVO
PREFEITURA MUNICIPAL DE NOVA COLINAS - MA

PMNC/MA

Folha: 000150

Rubrica: *Jh*

ANEXO II

MINUTA ATA DE REGISTRO DE PREÇOS Nº XXX/2025/SRP/PMNC.

PREFEITURA MUNICIPAL NOVA COLINAS - MA

A Prefeitura MUNICIPAL DE NOVA COLINAS - MA, com sede na - CNPJ:, neste ato representado(a) pelo(a) (cargo e nome), considerando o julgamento da licitação na modalidade de pregão, na forma eletrônica, para REGISTRO DE PREÇOS nº/202..., publicada no de/...../202....., processo administrativo n.º, RESOLVE registrar os preços da(s) empresa(s) indicada(s) e qualificada(s) nesta ATA, de acordo com a classificação por ela(s) alcançada(s) e na(s) quantidade(s) cotada(s), atendendo as condições previstas no Edital de licitação, sujeitando-se as partes às normas constantes na Lei nº 14.133, de 1º de abril de 2021, no Decreto Municipal n.º 020/2024, e em conformidade com as disposições a seguir:

1. DO OBJETO

1.1. A presente Ata tem por objeto o registro de preços para a eventual contratação de....., especificado(s) no(s) item(ns)..... do Termo de Referência, anexo do edital de Licitação nº/20....., que é parte integrante desta Ata, assim como as propostas cujos preços tenham sido registrados, independentemente de transcrição.

2. DOS PREÇOS, ESPECIFICAÇÕES E QUANTITATIVOS

2.1. O preço registrado, as especificações do objeto, as quantidades mínimas e máximas de cada item, fornecedor(es) e as demais condições ofertadas na(s) proposta(s) são as que seguem:

EMPRESA					
CNPJ					
ENDEREÇO					
REPRESENTANTE					
E-MAIL					
ITEM	DESCRIÇÃO	QUANT.	UNID.	V. UNIT.	V. TOTAL

2.2. A listagem do cadastro de reserva referente ao presente registro de preços consta como anexo a esta Ata.

3. ÓRGÃO GERENCIADOR

3.1. O órgão gerenciador será a SECRETARIA MUNICIPAL DE ADMINISTRAÇÃO DE NOVA COLINAS-MA.

4. DA ADESÃO À ATA DE REGISTRO DE PREÇOS



ESTADO DO MARANHÃO
PODER EXECUTIVO
PREFEITURA MUNICIPAL DE NOVA COLINAS – MA

PMNC/MA

Folha: 000151

Rubrica: *[assinatura]*

4.1. Durante a vigência da ata, os órgãos e as entidades da Administração Pública municipal que não participaram do procedimento de RP poderão aderir à ata de registro de preços na condição de não participantes, observados os seguintes requisitos:

4.1.1. apresentação de justificativa da vantagem da adesão, inclusive em situações de provável desabastecimento ou descontinuidade de serviço público;

4.1.2. demonstração de que os valores registrados estão compatíveis com os valores praticados pelo mercado na forma do art. 23 da Lei nº 14.133, de 2021; e

4.1.3. consulta e aceitação prévias do órgão ou da entidade gerenciadora e do fornecedor.

4.2. A autorização do órgão ou entidade gerenciadora apenas será realizada após a aceitação da adesão pelo fornecedor.

4.3. O órgão ou entidade gerenciadora poderá rejeitar adesões caso elas possam acarretar prejuízo à execução de seus próprios contratos ou à sua capacidade de gerenciamento.

4.4. Após a autorização do órgão ou da entidade gerenciadora, o órgão ou entidade não participante deverá efetivar a aquisição ou a contratação solicitada em até noventa dias, observado o prazo de vigência da ata.

4.5. O prazo de que trata o subitem anterior, relativo à efetivação da contratação, poderá ser prorrogado excepcionalmente, mediante solicitação do órgão ou da entidade não participante aceita pelo órgão ou pela entidade gerenciadora, desde que respeitado o limite temporal de vigência da ata de registro de preços.

4.6. O órgão ou a entidade poderá aderir a item da ata de registro de preços da qual seja integrante, na qualidade de não participante, para aqueles itens para os quais não tenha quantitativo registrado, observados os requisitos do item 4.1.

Dos limites para as adesões

4.7. As aquisições ou contratações adicionais não poderão exceder, por órgão ou entidade, a cinquenta por cento dos quantitativos dos itens do instrumento convocatório registrados na ata de registro de preços para o gerenciador e para os participantes.

4.8. O quantitativo decorrente das adesões não poderá exceder, na totalidade, ao dobro do quantitativo de cada item registrado na ata de registro de preços para o gerenciador e os participantes, independentemente do número de órgãos ou entidades não participantes que aderirem à ata de registro de preços.

Vedação a acréscimo de quantitativos

4.9. É vedado efetuar acréscimos nos quantitativos fixados na ata de registro de preços.

5. VALIDADE, FORMALIZAÇÃO DA ATA DE REGISTRO DE PREÇOS E CADASTRO RESERVA

5.1. A validade da Ata de Registro de Preços será de 1 (um) ano, contado a partir do primeiro dia útil subsequente à data de divulgação no PNCP, podendo ser prorrogada por igual período, mediante a anuência do fornecedor, desde que comprovado o preço vantajoso.

5.1.1. O contrato decorrente da ata de registro de preços terá sua vigência estabelecida no próprio instrumento contratual e observará no momento da contratação e a cada exercício financeiro a disponibilidade de créditos orçamentários, bem como a previsão no plano plurianual, quando ultrapassar 1 (um) exercício financeiro.



ESTADO DO MARANHÃO
PODER EXECUTIVO
PREFEITURA MUNICIPAL DE NOVA COLINAS – MA

PMNC/MA

Folha: 000152

Rubrica: *[assinatura]*

5.1.2. Na formalização do contrato ou do instrumento substituto deverá haver a indicação da disponibilidade dos créditos orçamentários respectivos.

5.2. A contratação com os fornecedores registrados na ata será formalizada pelo órgão ou pela entidade interessada por intermédio de instrumento contratual, emissão de nota de empenho de despesa, autorização de compra ou outro instrumento hábil, conforme o art. 95 da Lei nº 14.133, de 2021.

5.2.1. O instrumento contratual de que trata o item 5.2. deverá ser assinado no prazo de validade da ata de registro de preços.

5.3. Os contratos decorrentes do sistema de registro de preços poderão ser alterados, observado o art. 124 da Lei nº 14.133, de 2021.

5.4. Após a homologação da licitação ou da contratação direta, deverão ser observadas as seguintes condições para formalização da ata de registro de preços:

5.4.1. Serão registrados na ata os preços e os quantitativos do adjudicatário, devendo ser observada a possibilidade de o licitante oferecer ou não proposta em quantitativo inferior ao máximo previsto no edital e se obrigar nos limites dela;

5.4.2. Será incluído na ata, na forma de anexo, o registro dos licitantes ou dos fornecedores que:

5.4.2.1. Aceitarem cotar os bens, as obras ou os serviços com preços iguais aos do adjudicatário, observada a classificação da licitação; e

5.4.2.2. Mantiverem sua proposta original.

5.4.3. Será respeitada, nas contratações, a ordem de classificação dos licitantes ou dos fornecedores registrados na ata.

5.5. O registro a que se refere o item 5.4.2 tem por objetivo a formação de cadastro de reserva para o caso de impossibilidade de atendimento pelo signatário da ata.

5.6. Para fins da ordem de classificação, os licitantes ou fornecedores que aceitarem reduzir suas propostas para o preço do adjudicatário antecederão aqueles que mantiverem sua proposta original.

5.7. A habilitação dos licitantes que comporão o cadastro de reserva a que se refere o item 5.4.2.2 somente será efetuada quando houver necessidade de contratação dos licitantes remanescentes, nas seguintes hipóteses:

5.7.1. Quando o licitante vencedor não assinar a ata de registro de preços, no prazo e nas condições estabelecidos no edital; e

5.7.2. Quando houver o cancelamento do registro do licitante ou do registro de preços nas hipóteses previstas no item 9.

5.8. O preço registrado com indicação dos licitantes e fornecedores será divulgado no PNCP e ficará disponibilizado durante a vigência da ata de registro de preços.

5.9. Após a homologação da licitação ou da contratação direta, o licitante mais bem classificado ou o fornecedor, no caso da contratação direta, será convocado para assinar a ata de registro de preços, no prazo e nas condições estabelecidos no edital de licitação ou no aviso de contratação direta, sob pena de decair o direito, sem prejuízo das sanções previstas na Lei nº 14.133, de 2021.



ESTADO DO MARANHÃO
PODER EXECUTIVO
PREFEITURA MUNICIPAL DE NOVA COLINAS – MA

PMNC/MA

Folha: 000153

Rubrica: *Jh*

5.9.1. O prazo de convocação poderá ser prorrogado 1 (uma) vez, por igual período, mediante solicitação do licitante ou fornecedor convocado, desde que apresentada dentro do prazo, devidamente justificada, e que a justificativa seja aceita pela Administração.

5.10. A ata de registro de preços será assinada por meio de assinatura digital e disponibilizada no Sistema de Registro de Preços.

5.11. Quando o convocado não assinar a ata de registro de preços no prazo e nas condições estabelecidos no edital ou no aviso de contratação, e observado o disposto no item 5.7, observando o item 5.7 e subitens, fica facultado à Administração convocar os licitantes remanescentes do cadastro de reserva, na ordem de classificação, para fazê-lo em igual prazo e nas condições propostas pelo primeiro classificado.

5.12. Na hipótese de nenhum dos licitantes que trata o item 5.4.2.1, aceitar a contratação nos termos do item anterior, a Administração, observados o valor estimado e sua eventual atualização nos termos do edital, poderá:

5.12.1. Convocar para negociação os demais licitantes ou fornecedores remanescentes cujos preços foram registrados sem redução, observada a ordem de classificação, com vistas à obtenção de preço melhor, mesmo que acima do preço do adjudicatário; ou

5.12.2. Adjudicar e firmar o contrato nas condições ofertadas pelos licitantes ou fornecedores remanescentes, atendida a ordem classificatória, quando frustrada a negociação de melhor condição.

5.13. A existência de preços registrados implicará compromisso de fornecimento nas condições estabelecidas, mas não obrigará a Administração a contratar, facultada a realização de licitação específica para a aquisição pretendida, desde que devidamente justificada.

6. ALTERAÇÃO OU ATUALIZAÇÃO DOS PREÇOS REGISTRADOS

6.1. Os preços registrados poderão ser alterados ou atualizados em decorrência de eventual redução dos preços praticados no mercado ou de fato que eleve o custo dos bens, das obras ou dos serviços registrados, nas seguintes situações:

6.1.1. Em caso de força maior, caso fortuito ou fato do príncipe ou em decorrência de fatos imprevisíveis ou previsíveis de consequências incalculáveis, que inviabilizem a execução da ata tal como pactuada, nos termos da alínea "d" do inciso II do caput do art. 124 da Lei nº 14.133, de 2021;

6.1.2. Em caso de criação, alteração ou extinção de quaisquer tributos ou encargos legais ou a superveniência de disposições legais, com comprovada repercussão sobre os preços registrados;

6.1.3. Na hipótese de previsão no edital ou no aviso de contratação direta de cláusula de reajustamento ou repactuação sobre os preços registrados, nos termos da Lei nº 14.133, de 2021.

6.1.3.1. No caso do reajustamento, deverá ser respeitada a contagem da anualidade e o índice previstos para a contratação;

6.1.3.2. No caso da repactuação, poderá ser a pedido do interessado, conforme critérios definidos para a contratação.

7. NEGOCIAÇÃO DE PREÇOS REGISTRADOS

7.1. Na hipótese de o preço registrado tornar-se superior ao preço praticado no mercado por motivo superveniente, o órgão ou entidade gerenciadora convocará o fornecedor para negociar a redução do preço registrado.



ESTADO DO MARANHÃO
PODER EXECUTIVO
PREFEITURA MUNICIPAL DE NOVA COLINAS – MA

PMNC/MA

Folha: 000154

Rubrica: *[assinatura]*

7.1.1. Caso não aceite reduzir seu preço aos valores praticados pelo mercado, o fornecedor será liberado do compromisso assumido quanto ao item registrado, sem aplicação de penalidades administrativas.

7.1.2. Na hipótese prevista no item anterior, o gerenciador convocará os fornecedores do cadastro de reserva, na ordem de classificação, para verificar se aceitam reduzir seus preços aos valores de mercado e não convocará os licitantes ou fornecedores que tiveram seu registro cancelado.

7.1.3. Se não obtiver êxito nas negociações, o órgão ou entidade gerenciadora procederá ao cancelamento da ata de registro de preços, adotando as medidas cabíveis para obtenção de contratação mais vantajosa.

7.1.4. Na hipótese de redução do preço registrado, o gerenciador comunicará aos órgãos e às entidades que tiverem firmado contratos decorrentes da ata de registro de preços para que avaliem a conveniência e a oportunidade de diligenciarem negociação com vistas à alteração contratual, observado o disposto no art. 124 da Lei nº 14.133, de 2021.

7.2. Na hipótese de o preço de mercado tornar-se superior ao preço registrado e o fornecedor não poder cumprir as obrigações estabelecidas na ata, será facultado ao fornecedor requerer ao gerenciador a alteração do preço registrado, mediante comprovação de fato superveniente que supostamente o impossibilite de cumprir o compromisso.

7.2.1. Neste caso, o fornecedor encaminhará, juntamente com o pedido de alteração, a documentação comprobatória ou a planilha de custos que demonstre a inviabilidade do preço registrado em relação às condições inicialmente pactuadas.

7.2.2. Na hipótese de não comprovação da existência de fato superveniente que inviabilize o preço registrado, o pedido será indeferido pelo órgão ou entidade gerenciadora e o fornecedor deverá cumprir as obrigações estabelecidas na ata, sob pena de cancelamento do seu registro, nos termos do item 9.1, sem prejuízo das sanções previstas na Lei nº 14.133, de 2021, e na legislação aplicável.

7.2.3. Na hipótese de cancelamento do registro do fornecedor, nos termos do item anterior, o gerenciador convocará os fornecedores do cadastro de reserva, na ordem de classificação, para verificar se aceitam manter seus preços registrados, observado o disposto no item 5.7.

7.2.4. Se não obtiver êxito nas negociações, o órgão ou entidade gerenciadora procederá ao cancelamento da ata de registro de preços, nos termos do item 9.4. e adotará as medidas cabíveis para a obtenção da contratação mais vantajosa.

7.2.5. Na hipótese de comprovação da majoração do preço de mercado que inviabilize o preço registrado, conforme previsto no item 7.2 e no item 7.2.1, o órgão ou entidade gerenciadora atualizará o preço registrado, de acordo com a realidade dos valores praticados pelo mercado.

7.2.6. O órgão ou entidade gerenciadora comunicará aos órgãos e às entidades que tiverem firmado contratos decorrentes da ata de registro de preços sobre a efetiva alteração do preço registrado, para que avaliem a necessidade de alteração contratual, observado o disposto no art. 124 da Lei nº 14.133, de 2021.

8. REMANEJAMENTO DAS QUANTIDADES REGISTRADAS NA ATA DE REGISTRO DE PREÇOS

8.1. As quantidades previstas para os itens com preços registrados nas atas de registro de preços poderão ser remanejadas pelo órgão ou entidade gerenciadora entre os órgãos ou as entidades participantes e não participantes do registro de preços.

8.2. O remanejamento somente poderá ser feito:



ESTADO DO MARANHÃO
PODER EXECUTIVO
PREFEITURA MUNICIPAL DE NOVA COLINAS – MA

PMNC/MA

000155

Folha: _____

Rubrica: *Jh*

- 8.2.1.** De órgão ou entidade participante para órgão ou entidade participante; ou
- 8.2.2.** De órgão ou entidade participante para órgão ou entidade não participante.
- 8.3.** O órgão ou entidade gerenciadora que tiver estimado as quantidades que pretende contratar será considerado participante para efeito do remanejamento.
- 8.4.** Na hipótese de remanejamento de órgão ou entidade participante para órgão ou entidade não participante, serão observados os limites previstos no Decreto nº 020/2024.
- 8.5.** Competirá ao órgão ou à entidade gerenciadora autorizar o remanejamento solicitado, com a redução do quantitativo inicialmente informado pelo órgão ou pela entidade participante, desde que haja prévia anuência do órgão ou da entidade que sofrer redução dos quantitativos informados.
- 8.6.** Caso o remanejamento seja feito entre órgãos ou entidades dos Estados, do Distrito Federal ou de Municípios distintos, caberá ao fornecedor beneficiário da ata de registro de preços, observadas as condições nela estabelecidas, optar pela aceitação ou não do fornecimento decorrente do remanejamento dos itens.
- 8.7.** Na hipótese da compra centralizada, não havendo indicação pelo órgão ou pela entidade gerenciadora, dos quantitativos dos participantes da compra centralizada, nos termos do item 8.3, a distribuição das quantidades para a execução descentralizada será por meio do remanejamento.
- 9. CANCELAMENTO DO REGISTRO DO LICITANTE VENCEDOR E DOS PREÇOS REGISTRADOS**
- 9.1.** O registro do fornecedor será cancelado pelo gerenciador, quando o fornecedor:
- 9.1.1.** Descumprir as condições da ata de registro de preços, sem motivo justificado;
- 9.1.2.** Não retirar a nota de empenho, ou instrumento equivalente, no prazo estabelecido pela Administração sem justificativa razoável;
- 9.1.3.** Não aceitar manter seu preço registrado, na hipótese prevista do Decreto Municipal nº 020/2024; ou
- 9.1.4.** Sofrer sanção prevista nos incisos III ou IV do caput do art. 156 da Lei nº 14.133, de 2021.
- 9.1.4.1.** Na hipótese de aplicação de sanção prevista nos incisos III ou IV do caput do art. 156 da Lei nº 14.133, de 2021, caso a penalidade aplicada ao fornecedor não ultrapasse o prazo de vigência da ata de registro de preços, poderá o órgão ou a entidade gerenciadora poderá, mediante decisão fundamentada, decidir pela manutenção do registro de preços, vedadas contratações derivadas da ata enquanto perdurarem os efeitos da sanção.
- 9.2.** O cancelamento de registros nas hipóteses previstas no item 9.1 será formalizado por despacho do órgão ou da entidade gerenciadora, garantidos os princípios do contraditório e da ampla defesa.
- 9.3.** Na hipótese de cancelamento do registro do fornecedor, o órgão ou a entidade gerenciadora poderá convocar os licitantes que compõem o cadastro de reserva, observada a ordem de classificação.
- 9.4.** O cancelamento dos preços registrados poderá ser realizado pelo gerenciador, em determinada ata de registro de preços, total ou parcialmente, nas seguintes hipóteses, desde que devidamente comprovadas e justificadas:
- 9.4.1.** Por razão de interesse público;
- 9.4.2.** A pedido do fornecedor, decorrente de caso fortuito ou força maior; ou
- 9.4.3.** Se não houver êxito nas negociações, nas hipóteses em que o preço de mercado tornar-se superior ou inferior ao preço registrado, nos termos do Decreto Municipal nº 020/2024.



**ESTADO DO MARANHÃO
PODER EXECUTIVO
PREFEITURA MUNICIPAL DE NOVA COLINAS – MA**

PMNC/MA

Folha: 000156

Rubrica: 

10. DAS PENALIDADES

10.1. O descumprimento da Ata de Registro de Preços ensejará aplicação das penalidades estabelecidas no edital.

10.1.1. As sanções também se aplicam aos integrantes do cadastro de reserva no registro de preços que, convocados, não honrarem o compromisso assumido injustificadamente após terem assinado a ata.

10.2. É da competência do gerenciador a aplicação das penalidades decorrentes do descumprimento do pactuado nesta ata de registro de preço (Decreto Municipal nº 020/2024), exceto nas hipóteses em que o descumprimento disser respeito às contratações dos órgãos ou entidade participante, caso no qual caberá ao respectivo órgão participante a aplicação da penalidade (Decreto Municipal nº 020/2024).

10.3. O órgão ou entidade participante deverá comunicar ao órgão gerenciador qualquer das ocorrências previstas no item 9.1, dada a necessidade de instauração de procedimento para cancelamento do registro do fornecedor.

11. CONDIÇÕES GERAIS

11.1. As condições gerais de execução do objeto, tais como os prazos para entrega e recebimento, as obrigações da Administração e do fornecedor registrado, penalidades e demais condições do ajuste, encontram-se definidos no Termo de Referência, ANEXO AO EDITAL.

Para firmeza e validade do pactuado, a presente Ata foi lavrada em (.....) vias de igual teor, que, depois de lida e achada em ordem, vai assinada pelas partes.

Local e data Assinaturas

Representante legal do órgão gerenciador e representante(s) legal(is) do(s) fornecedor(s) registrado(s)



ESTADO DO MARANHÃO
PODER EXECUTIVO
PREFEITURA MUNICIPAL DE NOVA COLINAS – MA

PMNC/MA

000157

Folha: _____

Rubrica: 

Anexo

Cadastro Reserva

Seguindo a ordem de classificação, segue relação de fornecedores que aceitaram cotar os itens com preços iguais ao adjudicatário:

em do TR	Fornecedor (razão social, CNPJ/MF, endereço, contatos, representante)							
	Especificação	Marca (se exigida no edital)	Modelo (se exigido no edital)	Unidade	Quantidade Máxima	Quantida de Mínima	Valor Un	Prazo garantia ou validade
X								

Seguindo a ordem de classificação, segue relação de fornecedores que mantiveram sua proposta original:



ESTADO DO MARANHÃO
 PODER EXECUTIVO
 PREFEITURA MUNICIPAL DE NOVA COLINAS – MA

PMNC/MA

Folha: 000158

Rubrica: *Jh*

ANEXO III

MINUTA DE TERMO DE CONTRATO
 Lei nº 14.133, de 1º de abril de 2021

(Processo Administrativo nº)
 Pregão Eletrônico 027/2025 - SRP
 CONTRATO Nº/2025

CONTRATO ADMINISTRATIVO Nº/....., QUE FAZEM
 ENTRE SI A _____, POR
 INTERMÉDIO DO _____ (A)
 _____ E

A Prefeitura Municipal de NOVA COLINAS - MA, com sede no(a)....., na cidade de/Estado ..., inscrito(a) no CNPJ sob o nº....., neste ato representado(a) pelo(a) (cargo e nome), doravante denominado CONTRATANTE, e o(a) inscrito(a) no CNPJ/MF sob o nº....., sediado(a) na....., em doravante designado CONTRATADO, neste ato representado(a) por (nome e função no contratado), conforme atos constitutivos da empresa OU procuração apresentada nos autos, tendo em vista o que consta no Processo nº e em observância às disposições da Lei nº 14.133, de 1º de abril de 2021, e demais legislação aplicável, resolvem celebrar o presente Termo de Contrato, decorrente do Pregão Eletrônico n. .../ , mediante as cláusulas e condições a seguir enunciadas.

1. CLÁUSULA PRIMEIRA – OBJETO (art. 92, I e II)

1.1. O objeto do presente instrumento é a contratação de....., nas condições estabelecidas no Termo de Referência.

1.2. Objeto da contratação:

ITEM	ESPECIFICAÇÃO	MARCA	UNIDADE DE MEDIDA	QUANTIDADE	VALOR UNITÁRIO	VALOR TOTAL
1						
...						



ESTADO DO MARANHÃO
PODER EXECUTIVO
PREFEITURA MUNICIPAL DE NOVA COLINAS – MA

PMNC/MA

Folha: 000159

Rubrica: [assinatura]

--	--	--	--	--	--	--

1.3. Vinculam esta contratação, independentemente de transcrição:

1.3.1. O Termo de Referência;

1.3.2. O Edital da Licitação;

1.3.3. A Proposta do contratado;

1.3.4. Eventuais anexos dos documentos supracitados.

CLÁUSULA SEGUNDA – VIGÊNCIA E PRORROGAÇÃO

2.1 O prazo de vigência da contratação é de contados do(a), prorrogável, na forma dos artigos 106 e 107 da Lei nº 14.133, de 2021.

2.2 A prorrogação de que trata este item é condicionada ao ateste, pela autoridade competente, de que as condições e os preços permanecem vantajosos para a Administração, permitida a negociação com o contratado.

2.3 O contratado não tem direito subjetivo à prorrogação contratual.

2.4 A prorrogação de contrato deverá ser promovida mediante celebração de termo aditivo.

2.5 O contrato não poderá ser prorrogado quando o contratado tiver sido penalizado nas sanções de declaração de inidoneidade ou impedimento de licitar e contratar com poder público, observadas as abrangências de aplicação.

CLÁUSULA TERCEIRA – MODELOS DE EXECUÇÃO E GESTÃO CONTRATUAIS (art. 92, IV, VII e XVIII)

3.1 O regime de execução contratual, os modelos de gestão e de execução, assim como os prazos e condições de conclusão, entrega, observação e recebimento do objeto constam no Termo de Referência, anexo a este Contrato.

CLÁUSULA QUARTA – SUBCONTRATAÇÃO

4.1 Não será admitida a subcontratação do objeto contratual.

CLÁUSULA QUINTA – PREÇO (art. 92, V)

5.1 O valor total da contratação é de R\$..... (.....)

5.2 No valor acima estão incluídas todas as despesas ordinárias diretas e indiretas decorrentes da execução do objeto, inclusive tributos e/ou impostos, encargos sociais, trabalhistas, previdenciários, fiscais e comerciais incidentes, taxa de administração, frete, seguro e outros necessários ao cumprimento integral do objeto da contratação.

5.3 O valor acima é meramente estimativo, de forma que os pagamentos devidos ao contratado dependerão dos quantitativos efetivamente fornecidos.

CLÁUSULA SEXTA - PAGAMENTO (art. 92, V e VI)

6.1 O prazo para pagamento ao contratado e demais condições a ele referentes encontram-se definidos no Termo de Referência, anexo a este Contrato.

CLÁUSULA SÉTIMA - REAJUSTE (art. 92, V)

7.1 Os preços inicialmente contratados são fixos e irrevogáveis no prazo de um ano contado da data do orçamento estimado.



ESTADO DO MARANHÃO
PODER EXECUTIVO
PREFEITURA MUNICIPAL DE NOVA COLINAS – MA

PMNC/MA

Folha: 000160

Rubrica: 

- 7.2 Após o interregno de um ano, e independentemente de pedido do contratado, os preços iniciais serão reajustados, mediante a aplicação, pelo contratante, do índice IPCA, exclusivamente para as obrigações iniciadas e concluídas após a ocorrência da anualidade.
- 7.3 Nos reajustes subsequentes ao primeiro, o interregno mínimo de um ano será contado a partir dos efeitos financeiros do último reajuste.
- 7.4 No caso de atraso ou não divulgação do(s) índice (s) de reajustamento, o contratante pagará ao contratado a importância calculada pela última variação conhecida, liquidando a diferença correspondente tão logo seja(m) divulgado(s) o(s) índice(s) definitivo(s).
- 7.5 Nas aferições finais, o(s) índice(s) utilizado(s) para reajuste será(ão), obrigatoriamente, o(s) definitivo(s).
- 7.6 Caso o(s) índice(s) estabelecido(s) para reajustamento venha(m) a ser extinto(s) ou de qualquer forma não possa(m) mais ser utilizado(s), será(ão) adotado(s), em substituição, o(s) que vier(em) a ser determinado(s) pela legislação então em vigor.
- 7.7 Na ausência de previsão legal quanto ao índice substituto, as partes elegerão novo índice oficial, para reajustamento do preço do valor remanescente, por meio de termo aditivo.
- 7.8 O reajuste será realizado por apostilamento.

CLÁUSULA OITAVA - OBRIGAÇÕES DO CONTRATANTE (art. 92, X, XI e XIV)

- 8.1 São obrigações do Contratante:
- 8.2 Exigir o cumprimento de todas as obrigações assumidas pelo Contratado, de acordo com o contrato e seus anexos;
- 8.3 Receber o objeto no prazo e condições estabelecidas no Termo de Referência;
- 8.4 Notificar o Contratado, por escrito, sobre vícios, defeitos ou incorreções verificadas no objeto fornecido, para que seja por ele substituído, reparado ou corrigido, no total ou em parte, às suas expensas;
- 8.5 Acompanhar e fiscalizar a execução do contrato e o cumprimento das obrigações pelo Contratado;
- 8.6 Comunicar a empresa para emissão de Nota Fiscal em relação à parcela incontroversa da execução do objeto, para efeito de liquidação e pagamento, quando houver controvérsia sobre a execução do objeto, quanto à dimensão, qualidade e quantidade, conforme o art. 143 da Lei nº 14.133, de 2021;
- 8.7 Efetuar o pagamento ao Contratado do valor correspondente à execução do objeto, no prazo, forma e condições estabelecidos no presente Contrato e no Termo de Referência;
- 8.8 Aplicar ao Contratado as sanções previstas na lei e neste Contrato;
- 8.9 Cientificar o órgão de representação judicial da Advocacia-Geral da União para adoção das medidas cabíveis quando do descumprimento de obrigações pelo Contratado;
- 8.10 Explicitamente emitir decisão sobre todas as solicitações e reclamações relacionadas à execução do presente Contrato, ressalvados os requerimentos manifestamente impertinentes, meramente protelatórios ou de nenhum interesse para a boa execução do ajuste.
- 8.10.1 A Administração terá o prazo de 30 (trinta) dias, a contar da data do protocolo do requerimento para decidir, admitida a prorrogação motivada, por igual período.



ESTADO DO MARANHÃO
PODER EXECUTIVO
PREFEITURA MUNICIPAL DE NOVA COLINAS – MA

PMNC/MA

Folha: 000161

Rubrica: *[assinatura]*

8.11 Responder eventuais pedidos de reestabelecimento do equilíbrio econômico-financeiro feitos pelo contratado no prazo máximo de 30 (trinta) dias.

8.12 Notificar os emitentes das garantias quanto ao início de processo administrativo para apuração de descumprimento de cláusulas contratuais.

8.13 Comunicar o Contratado na hipótese de posterior alteração do projeto pelo Contratante, no caso do art. 93, §2º, da Lei nº 14.133, de 2021.

8.14 A Administração não responderá por quaisquer compromissos assumidos pelo Contratado com terceiros, ainda que vinculados à execução do contrato, bem como por qualquer dano causado a terceiros em decorrência de ato do Contratado, de seus empregados, prepostos ou subordinados.

CLÁUSULA NONA - OBRIGAÇÕES DO CONTRATADO (art. 92, XIV, XVI e XVII)

9.1 O Contratado deve cumprir todas as obrigações constantes deste Contrato e de seus anexos, assumindo como exclusivamente seus os riscos e as despesas decorrentes da boa e perfeita execução do objeto, observando, ainda, as obrigações a seguir dispostas:

9.2 Responsabilizar-se pelos vícios e danos decorrentes do objeto, de acordo com o Código de Defesa do Consumidor (Lei nº 8.078, de 1990);

9.3 Comunicar ao contratante, no prazo máximo de 24 (vinte e quatro) horas que antecede a data da entrega, os motivos que impossibilitem o cumprimento do prazo previsto, com a devida comprovação;

9.4 Atender às determinações regulares emitidas pelo fiscal ou gestor do contrato ou autoridade superior (art. 137, II, da Lei n.º 14.133, de 2021) e prestar todo esclarecimento ou informação por eles solicitados;

9.5 Reparar, corrigir, remover, reconstruir ou substituir, às suas expensas, no total ou em parte, no prazo fixado pelo fiscal do contrato, os bens nos quais se verificarem vícios, defeitos ou incorreções resultantes da execução ou dos materiais empregados;

9.6 Responsabilizar-se pelos vícios e danos decorrentes da execução do objeto, de acordo com o Código de Defesa do Consumidor (Lei nº 8.078, de 1990), bem como por todo e qualquer dano causado à Administração ou terceiros, não reduzindo essa responsabilidade a fiscalização ou o acompanhamento da execução contratual pelo Contratante, que ficará autorizado a descontar dos pagamentos devidos ou da garantia, caso exigida no edital, o valor correspondente aos danos sofridos;

9.7 Não contratar, durante a vigência do contrato, cônjuge, companheiro ou parente em linha reta, colateral ou por afinidade, até o terceiro grau, de dirigente do contratante ou do fiscal ou gestor do contrato, nos termos do artigo 48, parágrafo único, da Lei nº 14.133, de 2021;

9.8 Responsabilizar-se pelo cumprimento das obrigações previstas em Acordo, Convenção, Dissídio Coletivo de Trabalho ou equivalentes das categorias abrangidas pelo contrato, por todas as obrigações trabalhistas, sociais, previdenciárias, tributárias e as demais previstas em legislação específica, cuja inadimplência não transfere a responsabilidade ao Contratante;

9.9 Comunicar ao Fiscal do contrato, no prazo de 24 (vinte e quatro) horas, qualquer ocorrência anormal ou acidente que se verifique no local dos serviços.

9.10 Paralisar, por determinação do Contratante, qualquer atividade que não esteja sendo executada de acordo com a boa técnica ou que ponha em risco a segurança de pessoas ou bens de terceiros.



ESTADO DO MARANHÃO
PODER EXECUTIVO
PREFEITURA MUNICIPAL DE NOVA COLINAS – MA

PMNC/MA

Folha: 000162

Rubrica: [assinatura]

9.11 Manter durante toda a vigência do contrato, em compatibilidade com as obrigações assumidas, todas as condições exigidas para habilitação na licitação;

9.12 Cumprir, durante todo o período de execução do contrato, a reserva de cargos prevista em lei para pessoa com deficiência, para reabilitado da Previdência Social ou para aprendiz, bem como as reservas de cargos previstas na legislação (art. 116);

9.13 Comprovar a reserva de cargos a que se refere a cláusula acima, no prazo fixado pelo fiscal do contrato, com a indicação dos empregados que preencheram as referidas vagas (art. 116, parágrafo único);

9.14 Guardar sigilo sobre todas as informações obtidas em decorrência do cumprimento do contrato;

9.15 Arcar com o ônus decorrente de eventual equívoco no dimensionamento dos quantitativos de sua proposta, inclusive quanto aos custos variáveis decorrentes de fatores futuros e incertos, devendo complementá- los, caso o previsto inicialmente em sua proposta não seja satisfatório para o atendimento do objeto da contratação, exceto quando ocorrer algum dos eventos arrolados no art. 124, II, d, da Lei nº 14.133, de 2021;

9.16 Cumprir, além dos postulados legais vigentes de âmbito federal, estadual ou municipal, as normas de segurança do Contratante;

CLÁUSULA DÉCIMA– GARANTIA DE EXECUÇÃO (art. 92, XII)

10.1 Não haverá exigência de garantia contratual da execução

CLÁUSULA DÉCIMA PRIMEIRA – INFRAÇÕES E SANÇÕES ADMINISTRATIVAS (art. 92, XIV)

11.1 Comete infração administrativa, nos termos da Lei nº 14.133, de 2021, o contratado que:

11.1.1 der causa à inexecução parcial do contrato;

11.1.2 der causa à inexecução parcial do contrato que cause grave dano à Administração ou ao funcionamento dos serviços públicos ou ao interesse coletivo;

11.1.3 der causa à inexecução total do contrato;

11.1.4 ensejar o retardamento da execução ou da entrega do objeto da contratação sem motivo justificado;

11.1.5 apresentar documentação falsa ou prestar declaração falsa durante a execução do contrato;

11.1.6 praticar ato fraudulento na execução do contrato;

11.1.7 comportar-se de modo inidôneo ou cometer fraude de qualquer natureza;

11.1.8 praticar ato lesivo previsto no art. 5º da Lei nº 12.846, de 1º de agosto de 2013.

11.2 Serão aplicadas ao contratado que incorrer nas infrações acima descritas as seguintes sanções:

11.2.1 Advertência, quando o contratado der causa à inexecução parcial do contrato, sempre que não se justificar a imposição de penalidade mais grave (art. 156, §2º, da Lei nº 14.133, de 2021);

11.2.2 Impedimento de licitar e contratar, quando praticadas as condutas descritas nas alíneas "b", "c" e "d" do subitem acima deste Contrato, sempre que não se justificar a imposição de penalidade mais grave (art. 156, § 4º, da Lei nº 14.133, de 2021);



ESTADO DO MARANHÃO
PODER EXECUTIVO
PREFEITURA MUNICIPAL DE NOVA COLINAS – MA

PMNC/MA

Folha: 000163

Rubrica: *Sh*

11.2.3 Declaração de inidoneidade para licitar e contratar, quando praticadas as condutas descritas nas alíneas “e”, “f”, “g” e “h” do subitem acima deste Contrato, bem como nas alíneas “b”, “c” e “d”, que justifiquem a imposição de penalidade mais grave (art. 156, §5º, da Lei nº 14.133, de 2021).

11.3 Multa:

11.3.1 Moratória de 1% (um por cento) por dia de atraso injustificado sobre o valor da parcela inadimplida, até o limite de 10 (dez) dias;

11.3.2 Moratória de 0,07% (sete centésimos por cento) do valor total do contrato por dia de atraso injustificado, até o máximo de 2% (dois por cento), pela inobservância do prazo fixado para apresentação, suplementação ou reposição da garantia.

11.3.3 O atraso superior a 10 (dez) dias autoriza a Administração a promover a extinção do contrato por descumprimento ou cumprimento irregular de suas cláusulas, conforme dispõe o inciso I do art. 137 da Lei n. 14.133, de 2021.

11.3.4 A aplicação das sanções previstas neste Contrato não exclui, em hipótese alguma, a obrigação de reparação integral do dano causado ao Contratante (art. 156, §9º, da Lei nº 14.133, de 2021)

11.3.5 Todas as sanções previstas neste Contrato poderão ser aplicadas cumulativamente com a multa (art. 156, §7º, da Lei nº 14.133, de 2021).

11.3.6 Antes da aplicação da multa será facultada a defesa do interessado no prazo de 15 (quinze) dias úteis, contado da data de sua intimação (art. 157, da Lei nº 14.133, de 2021)

11.3.7 Se a multa aplicada e as indenizações cabíveis forem superiores ao valor do pagamento eventualmente devido pelo Contratante ao Contratado, além da perda desse valor, a diferença será descontada da garantia prestada ou será cobrada judicialmente (art. 156, §8º, da Lei nº 14.133, de 2021).

11.3.8 Previamente ao encaminhamento à cobrança judicial, a multa poderá ser recolhida administrativamente no prazo máximo de XX (XXXX) dias, a contar da data do recebimento da comunicação enviada pela autoridade competente.

11.3.9 A aplicação das sanções realizar-se-á em processo administrativo que assegure o contraditório e a ampla defesa ao Contratado, observando-se o procedimento previsto no caput e parágrafos do art. 158 da Lei nº 14.133, de 2021, para as penalidades de impedimento de licitar e contratar e de declaração de inidoneidade para licitar ou contratar.

11.4 Na aplicação das sanções serão considerados (art. 156, §1º, da Lei nº 14.133, de 2021):

11.4.1 a natureza e a gravidade da infração cometida;

11.4.2 as peculiaridades do caso concreto;

11.4.3 as circunstâncias agravantes ou atenuantes;

11.4.4 os danos que dela provierem para o Contratante;

11.4.5 a implantação ou o aperfeiçoamento de programa de integridade, conforme normas e orientações dos órgãos de controle.

11.5 Os atos previstos como infrações administrativas na Lei nº 14.133, de 2021, ou em outras leis de licitações e contratos da Administração Pública que também sejam tipificados como atos lesivos na Lei nº 12.846, de 2013, serão apurados e julgados conjuntamente, nos mesmos autos, observados o rito procedimental e autoridade competente definidos na referida Lei (art. 159).



ESTADO DO MARANHÃO
PODER EXECUTIVO
PREFEITURA MUNICIPAL DE NOVA COLINAS – MA

PMNC/MA

Folha: 000164

Rubrica: *Jh*

11.6 A personalidade jurídica do Contratado poderá ser desconsiderada sempre que utilizada com abuso do direito para facilitar, encobrir ou dissimular a prática dos atos ilícitos previstos neste Contrato ou para provocar confusão patrimonial, e, nesse caso, todos os efeitos das sanções aplicadas à pessoa jurídica serão estendidos aos seus administradores e sócios com poderes de administração, à pessoa jurídica sucessora ou à empresa do mesmo ramo com relação de coligação ou controle, de fato ou de direito, com o Contratado, observados, em todos os casos, o contraditório, a ampla defesa e a obrigatoriedade de análise jurídica prévia (art. 160, da Lei nº 14.133, de 2021)

11.7 O Contratante deverá, no prazo máximo de 15 (quinze) dias úteis, contado da data de aplicação da sanção, informar e manter atualizados os dados relativos às sanções por ela aplicadas, para fins de publicidade no Cadastro Nacional de Empresas Inidôneas e Suspensas (Ceis) e no Cadastro Nacional de Empresas Punidas (Cnep), instituídos no âmbito do Poder Executivo Federal. (Art. 161, da Lei nº 14.133, de 2021)

11.8 As sanções de impedimento de licitar e contratar e declaração de inidoneidade para licitar ou contratar são passíveis de reabilitação na forma do art. 163 da Lei nº 14.133/21.

11.9 Os débitos do contratado para com a Administração contratante, resultantes de multa administrativa e/ou indenizações, não inscritos em dívida ativa, poderão ser compensados, total ou parcialmente, com os créditos devidos pelo referido órgão decorrentes deste mesmo contrato ou de outros contratos administrativos que o contratado possua com o mesmo órgão ora contratante, na forma da Instrução Normativa SEGES/ME nº 26, de 13 de abril de 2022.

CLÁUSULA DÉCIMA SEGUNDA – DA EXTINÇÃO CONTRATUAL (art. 92, XIX)

12.1 O contrato será extinto quando cumpridas as obrigações de ambas as partes, ainda que isso ocorra antes do prazo estipulado para tanto.

12.2 Se as obrigações não forem cumpridas no prazo estipulado, a vigência ficará prorrogada até a conclusão do objeto, caso em que deverá a Administração providenciar a readequação do cronograma fixado para o contrato.

12.3 Quando a não conclusão do contrato referida no item anterior decorrer de culpa do contratado:

12.3.1 ficará ele constituído em mora, sendo-lhe aplicáveis as respectivas sanções administrativas; e

12.3.2 poderá a Administração optar pela extinção do contrato e, nesse caso, adotar as medidas admitidas em lei para a continuidade da execução contratual

12.4 O contrato poderá ser extinto antes de cumpridas as obrigações nele estipuladas, ou antes do prazo nele fixado, por algum dos motivos previstos no artigo 137 da Lei nº 14.133/21, bem como amigavelmente, assegurados o contraditório e a ampla defesa.

12.5 Nesta hipótese, aplicam-se também os artigos 138 e 139 da mesma Lei.

12.6 A alteração social ou a modificação da finalidade ou da estrutura da empresa não ensejará a extinção se não restringir sua capacidade de concluir o contrato.

12.7 Se a operação implicar mudança da pessoa jurídica contratada, deverá ser formalizado termo aditivo para alteração subjetiva.

12.8 O termo de extinção, sempre que possível, será precedido:

12.8.1 Balanço dos eventos contratuais já cumpridos ou parcialmente cumpridos.

12.8.2 Relação dos pagamentos já efetuados e ainda devidos;



ESTADO DO MARANHÃO
PODER EXECUTIVO
PREFEITURA MUNICIPAL DE NOVA COLINAS – MA

PMNC/MA

Folha: 000165

Rubrica: [assinatura]

12.8.3 Indenizações e multas.

12.9 A extinção do contrato não configura óbice para o reconhecimento do desequilíbrio econômico-financeiro, hipótese em que será concedida indenização por meio de termo indenizatório (art. 131, caput, da Lei n.º 14.133, de 2021).

12.10 O contrato poderá ser extinto caso se constate que o contratado mantém vínculo de natureza técnica, comercial, econômica, financeira, trabalhista ou civil com dirigente do órgão ou entidade contratante ou com agente público que tenha desempenhado função na licitação ou atue na fiscalização ou na gestão do contrato, ou que deles seja cônjuge, companheiro ou parente em linha reta, colateral ou por afinidade, até o terceiro grau (art. 14, inciso IV, da Lei n.º 14.133, de 2021).

CLÁUSULA DÉCIMA TERCEIRA – DOTAÇÃO ORÇAMENTÁRIA (art. 92, VIII)

13.1 As despesas decorrentes da presente contratação correrão à conta de recursos específicos consignados no Orçamento Geral da União deste exercício, na dotação abaixo discriminada:

Gestão/Unidade:

Fonte de Recursos:

Programa de Trabalho:

Elemento de Despesa:

13.2 A dotação relativa aos exercícios financeiros subsequentes será indicada após aprovação da Lei Orçamentária respectiva e liberação dos créditos correspondentes, mediante apostilamento.

CLÁUSULA DÉCIMA QUARTA – DOS CASOS OMISSOS (art. 92, III)

14.1 Os casos omissos serão decididos pelo contratante, segundo as disposições contidas na Lei nº 14.133, de 2021, e demais normas federais aplicáveis e, subsidiariamente, segundo as disposições contidas na Lei nº 8.078, de 1990 – Código de Defesa do Consumidor – e normas e princípios gerais dos contratos.

CLÁUSULA DÉCIMA QUITA – ALTERAÇÕES

15.1 Eventuais alterações contratuais reger-se-ão pela disciplina dos arts. 124 e seguintes da Lei nº 14.133, de 2021.

15.2 O contratado é obrigado a aceitar, nas mesmas condições contratuais, os acréscimos ou supressões que se fizerem necessários, até o limite de 25% (vinte e cinco por cento) do valor inicial atualizado do contrato.

15.3 As alterações contratuais deverão ser promovidas mediante celebração de termo aditivo, submetido à prévia aprovação da consultoria jurídica do contratante, salvo nos casos de justificada necessidade de antecipação de seus efeitos, hipótese em que a formalização do aditivo deverá ocorrer no prazo máximo de 1 (um) mês (art. 132 da Lei nº 14.133, de 2021).

15.4 Registros que não caracterizam alteração do contrato podem ser realizados por simples apostila, dispensada a celebração de termo aditivo, na forma do art. 136 da Lei nº 14.133, de 2021.

CLÁUSULA DÉCIMA SEXTA – PUBLICAÇÃO

16.1 Incumbirá ao contratante divulgar o presente instrumento no Portal Nacional de Contratações Públicas (PNCP), na forma prevista no art. 94 da Lei 14.133, de 2021, bem como no respectivo sítio oficial do Município na Internet.

CLÁUSULA DÉCIMA SÉTIMA – FORO (art. 92, §1º)



**ESTADO DO MARANHÃO
PODER EXECUTIVO
PREFEITURA MUNICIPAL DE NOVA COLINAS – MA**

PMNC/MA

Folha: 000166

Rubrica: *[Handwritten Signature]*

17.1 Fica eleito o Foro da Comarca de Balsas - MA, para dirimir os litígios que decorrerem da execução deste Termo de Contrato que não puderem ser compostos pela conciliação, conforme art. 92, §1º, da Lei nº 14.133/21.

[Local], [dia] de [mês] de [ano].

Representante legal do CONTRATANTE

Representante legal do CONTRATADO

TESTEMUNHAS:

1-

2-

PROJETO BÁSICO DE ENGENHARIA:
PRESTAÇÃO DE SERVIÇOS ESPECIALIZADOS DE ENGENHARIA PARA A
CONSTRUÇÃO E REFORMAS DE PONTES DE MADEIRA NO MUNICÍPIO DE NOVA
COLINAS – MA

1. APRESENTAÇÃO

No município de NOVA COLINAS – MA, boa parte da população habita na Zona Rural e tem diversas dificuldades diárias por falta de infraestrutura básica, como estradas vicinais e pontes de madeira de qualidade . Para isto é necessário melhorar a malha viária do município, com o objetivo de apoiar a agricultura familiar, produção de grãos, pecuária, facilitar o transporte escolar e de passageiros, facilitar acesso às comunidades e a outros municípios, dentre outros benefícios.

1.1. Dados da entidade

- Órgão Proponente: Prefeitura Municipal de NOVA COLINAS-MA
- CNPJ: 01.608.768/0001-05
- END: Rua São Francisco, s/n, Centro - NOVA COLINAS – MA

2. CONCEPÇÃO DO PROJETO

As informações abaixo discriminadas visam fornecer orientações e diretrizes gerais sobre as atividades requeridas para a execução da obra de **REFORMAS E CONSTRUÇÕES DE PONTES DE MADEIRA NA ZONA RURAL DE NOVA COLINAS/MA.**

Os serviços aqui citados serão executados conforme a demanda do município, pois no decorrer do ano, fortes chuvas, tráfego de veículos pesados, danos causados pelo tempo, putrefação da madeira, são alguns dos motivos que diminuem a vida útil dos materiais e da estrutura da ponte.

2.1. Serviços a serem executados

- **Serviços Preliminares:** Placa de obra (1,00 x 1,00) m, Barracão de obras e Administração local.
- **Fundação:** Execução de Bloco e Cabeceira (Ala) em Concreto Ciclópico. As dimensões dos blocos e cabeceiras irão variar de acordo com a necessidade de cada ponte.

- **Estrutura de Madeira:** Execução da Mesoestrutura e da Superestrutura em madeira de lei. As pontes terão largura média de 4,00 m e o passa rodas será constituído de 02 ou 03 tábuas emparelhadas para cada roda. Todas as pontes devem ter guias, já o guarda-corpo é opcional.
- **Ferragens:** Ferragens necessárias para a execução da estrutura.
- **Serviços Finais:** Limpeza final da obra.

3. OBJETIVOS

3.1. Objetivo geral

Reformar pontes em madeira em diversas localidades da zona rural do município de NOVA COLINAS-MA.

3.2. Objetivos específicos

- Melhorar as condições de vida das comunidades, em relação à transporte coletivo;
- Assegurar o escoamento da produção agrícola, proporcionando melhor preço na comercialização da mesma;
- Assegurar o transporte das pessoas enfermos, com segurança e rapidez;
- Proporcionar a interligação dos moradores da região com a sede do Município.

4. JUSTIFICATIVA

Os moradores da zona rural do município de Nova Colinas, enfrentam sérias dificuldades para escoar as suas produções e chegarem à sede do município, principalmente em consequência dos altos índices pluviométricos ocorridos nos últimos anos. Portanto, o projeto proposto é de suma importância para o desenvolvimento socioeconômico das comunidades beneficiárias, visto que o melhoramento das referidas obras de artes correntes (PONTES) irá assegurar o escoamento da produção da Região o ano inteiro e o tráfego permanente.

ESPECIFICAÇÕES TÉCNICAS

5. INTRODUÇÃO

A presente especificação da descrição dos materiais e dos serviços a serem efetivamente executadas no decorrer da obra.

Estas especificações têm como objetivo definir os critérios técnicos para execução de cada serviço em particular, fixando condições mínimas a serem observadas na aquisição, fornecimento e emprego de materiais, de modo que os materiais, equipamentos, procedimentos para execução, controle e medição de todos os serviços previstos deverão atender integralmente às **NORMAS PARA MEDIÇÃO DE SERVIÇOS RODOVIÁRIOS**.

6. CONSIDERAÇÕES INICIAIS

Os serviços contratados serão executados rigorosamente de acordo com estas especificações, Normas da ABNT, projetos e demais elementos nele referidos.

Todos os materiais serão fornecidos pela Empreiteira, salvo disposição em contrário nestas especificações.

Toda a mão de obra será fornecida pela Empreiteira, salvo disposição em contrário nestas especificações.

Serão impugnados pela Fiscalização todos os trabalhos que não satisfaçam às condições contratuais

Ficará a Empreiteira obrigada a demolir e a refazer os trabalhos impugnados logo após a oficialização pela Contratante, ficando por sua conta exclusiva as despesas decorrentes dessas providências.

Os materiais a serem empregados deverão ser novos, adequados aos tipos de serviços a serem executados e atenderem às Especificações. Em nenhuma hipótese será admitido o uso de resquícios de materiais de outras obras.

A Empreiteira manterá na obra engenheiros, mestres, operários e funcionários administrativos em número e especialização compatíveis com a natureza dos serviços, bem como materiais em quantidades suficientes para execução dos trabalhos.

A Empreiteira será responsável pelos danos causados a Contratante e a terceiros, decorrentes de sua negligência, imperícia e omissão.

Será mantido, pela Empreiteira, perfeito e ininterrupto serviço de vigilância nos recintos de trabalho, cabendo-lhe toda a responsabilidade por quaisquer danos decorrentes de negligência durante a execução das obras, até a entrega definitiva.

A utilização de equipamentos, aparelhos e ferramentas deverão ser apropriados a cada serviço.

Cabe à Empreiteira elaborar, de acordo com as necessidades da obra ou a pedido da fiscalização, desenhos de detalhes de execução, os quais serão previamente examinados e autenticados, se for o caso, pela Contratante.

Caso seja efetuada qualquer modificação, parcial ou total dos projetos licitados, proposta pela Contratante ou pela Empreiteira, este fato não implicará anular ou invalidar o contrato, que prevalecerá em quaisquer circunstâncias. Sendo a alteração do projeto responsável pelo surgimento de serviço novo, a correspondente forma de medição e pagamento deverá ser apresentada previamente pela Empreiteira e analisada pela Contratante antes do início efetivo deste serviço. No caso de simples mudança de quantitativos, o fato não deverá ser motivo de qualquer reivindicação para alteração dos preços unitários. Sendo os serviços iniciados e concluídos sem qualquer solicitação de revisão de preços por parte da Empreiteira, fica tacitamente vetado o pleito futuro.

7. ADMINISTRAÇÃO LOCAL

Este item refere-se a administração local da obra, incluindo engenheiro, encarregado ou mestre-de-obras, topógrafo, almoxarife, apontador, vigia e outros custos a detalhar na composição unitária de preços relativos a administração, financeiro e técnico de acordo com a estrutura da empresa e da obra.

8. SERVIÇOS PRELIMINARES

8.1. Placa de obra

A Contratada deverá providenciar uma placa de obra nas dimensões mínimas de 1,00 x 1,00 m com os dizeres pertinentes à obra, e será instalada conforme planta em anexo. A placa de identificação da obra deverá identificar tanto a Contratante, quanto o Órgão Financiador da Obra, devendo ser executadas de acordo com o modelo definido pela Contratante e instaladas no local estipulado pela Fiscalização. A placa deverá ter a face em chapa de aço galvanizado, nº 16 ou 18, com tratamento oxidante, sem moldura, fixadas em estruturas de madeira serrada. As peças deverão ter dimensões suficientes para suporte das placas e para suportar a ação dos ventos. Todas as cores a serem utilizadas serão padronizadas, devendo ser de cor fixa e comprovada resistência ao tempo. Caberá ao Construtor o fornecimento, montagem, manutenção e assentamento das placas, estando a mesma obrigada, ao final da Obra, mediante autorização da Fiscalização, realizar a sua desmontagem e remoção.

9. FUNDAÇÃO

9.1. Concreto ciclópico

O concreto ciclópico refere-se à adição ao concreto convencional um volume de até 30% de pedra de mão, lavadas e saturadas, no local de aplicação do concreto. A espessura de envolvimento da pedra de mão pelo concreto deve ser de no mínimo 5,0 cm. O concreto, onde as pedras de mão são adicionadas, deve possuir resistência característica a compressão mínima de 15 MPa, 30% em volume de pedra de mão e 70% de concreto.

10. ESTRUTURA DE MADEIRA

Visando permitir a passagem das águas de um lado ao outro do corpo estradal deverão ser construídas as necessárias obras transversais, com o propósito de interceptar a drenagem natural, das áreas adjacentes.

As obras transversais subdividem-se em duas categorias: OAC - obras de arte correntes e OAE - obras de arte especiais. As pontes são obras de arte especiais.

10.1. Pilares

Em madeira com comprimento definido em planta, com seção de 0,20 x 0,20 m, conforme demonstrativo em planta.

10.2. Longarinas

Será de madeira de lei tipo pau d'arco, jatobá, aroeira ou outras nativas da região, com dimensões aproximadas de 0,20 x 0,20 m e com comprimento variável conforme necessidade de cada ponte. Serão serradas e planadas, apresentando uma boa durabilidade e segurança da obra.

10.3. Transversina

A transversina, montada na parte superior dos pilares servindo de apoio para os balancins, possui comprimento de 4,00 m com seção aproximada de 20 x 20 cm, conforme detalhes em planta.

10.4. Balancin

Os balancins deverão possuir comprimento mínimo de 1,50 m, com seções de 20 x 20 cm, atrelados com parafusos de diâmetro 12,5mm e comprimento de 60 cm, conforme demonstrativos em planta.

10.5. Passa-rodas

Será de madeira de lei tipo pau d'arco, jatobá, aroeira ou outras nativas da região, com dimensões aproximadas de 30 cm de largura e no mínimo 6 cm de altura, com comprimento variável conforme necessidade de cada ponte. Serão serradas e planadas, apresentando uma boa durabilidade e segurança da obra. E também serão utilizadas 3 tábuas por rodeiro.

10.6. Tabuleiro

Será de madeira de lei tipo pau d'arco, jatobá, aroeira ou outras nativas da região, com dimensões aproximadas de 30 cm de largura e no mínimo 6 cm de altura, com comprimento de 4,00 m.

10.7. Guias

Peças em madeira com seções de 10cm x 10 cm colocadas nas laterais sobre o tabuleiro com função de proteção ao tráfego.

10.8. Contraventamento

Será de madeira de lei tipo pau d'arco, jatobá, aroeira ou outras nativas da região, com as dimensões 15cm x 15cm e com comprimento variável conforme necessidade. Serão serradas e planadas, apresentando uma boa durabilidade e segurança da obra.

10.9. Guarda-corpo

Peças em madeira com seções de 10cm x 10 cm colocadas nas laterais sobre guias com função de proteção. Conforme planilha em anexo.

11. FERRAGENS

11.1. Parafuso

Parafuso em aço com 0,60 m de comprimento e 12,5mm de diâmetro. Os mesmos deverão estar acompanhados de arruelas e porcas conforme demonstrativos em planta.

11.2. Pregos

Prego de aço polido com cabeça 25 x 72.

12. SERVIÇOS FINAIS

A obra será entregue em perfeito estado de limpeza e conservação, devendo apresentara perfeito funcionamento em todas as suas instalações, equipamentos e aparelho.

ORÇAMENTO ESTIMADO

Obra

PRESTAÇÃO DE SERVIÇOS ESPECIALIZADOS DE ENGENHARIA PARA A CONSTRUÇÃO E REFORMAS DE PONTES DE MADEIRA NO MUNICÍPIO DE NOVA COLINAS – MA

Bancos
 SINAPI - 12/2024 - Maranhão
 ORSE - 11/2024 - Sergipe
 SEINFRA - 028 - Ceará

B.D.I.

26,14%

Encargos Sociais

Desonerado:
 Horista: 84,61%
 Mensalista: 47,70%

Orçamento Sintético

Item	Código	Banco	Descrição	Und	Quant.	Valor Unit	Valor Unit com BDI	Total	Peso (%)
1			ADMINISTRAÇÃO LOCAL		1		174.314,88	174.314,88	15,76 %
1.1	90777	SINAPI	ENGENHEIRO CIVIL DE OBRA JUNIOR COM ENCARGOS COMPLEMENTARES	H	192	203,42	256,59	49.265,28	4,46 %
1.2	90776	SINAPI	ENCARREGADO GERAL COM ENCARGOS COMPLEMENTARES	H	1920	51,64	65,13	125.049,60	11,31 %
2			SERVIÇOS PRELIMINARES		1		4.922,90	4.922,90	0,45 %
2.1	51	ORSE	Placa de obra em chapa aço galvanizado, instalada - Rev 02_01/2022	un	10	390,28	492,29	4.922,90	0,45 %
3			FUNDAÇÃO		1		109.905,40	109.905,40	9,94 %
3.1	102487	SINAPI	CONCRETO CICLÓPICO FCK = 15MPA, 30% PEDRA DE MÃO EM VOLUME REAL, INCLUSIVE LANÇAMENTO. AF_05/2021	m³	115,2	756,34	954,04	109.905,40	9,94 %
4			ESTRUTURA DE MADEIRA		1		655.969,21	655.969,21	59,32 %
4.1	COMP-PT-02	Próprio	LONGARINA (20X20)CM	m³	48	2.794,68	3.525,20	169.209,60	15,30 %
4.2	COMP-PT-02	Próprio	TRANSVERSINA (20X20) CM	m³	9,6	2.794,68	3.525,20	33.841,92	3,06 %
4.3	COMP-PT-02	Próprio	BALANCIN	m³	13,2	2.794,68	3.525,20	46.532,64	4,21 %
4.4	COMP-PT-02	Próprio	PASSA RODAS (30X8)CM	m³	28,8	2.794,68	3.525,20	101.525,76	9,18 %
4.5	COMP-PT-02	Próprio	TABULEIRO (30X8)CM	m³	65,28	2.794,68	3.525,20	230.125,05	20,81 %
4.6	COMP-PT-02	Próprio	GUIAS (10X10)CM	m³	4	2.794,68	3.525,20	14.100,80	1,28 %
4.7	COMP-PT-02	Próprio	CONTRAVENTAMENTO (10X10)CM	m³	2	2.794,68	3.525,20	7.050,40	0,64 %
4.8	COMP-PT-02	Próprio	GUARDA CORPO (10X10)CM	m³	8	2.794,68	3.525,20	28.201,60	2,55 %



4.9	COMP-PT-02	Próprio	PILAR (10X10)CM	m²	7,2	2.794,68	3.525,20	25.381,44	2,30 %
5			FERRAGENS		1		146.125,00	146.125,00	13,21 %
5.1	00005065	SINAPI	PREGO DE AÇO POLIDO COM CABECA 10 X 10 (7/8 X 17)	KG	1000	37,40	47,17	47.170,00	4,27 %
5.2	MERC-01-FN	Próprio	BARRA ROSCADA ZINCADA, COMPRIMENTO = 1,00 M, DIAMETRO = 12,5 MM, COM PORCAS E ARRUELAS	UNID	1500	52,30	65,97	98.955,00	8,95 %
6			SERVIÇOS FINAIS		1		14.551,50	14.551,50	1,32 %
6.1	94316	SINAPI	ATERRO MECANIZADO DE VALA COM RETROESCAVADEIRA (CAPACIDADE DA CAÇAMBA DA RETRO: 0,26 M³ / POTÊNCIA: 88 HP), LARGURA ATÉ 1,5 M, PROFUNDIDADE ATÉ 1,5 M, COM SOLO ARGILÓ-ARENOSO. AF_08/2023	m³	125	74,38	93,82	11.727,50	1,06 %
6.2	9537	SINAPI	LIMPEZA FINAL DA OBRA	m²	400	5,60	7,06	2.824,00	0,26 %

Total sem BDI
Total do BDI
Total Geral

876.660,13
229.128,76
1.105.788,89

CNPJ: 01.608.768/0001-05
Rua São Francisco, s/n, Centro Nova Colinas – MA



Obra
 PRESTAÇÃO DE SERVIÇOS ESPECIALIZADOS DE ENGENHARIA PARA A
 CONSTRUÇÃO E REFORMAS DE PONTES DE MADEIRA NO MUNICÍPIO DE
 NOVA COLINAS – MA

Bancos
 SINAPI - 12/2024 - Maranhão
 ORSE - 11/2024 - Sergipe
 SEINFRA - 028 - Ceará

B.D.I.
 26,14%

Encargos Sociais
 Desonerado:
 Horista: 64,81%
 Mensalista: 47,70%

Planilha Orçamentária Analítica

1 ADMINISTRAÇÃO LOCAL								174.314,86		
1.1	Código	Banco	Descrição	Tipo	Und	Quant.	Valor Unit.	Total		
Composição	90777	SINAPI	ENGENHEIRO CIVIL DE OBRA JUNIOR COM ENCARGOS COMPLEMENTARES	SEDI - SERVIÇOS DIVERSOS	H	1,0000000	203,42	203,42		
Composição Auxiliar	95402	SINAPI	CURSO DE CAPACITAÇÃO PARA ENGENHEIRO CIVIL DE OBRA JÚNIOR (ENCARGOS COMPLEMENTARES) - HORISTA	SEDI - SERVIÇOS DIVERSOS	H	1,0000000	3,36	3,36		
Insumo	00037372	SINAPI	EXAMES - HORISTA (COLETADO CAIXA - ENCARGOS COMPLEMENTARES)	Material	H	1,0000000	1,34	1,34		
Insumo	00043486	SINAPI	EPI - FAMILIA ENGENHEIRO CIVIL - HORISTA (ENCARGOS COMPLEMENTARES - COLETADO CAIXA)	Material	H	1,0000000	0,74	0,74		
Insumo	00002706	SINAPI	ENGENHEIRO CIVIL DE OBRA JUNIOR (HORISTA)	Mão de Obra	H	1,0000000	197,96	197,96		
Insumo	00043462	SINAPI	FERRAMENTAS - FAMILIA ENGENHEIRO CIVIL - HORISTA (ENCARGOS COMPLEMENTARES - COLETADO CAIXA)	Material	H	1,0000000	0,01	0,01		
Insumo	00037373	SINAPI	SEGURO - HORISTA (COLETADO CAIXA - ENCARGOS COMPLEMENTARES)	Material	H	1,0000000	0,01	0,01		
					MO sem LS =>	109,05	LS =>	92,27	MO com LS =>	201,32
					Valor do BDI =>	53,17			Valor com BDI =>	256,59
							Quant. =>	192,00	Preço Total =>	49.265,28

1.2	Código	Banco	Descrição	Tipo	Und	Quant.	Valor Unit.	Total		
Composição	90776	SINAPI	ENCARREGADO GERAL COM ENCARGOS COMPLEMENTARES	SEDI - SERVIÇOS DIVERSOS	H	1,0000000	51,64	51,64		
Composição Auxiliar	95401	SINAPI	CURSO DE CAPACITAÇÃO PARA ENCARREGADO GERAL (ENCARGOS COMPLEMENTARES) - HORISTA	SEDI - SERVIÇOS DIVERSOS	H	1,0000000	1,16	1,16		
Insumo	00004083	SINAPI	ENCARREGADO GERAL DE OBRAS (HORISTA)	Mão de Obra	H	1,0000000	47,78	47,78		
Insumo	00037373	SINAPI	SEGURO - HORISTA (COLETADO CAIXA - ENCARGOS COMPLEMENTARES)	Material	H	1,0000000	0,01	0,01		
Insumo	00037372	SINAPI	EXAMES - HORISTA (COLETADO CAIXA - ENCARGOS COMPLEMENTARES)	Material	H	1,0000000	1,34	1,34		
Insumo	00043463	SINAPI	FERRAMENTAS - FAMILIA ENCARREGADO GERAL - HORISTA (ENCARGOS COMPLEMENTARES - COLETADO CAIXA)	Material	H	1,0000000	0,10	0,10		
Insumo	00043487	SINAPI	EPI - FAMILIA ENCARREGADO GERAL - HORISTA (ENCARGOS COMPLEMENTARES - COLETADO CAIXA)	Material	H	1,0000000	1,25	1,25		
					MO sem LS =>	26,50	LS =>	22,44	MO com LS =>	48,94

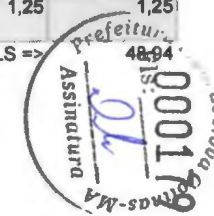

Valor do BDI =>

13,49

Valor com BDI =>

65,13

Quant. =>

1.920,00

Preço Total =>

125.049,60

2		SERVIÇOS PRELIMINARES					4.922,90	
2.1	Código	Banco	Descrição	Tipo	Und	Quant.	Valor Unit	Total
Composição	51	ORSE	Placa de obra em chapa aço galvanizado, instalada - Rev 02_01/2022	Mobilização / Instalações Provisórias / Desmobilização	un	1,0000000	390,28	390,28
Item	Código	Banco	Descrição	Tipo	Und	Quant.	Valor Unit	Total
Composição	10549	ORSE	Encargos Complementares - Servente	Provisórios	un	2,0000000	3,79	7,68
Insumo	00004813/SIN API	ORSE	Placa de obra (para construção civil) em chapa galvanizada *n. 22*, adesivada, de *2,4 x 1,2* m (sem postes para fixação)	Material	m²	1,0000000	260,00	260,00
Insumo	00008111/SIN	ORSE	Servente de obras (horista)	Mão de Obra	h	2,0000000	25,19	50,37
Insumo	6995	ORSE	Madeira mista serrada (sarrafo) 2,2 x 5,5cm - 0,00121 m³/m	Material	m	1,0000000	3,62	3,62
Composição	10551	ORSE	Encargos Complementares - Carpinteiro	Provisórios	un	1,0000000	3,70	3,70
Insumo	00005075/SIN API	ORSE	Prego de aço polido com cabeça 18 x 30 (2 3/4 x 10)	Material	kg	0,1500000	16,94	2,54
Insumo	1569	ORSE	Madeira mista serrada (barrote) 6 x 6cm - 0,0036 m³/m (angelim, louro)	Material	m	4,0000000	6,75	27,00
Insumo	00001213/SIN	ORSE	Carpinteiro de formas para concreto (horista)	Mão de Obra	h	1,0000000	35,31	35,30
Detalhamento de Cálculo ORSE								
Item	Código	Banco	Descrição	Tipo	Und	Quant.	Valor Unit	Total
Insumo	10599	ORSE	Protetor solar fps 30 com 120ml	Material	un	0,0054000	18,00	0,09
Insumo	00005075/SIN API	ORSE	Prego de aço polido com cabeça 18 x 30 (2 3/4 x 10)	Material	kg	0,1500000	16,94	2,54
Insumo	158	ORSE	Almoço (Participação do empregador)	Material	un	0,3054000	14,00	4,27
Insumo	00012893/SIN API	ORSE	Bota de segurança com biqueira de aço e colarinho acolchoado	Material	par	0,0023000	66,00	0,15
Insumo	10517	ORSE	Exames admissionais/demissionais (checkup)	Serviços	cj	0,0012000	300,00	0,36
Insumo	10492	ORSE	Cesta Básica	Material	un	0,0135000	190,00	2,56
Insumo	00004813/SIN API	ORSE	Placa de obra (para construção civil) em chapa galvanizada *n. 22*, adesivada, de *2,4 x 1,2* m (sem postes para fixação)	Material	m²	1,0000000	260,00	260,00

CNPJ: 01.608.768/0001-05

Rua São Francisco, s/n, Centro Nova Colinas – MA



Insumo	10788	ORSE	Pá quadrada	Material	un	0,0004000	36,90	0,01
Insumo	00006111/SIN	ORSE	Servente de obras (horista)	Mão de Obra	h	2,0000000	25,19	50,37
Insumo	00012895/SIN ADI	ORSE	Capacete de segurança aba frontal com suspensão de polietileno, sem jugular (classe b)	Material	un	0,0018000	13,75	0,02
Insumo	00012892/SIN	ORSE	Luva raspá de couro, cano curto (punho *7* cm)	Material	par	0,0069000	12,37	0,08
Insumo	4729	ORSE	Marreta 1 kg com cabo	Material	un	0,0002000	37,80	0,00
Insumo	6995	ORSE	Madeira mista serrada (sarrafo) 2,2 x 5,5cm - 0,00121 m³/m	Material	m	1,0000000	3,62	3,62
Insumo	10577	ORSE	Serrote 40cm	Material	un	0,0001000	29,90	0,00
Insumo	941	ORSE	Fardamento com mangas curta	Material	un	0,0045000	192,62	0,86
Insumo	10596	ORSE	Protetor auricular	Material	un	0,0135000	4,90	0,06
Insumo	1569	ORSE	Madeira mista serrada (barrote) 6 x 6cm - 0,0036 m³/m (angelim, louro)	Material	m	4,0000000	6,75	27,00
Insumo	11244	ORSE	Martelo com unha	Material	un	0,0002000	48,95	0,00
Insumo	11249	ORSE	Serra circular elétrica portátil	Equipamento	un	0,0001000	617,95	0,06
Insumo	00002711/SIN ADI	ORSE	Caminho de mão, em aço, com capacidade de *45 a 65* l / *100* kg, pneu com câmara	Material	un	0,0004000	183,00	0,06
Insumo	10362	ORSE	Seguro de vida e acidente em grupo	Serviços	un	0,0135000	12,54	0,16
Insumo	10761	ORSE	Refeição - café da manhã (café com leite e dois pães com manteiga)	Serviços	un	0,3054000	5,00	1,52
Insumo	00012894/SIN ADI	ORSE	Capa para chuva em pvc com forro de poliéster, com capuz (amarela ou azul)	Material	un	0,0006000	17,87	0,01
Insumo	4728	ORSE	Talhadeira chata 10"	Material	un	0,0006000	18,58	0,01
Insumo	2378	ORSE	Vale transporte	Material	un	0,2536000	4,50	1,14
Insumo	10579	ORSE	Chave de fenda chata 30 cm	Material	un	0,0002000	26,89	0,00
Insumo	10578	ORSE	Formão grande	Material	un	0,0002000	15,15	0,00
Insumo	00001213/SIN	ORSE	Carpinteiro de formas para concreto (horista)	Mão de Obra	h	1,0000000	35,31	35,30
Insumo	1651	ORSE	Óculos branco proteçãoProtetor auricular	Material	pr	0,0023000	6,70	0,01
Insumo	11248	ORSE	Furadeira e Parafusadeira elétrica Bosch ou Similar profissional	Equipamento	un	0,0001000	246,00	0,02

MO sem LS => 46,40 LS => 39,27 MO com LS => 85,67
Valor do BDI => 102,01 Valor com BDI => 492,29

CNPJ: 01.608.768/0001-05
Rua São Francisco, s/n, Centro Nova Colinas – MA



Quant. => 10,00 Preço Total => 4.922,90

3		FUNDAÇÃO			109.905,40					
3.1	Código	Banco	Descrição	Tipo	Und	Quant.	Valor Unit	Total		
Composição	102487	SINAPI	CONCRETO CICLÓPICO FCK = 15MPA, 30% PEDRA DE MÃO EM VOLUME REAL, INCLUSIVE LANÇAMENTO. AF_05/2021	FUES - FUNDAÇÕES E ESTRUTURAS	m²	1,0000000	756,34	756,34		
Composição Auxiliar	90587	SINAPI	VIBRADOR DE IMERSÃO, DIÂMETRO DE PONTEIRA 45MM, MOTOR ELÉTRICO TRIFÁSICO POTÊNCIA DE 2 CV - CHI DIURNO. AF_06/2015	CHOR - CUSTOS HORÁRIOS DE MÁQUINAS E EQUIPAMENTOS	CHI	0,6377000	0,53	0,33		
Composição Auxiliar	88316	SINAPI	SERVENTE COM ENCARGOS COMPLEMENTARES	SEDI - SERVIÇOS DIVERSOS	H	6,4684000	34,09	220,50		
Composição Auxiliar	94963	SINAPI	CONCRETO FCK = 15MPA, TRAÇO 1:3,4:3,5 (EM MASSA SECA DE CIMENTO/ AREIA MÉDIA/ BRITA 1) - PREPARO MECÂNICO COM BETONEIRA 400 L. AF_05/2021	FUES - FUNDAÇÕES E ESTRUTURAS	m²	0,8050000	520,90	419,32		
Composição Auxiliar	88309	SINAPI	PEDREIRO COM ENCARGOS COMPLEMENTARES	SEDI - SERVIÇOS DIVERSOS	H	1,6702000	43,68	72,85		
Composição Auxiliar	90586	SINAPI	VIBRADOR DE IMERSÃO, DIÂMETRO DE PONTEIRA 45MM, MOTOR ELÉTRICO TRIFÁSICO POTÊNCIA DE 2 CV - CHP DIURNO. AF_06/2015	CHOR - CUSTOS HORÁRIOS DE MÁQUINAS E EQUIPAMENTOS	CHP	0,2198000	1,35	0,29		
Insumo	00004730	SINAPI	PEDRA DE MAO OU PEDRA RACHAO PARA ARRIMO/FUNDACAO (POSTO PEDREIRA/FORNECEDOR, SEM FRETE)	Material	m²	0,4543000	94,56	42,95		
					MO sem LS =>	164,55	LS =>	139,24	MO com LS =>	303,79
					Valor do BDI =>	197,70			Valor com BDI =>	954,04
							Quant. =>	115,20	Preço Total =>	109.905,40

4		ESTRUTURA DE MADEIRA			655.969,21					
4.1	Código	Banco	Descrição	Tipo	Und	Quant.	Valor Unit	Total		
Composição	COMP-PT-02	Próprio	LONGARINA (20X20)CM	SEDI - SERVIÇOS DIVERSOS	m²	1,0000000	2.794,66	2.794,68		
Composição Auxiliar	88262	SINAPI	CARPINTEIRO DE FORMAS COM ENCARGOS COMPLEMENTARES	SEDI - SERVIÇOS DIVERSOS	H	2,0000000	43,16	86,32		
Composição Auxiliar	88316	SINAPI	SERVENTE COM ENCARGOS COMPLEMENTARES	SEDI - SERVIÇOS DIVERSOS	H	2,0000000	34,09	68,18		
Insumo	00004006	SINAPI	MADEIRA SERRADA EM PINUS, MISTA OU EQUIVALENTE DA REGIAO - BRUTA	Material	m²	1,0000000	2.640,18	2.640,18		
					MO sem LS =>	65,16	LS =>	55,14	MO com LS =>	120,30
					Valor do BDI =>	730,52			Valor com BDI =>	3.525,20
							Quant. =>	48,00	Preço Total =>	169.209,60

CNPJ: 01.608.768/0001-05
Rua São Francisco, s/n, Centro Nova Colinas - MA



4.2	Código	Banco	Descrição	Tipo	Und	Quant.	Valor Unit	Total		
Composição	COMP-PT-02	Próprio	TRANSVERSINA (20X20) CM	SEDI - SERVIÇOS DIVERSOS	m³	1,0000000	2.794,88	2.794,68		
Composição Auxiliar	88262	SINAPI	CARPINTEIRO DE FORMAS COM ENCARGOS COMPLEMENTARES	SEDI - SERVIÇOS DIVERSOS	H	2,0000000	43,16	86,32		
Composição Auxiliar	88316	SINAPI	SERVENTE COM ENCARGOS COMPLEMENTARES	SEDI - SERVIÇOS DIVERSOS	H	2,0000000	34,09	68,18		
Insumo	00004006	SINAPI	MADEIRA SERRADA EM PINUS, MISTA OU EQUIVALENTE DA REGIAO - BRUTA	Material	m³	1,0000000	2.640,18	2.640,18		
					MO sem LS =>	65,16	LS =>	55,14	MO com LS =>	120,30
					Valor do BDI =>	730,52			Valor com BDI =>	3.525,20
							Quant. =>	9,60	Preço Total =>	33.841,92

4.3	Código	Banco	Descrição	Tipo	Und	Quant.	Valor Unit	Total		
Composição	COMP-PT-02	Próprio	BALANCIN	SEDI - SERVIÇOS DIVERSOS	m³	1,0000000	2.794,88	2.794,68		
Composição Auxiliar	88262	SINAPI	CARPINTEIRO DE FORMAS COM ENCARGOS COMPLEMENTARES	SEDI - SERVIÇOS DIVERSOS	H	2,0000000	43,16	86,32		
Composição Auxiliar	88316	SINAPI	SERVENTE COM ENCARGOS COMPLEMENTARES	SEDI - SERVIÇOS DIVERSOS	H	2,0000000	34,09	68,18		
Insumo	00004006	SINAPI	MADEIRA SERRADA EM PINUS, MISTA OU EQUIVALENTE DA REGIAO - BRUTA	Material	m³	1,0000000	2.640,18	2.640,18		
					MO sem LS =>	65,16	LS =>	55,14	MO com LS =>	120,30
					Valor do BDI =>	730,52			Valor com BDI =>	3.525,20
							Quant. =>	13,20	Preço Total =>	46.532,64

4.4	Código	Banco	Descrição	Tipo	Und	Quant.	Valor Unit	Total		
Composição	COMP-PT-02	Próprio	PASSA RODAS (30X8)CM	SEDI - SERVIÇOS DIVERSOS	m³	1,0000000	2.794,88	2.794,68		
Composição Auxiliar	88262	SINAPI	CARPINTEIRO DE FORMAS COM ENCARGOS COMPLEMENTARES	SEDI - SERVIÇOS DIVERSOS	H	2,0000000	43,16	86,32		
Composição Auxiliar	88316	SINAPI	SERVENTE COM ENCARGOS COMPLEMENTARES	SEDI - SERVIÇOS DIVERSOS	H	2,0000000	34,09	68,18		
Insumo	00004006	SINAPI	MADEIRA SERRADA EM PINUS, MISTA OU EQUIVALENTE DA REGIAO - BRUTA	Material	m³	1,0000000	2.640,18	2.640,18		
					MO sem LS =>	65,16	LS =>	55,14	MO com LS =>	120,30
					Valor do BDI =>	730,52			Valor com BDI =>	3.525,20
							Quant. =>	28,80	Preço Total =>	101.525,76

4.5	Código	Banco	Descrição	Tipo	Und	Quant.	Valor Unit	Total
-----	--------	-------	-----------	------	-----	--------	------------	-------

CNPJ: 01.608.768/0001-05
Rua São Francisco, s/n, Centro Nova Colinas – MA



Composição	COMP-PT-02	Próprio	TABULEIRO (30X8)CM	SEDI - SERVIÇOS DIVERSOS	m²	1,0000000	2.794,68	2.794,68
Composição Auxiliar	88262	SINAPI	CARPINTEIRO DE FORMAS COM ENCARGOS COMPLEMENTARES	SEDI - SERVIÇOS DIVERSOS	H	2,0000000	43,16	86,32
Composição Auxiliar	88316	SINAPI	SERVENTE COM ENCARGOS COMPLEMENTARES	SEDI - SERVIÇOS DIVERSOS	H	2,0000000	34,09	68,18
Insumo	00004006	SINAPI	MADEIRA SERRADA EM PINUS, MISTA OU EQUIVALENTE DA REGIAO - BRUTA	Material	m³	1,0000000	2.640,18	2.640,18
				MO sem LS =>		65,16	LS =>	55,14
				Valor do BDI =>		730,52	MO com LS =>	120,30
							Valor com BDI =>	3.525,20
							Quant. =>	65,28
							Preço Total =>	230.125,05

4.6	Código	Banco	Descrição	Tipo	Und	Quant.	Valor Unit	Total
Composição	COMP-PT-02	Próprio	GUIAS (10X10)CM	SEDI - SERVIÇOS DIVERSOS	m²	1,0000000	2.794,68	2.794,68
Composição Auxiliar	88262	SINAPI	CARPINTEIRO DE FORMAS COM ENCARGOS COMPLEMENTARES	SEDI - SERVIÇOS DIVERSOS	H	2,0000000	43,16	86,32
Composição Auxiliar	88316	SINAPI	SERVENTE COM ENCARGOS COMPLEMENTARES	SEDI - SERVIÇOS DIVERSOS	H	2,0000000	34,09	68,18
Insumo	00004006	SINAPI	MADEIRA SERRADA EM PINUS, MISTA OU EQUIVALENTE DA REGIAO - BRUTA	Material	m³	1,0000000	2.640,18	2.640,18
				MO sem LS =>		65,16	LS =>	55,14
				Valor do BDI =>		730,52	MO com LS =>	120,30
							Valor com BDI =>	3.525,20
							Quant. =>	4,00
							Preço Total =>	14.100,80

4.7	Código	Banco	Descrição	Tipo	Und	Quant.	Valor Unit	Total
Composição	COMP-PT-02	Próprio	CONTRAVENTAMENTO (10X10)CM	SEDI - SERVIÇOS DIVERSOS	m²	1,0000000	2.794,68	2.794,68
Composição Auxiliar	88262	SINAPI	CARPINTEIRO DE FORMAS COM ENCARGOS COMPLEMENTARES	SEDI - SERVIÇOS DIVERSOS	H	2,0000000	43,16	86,32
Composição Auxiliar	88316	SINAPI	SERVENTE COM ENCARGOS COMPLEMENTARES	SEDI - SERVIÇOS DIVERSOS	H	2,0000000	34,09	68,18
Insumo	00004006	SINAPI	MADEIRA SERRADA EM PINUS, MISTA OU EQUIVALENTE DA REGIAO - BRUTA	Material	m³	1,0000000	2.640,18	2.640,18
				MO sem LS =>		65,16	LS =>	55,14
				Valor do BDI =>		730,52	MO com LS =>	120,30
							Valor com BDI =>	3.525,20
							Quant. =>	2,00
							Preço Total =>	7.050,40

4.6	Código	Banco	Descrição	Tipo	Und	Quant.	Valor Unit	Total
Composição	COMP-PT-02	Próprio	GUARDA CORPO (10X10)CM	SEDI - SERVIÇOS DIVERSOS	m²	1,0000000	2.794,68	2.794,68

CNPJ: 01.608.768/0001-05
Rua São Francisco, s/n, Centro Nova Colinas – MA



Composição Auxiliar	88262	SINAPI	CARPINTEIRO DE FORMAS COM ENCARGOS COMPLEMENTARES	SEDI - SERVIÇOS DIVERSOS	H	2.0000000	43,16	86,32	
Composição Auxiliar	88316	SINAPI	SERVENTE COM ENCARGOS COMPLEMENTARES	SEDI - SERVIÇOS DIVERSOS	H	2.0000000	34,09	68,18	
Insumo	00004006	SINAPI	MADEIRA SERRADA EM PINUS, MISTA OU EQUIVALENTE DA REGIAO - BRUTA	Material	m³	1.0000000	2.640,18	2.640,18	
				MO sem LS =>	65,16	LS =>	55,14	MO com LS =>	120,30
				Valor do BDI =>	730,52			Valor com BDI =>	3.525,20
						Quant. =>	8,00	Preço Total =>	28.201,60

4.9	Código	Banco	Descrição	Tipo	Und	Quant.	Valor Unit	Total	
Composição	COMP-PT-02	Próprio	PILAR (10X10)CM	SEDI - SERVIÇOS DIVERSOS	m²	1.0000000	2.794,68	2.794,68	
Composição Auxiliar	88262	SINAPI	CARPINTEIRO DE FORMAS COM ENCARGOS COMPLEMENTARES	SEDI - SERVIÇOS DIVERSOS	H	2.0000000	43,16	86,32	
Composição Auxiliar	88316	SINAPI	SERVENTE COM ENCARGOS COMPLEMENTARES	SEDI - SERVIÇOS DIVERSOS	H	2.0000000	34,09	68,18	
Insumo	00004006	SINAPI	MADEIRA SERRADA EM PINUS, MISTA OU EQUIVALENTE DA REGIAO - BRUTA	Material	m³	1.0000000	2.640,18	2.640,18	
				MO sem LS =>	65,16	LS =>	55,14	MO com LS =>	120,30
				Valor do BDI =>	730,52			Valor com BDI =>	3.525,20
						Quant. =>	7,20	Preço Total =>	25.381,44

5	FERRAGENS							148.129,00	
	Código	Banco	Descrição	Tipo	Und	Quant.	Valor Unit	Total	
Insumo	00005065	SINAPI	PREGO DE ACO POLIDO COM CABECA 10 X 10 (7/8 X 17)	Material	KG	1.0000000	37,40	37,40	
				MO sem LS =>	0,00	LS =>	0,00	MO com LS =>	0,00
				Valor do BDI =>			Valor com BDI =>	47,17	
						Quant. =>	1.000,00	Preço Total =>	47.170,00

	Código	Banco	Descrição	Tipo	Und	Quant.	Valor Unit	Total	
Insumo	MERC-01-FN	Próprio	BARRA ROSCADA ZINCADA, COMPRIMENTO = 1,00 M, DIAMETRO = 12,5 MM, COM PORCAS E ARRUELAS	Material	UNID	1.0000000	52,30	52,30	
				MO sem LS =>	0,00	LS =>	0,00	MO com LS =>	0,00
				Valor do BDI =>			Valor com BDI =>	65,97	

CNPJ: 01.608.768/0001-05
Rua São Francisco, s/n, Centro Nova Colinas - MA



Composição	9537	SINAPI	LIMPEZA FINAL DA OBRA	SEDI - SERVIÇOS DIVERSOS	m²	1,0000000	5,60	5,60	
Composição Auxiliar	88316	SINAPI	SERVENTE COM ENCARGOS COMPLEMENTARES	SEDI - SERVIÇOS DIVERSOS	H	0,1400000	34,09	4,77	
Insumo	00000003	SINAPI	ACIDO CLORIDRICO / ÁCIDO MURIÁTICO, DILUIÇÃO 10% À 12% PARA USO EM LIMPEZA	Material	L	0,0500000	16,69	0,83	
				MO sem LS =>	1,93	LS =>	1,64	MO com LS =>	3,57
				Valor do BDI =>	1,46			Valor com BDI =>	7,06
						Quant. =>	400,00	Preço Total =>	2.824,00

Total sem BDI	876.660,13
Total do BDI	229.128,76
Total Geral	1.105.788,89

CNPJ: 01.608.768/0001-05
Rua São Francisco, s/n, Centro Nova Colinas – MA

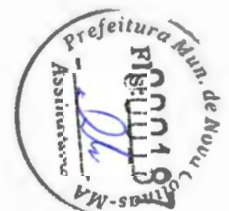

Obra
PRESTAÇÃO DE SERVIÇOS ESPECIALIZADOS DE ENGENHARIA PARA A
CONSTRUÇÃO E REFORMAS DE PONTES DE MADEIRA NO MUNICÍPIO DE
NOVA COLINAS – MA

Bancos
SINAPI - 12/2024 - Maranhão
ORSE - 11/2024 - Sergipe
SEINFRA - 028 - Ceará

B.D.I.
26,14%

Encargos Sociais
Desonerado:
Horista: 84,81%
Mensalista: 47,70%

Curva ABC de Serviços

Código	Banco	Descrição	Tipo	Und	Quant.	Valor Unit	Total	Peso (%)	Peso Acumulado (%)
COMP-PT-02	Próprio	TABULEIRO (30X8)CM	SEDI - SERVIÇOS DIVERSOS	m²	66,28	3.526,20	230.125,06	20,81	20,81
COMP-PT-02	Próprio	LONGARINA (20X20)CM	SEDI - SERVIÇOS DIVERSOS	m²	48,0	3.526,20	169.209,60	15,30	36,11
90776	SINAPI	ENCARREGADO GERAL COM ENCARGOS COMPLEMENTARES	SEDI - SERVIÇOS DIVERSOS	H	1.920,0	65,13	125.049,60	11,31	47,42
102487	SINAPI	CONCRETO CICLÓPICO FCK = 15MPA, 30% PEDRA DE MÃO EM VOLUME REAL, INCLUSIVE LANÇAMENTO. AF_05/2021	FUES - FUNDAÇÕES E ESTRUTURAS	m³	115,2	954,04	109.905,40	9,94	57,36
COMP-PT-02	Próprio	PASSA RODAS (30X8)CM	SEDI - SERVIÇOS DIVERSOS	m²	28,8	3.526,20	101.525,76	9,18	66,54
MERC-01-FN	Próprio	BARRA ROSCADA ZINCADA, COMPRIMENTO = 1,00 M, DIAMETRO = 12,5 MM, COM PORCAS E ARRUELAS	Material	UNID	1.500,0	65,97	98.955,00	8,95	75,49
90777	SINAPI	ENGENHEIRO CIVIL DE OBRA JUNIOR COM ENCARGOS COMPLEMENTARES	SEDI - SERVIÇOS DIVERSOS	H	192,0	258,59	49.265,28	4,46	79,95
00005065	SINAPI	PREGO DE ACO POLIDO COM CABECA 10 X 10 (7/8 X 17)	Material	KG	1.000,0	47,17	47.170,00	4,27	84,21
COMP-PT-02	Próprio	BALANCIN	SEDI - SERVIÇOS DIVERSOS	m²	13,2	3.526,20	46.532,64	4,21	88,42
COMP-PT-02	Próprio	TRANSVERSINA (20X20) CM	SEDI - SERVIÇOS DIVERSOS	m²	9,8	3.526,20	33.841,92	3,06	91,48
COMP-PT-02	Próprio	GUARDA CORPO (10X10)CM	SEDI - SERVIÇOS DIVERSOS	m²	8,0	3.526,20	28.201,60	2,55	94,03
COMP-PT-02	Próprio	PILAR (10X10)CM	SEDI - SERVIÇOS DIVERSOS	m²	7,2	3.526,20	25.381,44	2,30	96,33
COMP-PT-02	Próprio	GUIAS (10X10)CM	SEDI - SERVIÇOS DIVERSOS	m²	4,0	3.526,20	14.100,80	1,28	97,60
94316	SINAPI	ATERRO MECANIZADO DE VALA COM RETROESCAVADEIRA (CAPACIDADE DA CAÇAMBA DA RETRO: 0,28 M³ / POTÊNCIA: 88 HP), LARGURA ATÉ 1,5 M, PROFUNDIDADE ATÉ 1,5 M, COM SOLO ARGILO-ARENOSO. AF_08/2023	MOVT - MOVIMENTO DE TERRA	m³	125,0	93,82	11.727,50	1,06	98,66
COMP-PT-02	Próprio	CONTRAVENTAMENTO (10X10)CM	SEDI - SERVIÇOS DIVERSOS	m²	2,0	3.526,20	7.050,40	0,64	99,30
51	ORSE	Placa de obra em chapa aço galvanizado, instalada - Rev 02_01/2022	Mobilização / Instalações Provisórias / Desmobilização	un	10,0	492,20	4.922,00	0,45	99,74
9537	SINAPI	LIMPEZA FINAL DA OBRA	SEDI - SERVIÇOS DIVERSOS	m²	400,0	7,06	2.824,00	0,26	100,00

Total sem BDI
Total do BDI
Total Geral

876.660,13
229.128,76
1.105.788,89



Obra
 PRESTAÇÃO DE SERVIÇOS
 ESPECIALIZADOS DE
 ENGENHARIA PARA A
 CONSTRUÇÃO E REFORMAS DE
 PONTES DE MADEIRA NO
 MUNICÍPIO DE NOVA COLINAS –
 MA

Bancos
 SINAPI - 12/2024 - Maranhão
 ORSE - 11/2024 - Sergipe
 SEINFRA - 028 - Ceará

B.D.I.
 26,14%

Encargos Sociais
 Desonerado:
 Horista: 84,61%
 Mensalista: 47,70%

Cronograma Físico e Financeiro

Item	Descrição	Total Por Etapa	30 DIAS	60 DIAS	90 DIAS	120 DIAS	150 DIAS	180 DIAS	210 DIAS	240 DIAS	270 DIAS	300 DIAS	330 DIAS	360 DIAS
1	ADMINISTRAÇÃO LOCAL	100,00%	8,34%	8,34%	8,34%	8,34%	8,34%	8,34%	8,34%	8,34%	8,34%	8,34%	8,34%	8,26%
		174.314,88	14.537,86	14.537,86	14.537,86	14.537,86	14.537,86	14.537,86	14.537,86	14.537,86	14.537,86	14.537,86	14.537,86	14.398,41
2	SERVIÇOS PRELIMINARES	100,00%	8,34%	8,34%	8,34%	8,34%	8,26%	8,34%	8,34%	8,34%	8,34%	8,34%	8,34%	8,34%
		4.922,90	410,57	410,57	410,57	410,57	406,63	410,57	410,57	410,57	410,57	410,57	410,57	410,57
3	FUNDAÇÃO	100,00%	8,34%	8,34%	8,34%	8,34%	8,34%	8,34%	8,34%	8,34%	8,34%	8,34%	8,34%	8,26%
		109.805,40	9.166,11	9.166,11	9.166,11	9.166,11	9.166,11	9.166,11	9.166,11	9.166,11	9.166,11	9.166,11	9.166,11	9.078,19
4	ESTRUTURA DE MADEIRA	100,00%	8,34%	8,34%	8,34%	8,34%	8,34%	8,34%	8,34%	8,34%	8,34%	8,34%	8,34%	8,26%
		655.969,21	54.707,83	54.707,83	54.707,83	54.707,83	54.707,83	54.707,83	54.707,83	54.707,83	54.707,83	54.707,83	54.707,83	54.163,06
5	FERRAGENS	100,00%	8,34%	8,34%	8,34%	8,34%	8,34%	8,34%	8,34%	8,34%	8,34%	8,34%	8,34%	8,26%
		148.128,00	12.186,83	12.186,83	12.186,83	12.186,83	12.186,83	12.186,83	12.186,83	12.186,83	12.186,83	12.186,83	12.186,83	12.069,93
6	SERVIÇOS FINAIS	100,00%	8,34%	8,34%	8,34%	8,34%	8,34%	8,34%	8,34%	8,34%	8,34%	8,34%	8,34%	8,26%
		14.551,50	1.213,60	1.213,60	1.213,60	1.213,60	1.213,60	1.213,60	1.213,60	1.213,60	1.213,60	1.213,60	1.213,60	1.201,95
	Porcentagem		8,34%	8,34%	8,34%	8,34%	8,34%	8,34%	8,34%	8,34%	8,34%	8,34%	8,34%	8,26%
	Custo		92.222,79	92.222,79	92.222,79	92.222,79	92.218,85	92.222,79	92.222,79	92.222,79	92.222,79	92.222,79	92.222,79	91.342,10
	Porcentagem Acumulado		8,34%	16,68%	25,02%	33,36%	41,7%	50,04%	58,38%	66,72%	75,06%	83,4%	91,74%	100,0%
	Custo Acumulado		92.222,79	184.445,58	276.668,37	368.891,16	461.110,01	553.332,80	645.555,59	737.778,38	830.001,17	922.223,96	1.014.446,75	1.105.788,89



OBRA: PRESTAÇÃO DE SERVIÇOS ESPECIALIZADOS DE ENGENHARIA PARA A CONSTRUÇÃO E REFORMAS DE PONTES DE MADEIRA NO MUNICÍPIO DE NOVA COLINAS - MA

Composição de BDI

Desonerado? **SIM**.

		ADMISSÍVEL (%)		ADOTADO (%)	
AC	ADMINISTRAÇÃO CENTRAL	3,80	A	4,67	3,80%
	SEGURO E GARANTIA	0,32	A	0,74	0,32%
S	SEGURO				0,15%
G	GARANTIA				0,17%
R	RISCO	0,50	A	0,97	0,50%
DF	DESPESAS FINANCEIRA	1,02	A	1,21	1,02%
L	LUCRO	6,64	A	8,69	6,64%
I	IMPOSTOS				10,65%
	PIS				3,00%
	CONFINS				0,65%
	ISS - Alíquota de ISS praticado no município é de 5,00%, no entanto, a base de cálculo adotada, excluindo os materiais, referente à parte de serviços executados é de 50,00% do valor, o que corresponde à uma alíquota de 2,50%.				2,50%
	CPRB				4,50%
TAXA DE BDI ADOTADA (%)					26,14%
$BDI = \frac{(1 + AC + S + R + G)(1 + DF)(1 + L)}{(1 - I)} - 1$					
Onde:					
AC:	taxa de administração central;				
S:	taxa de seguros;				
R:	taxa de risco;				
G:	taxa de garantias;				
DF:	taxa de despesas financeiras;				
L:	taxa de lucro/remuneração;				
I:	taxa de incidência de impostos (PIS, CONFINS, ISS)				

Prefeitura Municipal

NOVA COLINAS

Governo de Realizações



OBRA: PRESTAÇÃO DE SERVIÇOS ESPECIALIZADOS DE ENGENHARIA PARA A CONSTRUÇÃO E REFORMAS DE PONTES DE MADEIRA NO MUNICÍPIO DE NOVA COLINAS – MA

ENCARGOS SOCIAIS SOBRE PREÇOS DA MÃO DE OBRA HORISTA E MENSALISTA - COM DESONERAÇÃO

CÓDIGO	DESCRIÇÃO	HORISTA %	MENSALISTA %
GRUPO A			
A1	INSS	0,00	0,00
A2	SESI	1,50	1,50
A3	SENAI	1,00	1,00
A4	INCRA	0,20	0,20
A5	SEBRAE	0,60	0,60
A6	SALÁRIO EDUCAÇÃO	2,50	2,50
A7	SEGURO CONTRA ACIDENTES DE TRABALHO	3,00	3,00
A8	FGTS	8,00	8,00
A9	SECONCI	1,00	1,00
A	TOTAL	17,80	17,80
GRUPO B			
B1	REPOUSO SEMANAL REMUNERADO	17,88	Não incide
B2	FERIADOS	3,95	Não incide
B3	AUXÍLIO ENFERMIDADE	0,87	0,66
B4	13º SALÁRIO	10,96	8,33
B5	LICENÇA PATERNIDADE	0,07	0,05
B6	FALTAS JUSTIFICADAS	0,73	0,56
B7	DIAS DE CHUVA	1,50	Não incide
B8	AUXILIO ACIDENTE DE TRABALHO	0,11	0,08
B9	FÉRIAS GOZADAS	11,11	8,45
B10	SALÁRIO MATERNIDADE	0,04	0,03
B	TOTAL	47,22	18,16
GRUPO C			
C1	AVISO PRÉVIO INDENIZADO	4,55	3,46
C2	AVISO PRÉVIO TRABALHADO	0,11	0,08
C3	FÉRIAS INDENIZADAS	3,15	2,40
C4	DEPÓSITO RESCISÃO SEM JUSTA CAUSA	2,61	1,99
C5	INDENIZAÇÃO ADICIONAL	0,38	0,29
C	TOTAL	10,80	8,22
GRUPO D			
D1	REINCIDÊNCIA DE GRUPO A SOBRE GRUPO B	8,41	3,23
D2	REINCIDÊNCIA DE GRUPO A SOBRE AVISO PRÉVIO TRABALHADO E REINCIDÊNCIA DO FGTS SOBRE AVISO PRÉVIO INDENIZADO	0,38	0,29
D	TOTAL	8,79	3,52
TOTAL (A+B+C+D)		84,61	47,70

CNPJ: 01.608.768/0001-05

Rua São Francisco, s/n, Centro Nova Colinas – MA

PLANTAS

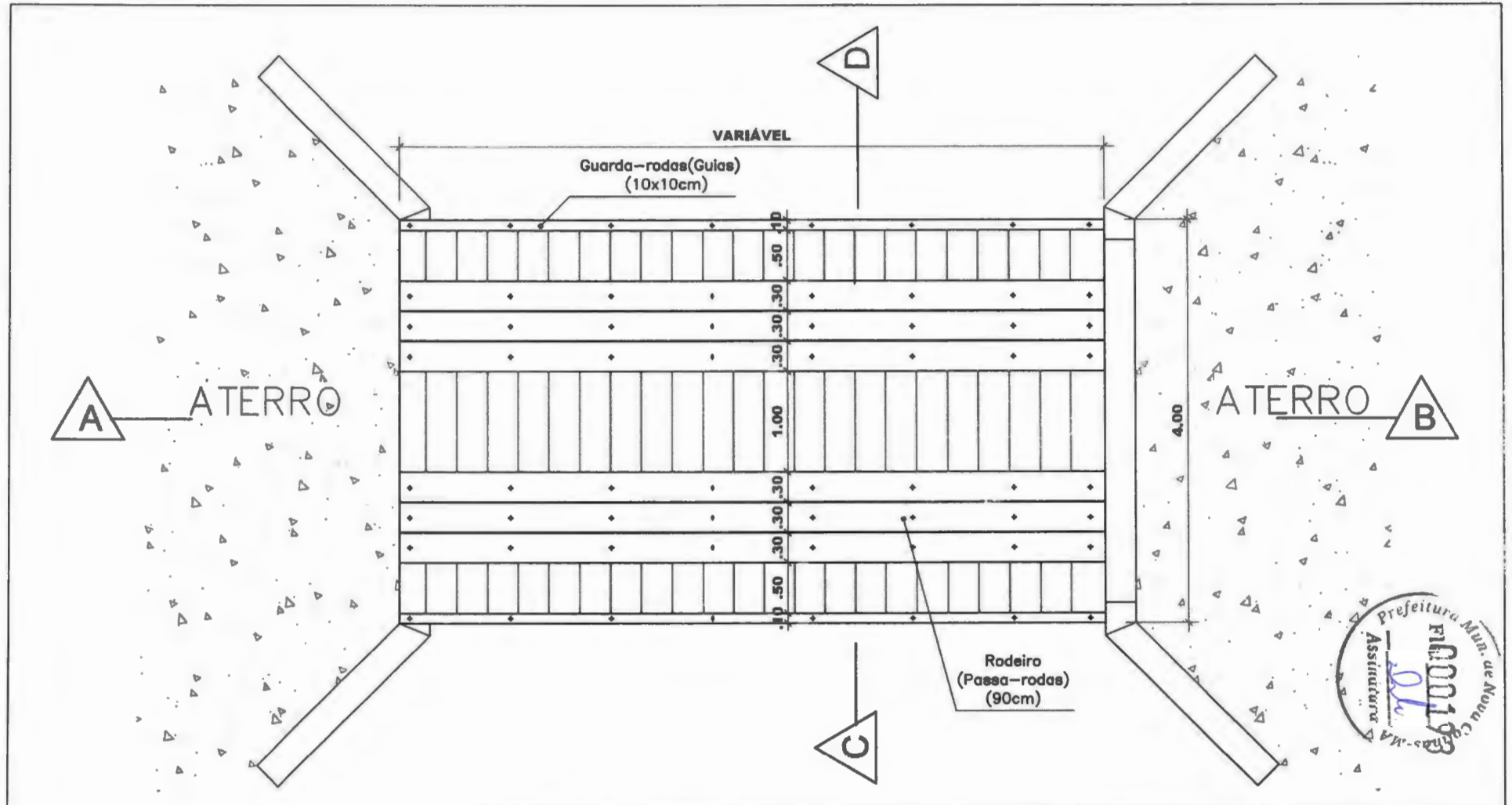

PROJETO:			
REFORMA DE PONTES EM MADEIRA			
PROPRIETÁRIO: PREFEITURA MUNICIPAL DE NOVA COLINAS		RESPONSÁVEL TÉCNICO: PEDRO GEORGE DOS REIS OLIVEIRA COSTA CREA MA. 111763578-7	
LOCAL: ZONA RURAL, NOVA COLINAS/MA		CONTEÚDO: PLANTA BAIXA TIPO	FRANCHA: 01
	ÁREA: Variável	ESCALA: Sem Escala	DATA:

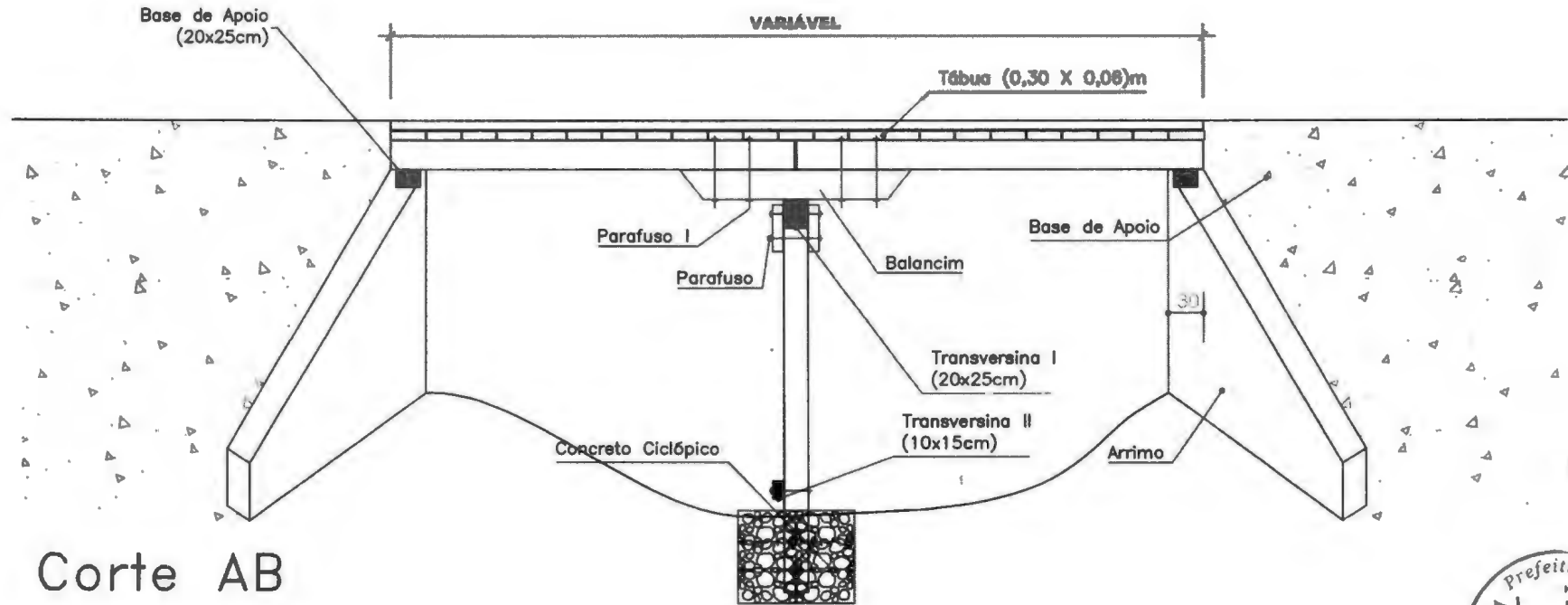

Corte AB



PROJETO:			
REFORMA DE PONTES EM MADEIRA			
PROPRIETÁRIO: PREFEITURA MUNICIPAL DE NOVA COLINAS		RESPONSÁVEL TÉCNICO: PEDRO GEORGE DOS REIS OLIVEIRA COSTA <small>CREA MA 111783576-7</small>	
LOCAL: ZONA RURAL, NOVA COLINAS/MA		CONTEÚDO: SEÇÃO TIPO I	ÁREA: Variável
		ESCALA: Sem Escala	DATA:
		PRANCHA: 02	

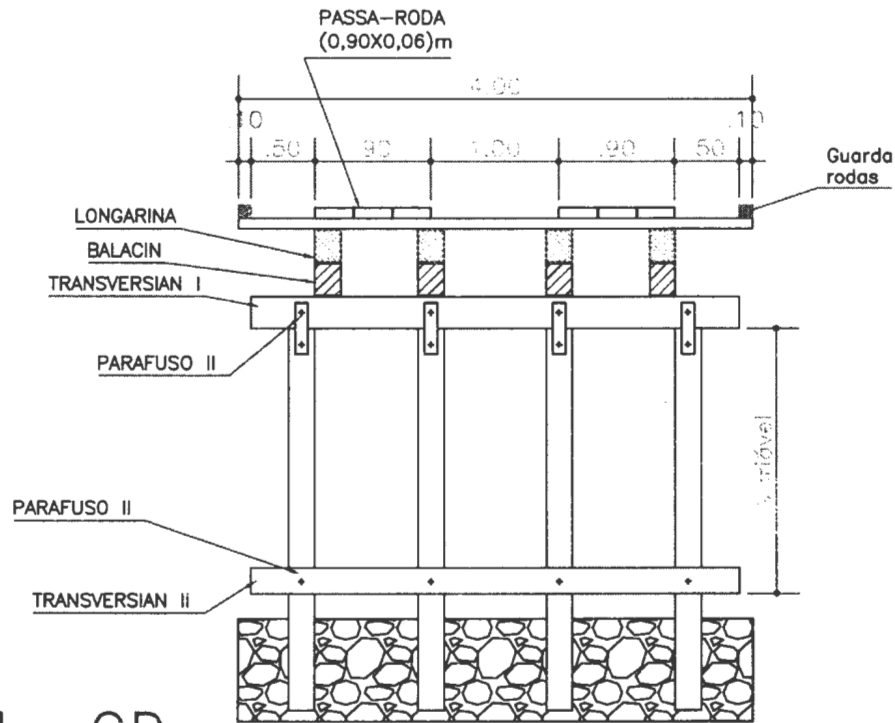

Corte CD



PROJETO:				
REFORMA DE PONTES EM MADEIRA				
PROPRIETÁRIO: PREFEITURA MUNICIPAL DE NOVA COLINAS		RESPONSÁVEL TÉCNICO: PEDRO GEORGE DOS REIS OLIVEIRA COSTA CREA MA: 111763576-7		FRANCHA: 03
LOCAL: ZONA RURAL, NOVA COLINAS/MA		CONTEÚDO: SEÇÃO TIPO II		ÁREA: Variável
		ESCALA: Sem Escala		DATA:

PROJETO BÁSICO DE ENGENHARIA:
PRESTAÇÃO DE SERVIÇOS ESPECIALIZADOS DE ENGENHARIA PARA A
CONSTRUÇÃO E REFORMAS DE PONTES DE MADEIRA NO MUNICÍPIO DE NOVA
COLINAS – MA

1. APRESENTAÇÃO

No município de NOVA COLINAS – MA, boa parte da população habita na Zona Rural e tem diversas dificuldades diárias por falta de infraestrutura básica, como estradas vicinais e pontes de madeira de qualidade . Para isto é necessário melhorar a malha viária do município, com o objetivo de apoiar a agricultura familiar, produção de grãos, pecuária, facilitar o transporte escolar e de passageiros, facilitar acesso às comunidades e a outros municípios, dentre outros benefícios.

1.1. Dados da entidade

- Órgão Proponente: Prefeitura Municipal de NOVA COLINAS-MA
- CNPJ: 01.608.768/0001-05
- END: Rua São Francisco, s/n, Centro - NOVA COLINAS – MA

2. CONCEPÇÃO DO PROJETO

As informações abaixo discriminadas visam fornecer orientações e diretrizes gerais sobre as atividades requeridas para a execução da obra de **REFORMAS E CONSTRUÇÕES DE PONTES DE MADEIRA NA ZONA RURAL DE NOVA COLINAS/MA**.

Os serviços aqui citados serão executados conforme a demanda do município, pois no decorrer do ano, fortes chuvas, tráfego de veículos pesados, danos causados pelo tempo, putrefação da madeira, são alguns dos motivos que diminuem a vida útil dos materiais e da estrutura da ponte.

2.1. Serviços a serem executados

- **Serviços Preliminares:** Placa de obra (1,00 x 1,00) m, Barracão de obras e Administração local.
- **Fundação:** Execução de Bloco e Cabeceira (Ala) em Concreto Ciclópico. As dimensões dos blocos e cabeceiras irão variar de acordo com a necessidade de cada ponte.

- **Estrutura de Madeira:** Execução da Mesoestrutura e da Superestrutura em madeira de lei. As pontes terão largura média de 4,00 m e o passa rodas será constituído de 02 ou 03 tábuas emparelhadas para cada roda. Todas as pontes devem ter guias, já o guarda-corpo é opcional.
- **Ferragens:** Ferragens necessárias para a execução da estrutura.
- **Serviços Finais:** Limpeza final da obra.

3. OBJETIVOS

3.1. Objetivo geral

Reformar pontes em madeira em diversas localidades da zona rural do município de NOVA COLINAS-MA.

3.2. Objetivos específicos

- Melhorar as condições de vida das comunidades, em relação à transporte coletivo;
- Assegurar o escoamento da produção agrícola, proporcionando melhor preço na comercialização da mesma;
- Assegurar o transporte das pessoas enfermos, com segurança e rapidez;
- Proporcionar a interligação dos moradores da região com a sede do Município.

4. JUSTIFICATIVA

Os moradores da zona rural do município de Nova Colinas, enfrentam sérias dificuldades para escoar as suas produções e chegarem à sede do município, principalmente em consequência dos altos índices pluviométricos ocorridos nos últimos anos. Portanto, o projeto proposto é de suma importância para o desenvolvimento socioeconômico das comunidades beneficiárias, visto que o melhoramento das referidas obras de artes correntes (PONTES) irá assegurar o escoamento da produção da Região o ano inteiro e o tráfego permanente.

ESPECIFICAÇÕES TÉCNICAS

5. INTRODUÇÃO

A presente especificação da descrição dos materiais e dos serviços a serem efetivamente executadas no decorrer da obra.

Estas especificações têm como objetivo definir os critérios técnicos para execução de cada serviço em particular, fixando condições mínimas a serem observadas na aquisição, fornecimento e emprego de materiais, de modo que os materiais, equipamentos, procedimentos para execução, controle e medição de todos os serviços previstos deverão atender integralmente às **NORMAS PARA MEDIÇÃO DE SERVIÇOS RODOVIÁRIOS**.

6. CONSIDERAÇÕES INICIAIS

Os serviços contratados serão executados rigorosamente de acordo com estas especificações, Normas da ABNT, projetos e demais elementos nele referidos.

Todos os materiais serão fornecidos pela Empreiteira, salvo disposição em contrário nestas especificações.

Toda a mão de obra será fornecida pela Empreiteira, salvo disposição em contrário nestas especificações.

Serão impugnados pela Fiscalização todos os trabalhos que não satisfaçam às condições contratuais

Ficará a Empreiteira obrigada a demolir e a refazer os trabalhos impugnados logo após a oficialização pela Contratante, ficando por sua conta exclusiva as despesas decorrentes dessas providências.

Os materiais a serem empregados deverão ser novos, adequados aos tipos de serviços a serem executados e atenderem às Especificações. Em nenhuma hipótese será admitido o uso de resquícios de materiais de outras obras.

A Empreiteira manterá na obra engenheiros, mestres, operários e funcionários administrativos em número e especialização compatíveis com a natureza dos serviços, bem como materiais em quantidades suficientes para execução dos trabalhos.

A Empreiteira será responsável pelos danos causados a Contratante e a terceiros, decorrentes de sua negligência, imperícia e omissão.

Será mantido, pela Empreiteira, perfeito e ininterrupto serviço de vigilância nos recintos de trabalho, cabendo-lhe toda a responsabilidade por quaisquer danos decorrentes de negligência durante a execução das obras, até a entrega definitiva.

A utilização de equipamentos, aparelhos e ferramentas deverão ser apropriados a cada serviço.

Cabe à Empreiteira elaborar, de acordo com as necessidades da obra ou a pedido da fiscalização, desenhos de detalhes de execução, os quais serão previamente examinados e autenticados, se for o caso, pela Contratante.

Caso seja efetuada qualquer modificação, parcial ou total dos projetos licitados, proposta pela Contratante ou pela Empreiteira, este fato não implicará anular ou invalidar o contrato, que prevalecerá em quaisquer circunstâncias. Sendo a alteração do projeto responsável pelo surgimento de serviço novo, a correspondente forma de medição e pagamento deverá ser apresentada previamente pela Empreiteira e analisada pela Contratante antes do início efetivo deste serviço. No caso de simples mudança de quantitativos, o fato não deverá ser motivo de qualquer reivindicação para alteração dos preços unitários. Sendo os serviços iniciados e concluídos sem qualquer solicitação de revisão de preços por parte da Empreiteira, fica tacitamente vetado o pleito futuro.

7. ADMINISTRAÇÃO LOCAL

Este item refere-se a administração local da obra, incluindo engenheiro, encarregado ou mestre-de-obras, topógrafo, almoxarife, apontador, vigia e outros custos a detalhar na composição unitária de preços relativos a administração, financeiro e técnico de acordo com a estrutura da empresa e da obra.

8. SERVIÇOS PRELIMINARES

8.1. Placa de obra

A Contratada deverá providenciar uma placa de obra nas dimensões mínimas de 1,00 x 1,00 m com os dizeres pertinentes à obra, e será instalada conforme planta em anexo. A placa de identificação da obra deverá identificar tanto a Contratante, quanto o Órgão Financiador da Obra, devendo ser executadas de acordo com o modelo definido pela Contratante e instaladas no local estipulado pela Fiscalização. A placa deverá ter a face em chapa de aço galvanizado, nº 16 ou 18, com tratamento oxidante, sem moldura, fixadas em estruturas de madeira serrada. As peças deverão ter dimensões suficientes para suporte das placas e para suportar a ação dos ventos. Todas as cores a serem utilizadas serão padronizadas, devendo ser de cor fixa e comprovada resistência ao tempo. Caberá ao Construtor o fornecimento, montagem, manutenção e assentamento das placas, estando a mesma obrigada, ao final da Obra, mediante autorização da Fiscalização, realizar a sua desmontagem e remoção.

9. FUNDAÇÃO

9.1. Concreto ciclópico

O concreto ciclópico refere-se à adição ao concreto convencional um volume de até 30% de pedra de mão, lavadas e saturadas, no local de aplicação do concreto. A espessura de envolvimento da pedra de mão pelo concreto deve ser de no mínimo 5,0 cm. O concreto, onde as pedras de mão são adicionadas, deve possuir resistência característica a compressão mínima de 15 MPa, 30% em volume de pedra de mão e 70% de concreto.

10. ESTRUTURA DE MADEIRA

Visando permitir a passagem das águas de um lado ao outro do corpo estradal deverão ser construídas as necessárias obras transversais, com o propósito de interceptar a drenagem natural, das áreas adjacentes.

As obras transversais subdividem-se em duas categorias: OAC - obras de arte correntes e OAE - obras de arte especiais. As pontes são obras de arte especiais.

10.1. Pilares

Em madeira com comprimento definido em planta, com seção de 0,20 x 0,20 m, conforme demonstrativo em planta.

10.2. Longarinas

Será de madeira de lei tipo pau d'arco, jatobá, aroeira ou outras nativas da região, com dimensões aproximadas de 0,20 x 0,20 m e com comprimento variável conforme necessidade de cada ponte. Serão serradas e planadas, apresentando uma boa durabilidade e segurança da obra.

10.3. Transversina

A transversina, montada na parte superior dos pilares servindo de apoio para os balancins, possui comprimento de 4,00 m com seção aproximada de 20 x 20 cm, conforme detalhes em planta.

10.4. Balancin

Os balancins deverão possuir comprimento mínimo de 1,50 m, com seções de 20 x 20 cm, atrelados com parafusos de diâmetro 12,5mm e comprimento de 60 cm, conforme demonstrativos em planta.

10.5. Passa-rodas

Será de madeira de lei tipo pau d'arco, jatobá, aroeira ou outras nativas da região, com dimensões aproximadas de 30 cm de largura e no mínimo 6 cm de altura, com comprimento variável conforme necessidade de cada ponte. Serão serradas e planadas, apresentando uma boa durabilidade e segurança da obra. E também serão utilizadas 3 tábuas por rodeiro.

10.6. Tabuleiro

Será de madeira de lei tipo pau d'arco, jatobá, aroeira ou outras nativas da região, com dimensões aproximadas de 30 cm de largura e no mínimo 6 cm de altura, com comprimento de 4,00 m.

10.7. Guias

Peças em madeira com seções de 10cm x 10 cm colocadas nas laterais sobre o tabuleiro com função de proteção ao tráfego.

10.8. Contraventamento

Será de madeira de lei tipo pau d'arco, jatobá, aroeira ou outras nativas da região, com as dimensões 15cm x 15cm e com comprimento variável conforme necessidade. Serão serradas e planadas, apresentando uma boa durabilidade e segurança da obra.

10.9. Guarda-corpo

Peças em madeira com seções de 10cm x 10 cm colocadas nas laterais sobre guias com função de proteção. Conforme planilha em anexo.

11. FERRAGENS

11.1. Parafuso

Parafuso em aço com 0,60 m de comprimento e 12,5mm de diâmetro. Os mesmos deverão estar acompanhados de arruelas e porcas conforme demonstrativos em planta.

11.2. Pregos

Prego de aço polido com cabeça 25 x 72.

12. SERVIÇOS FINAIS

A obra será entregue em perfeito estado de limpeza e conservação, devendo apresentara perfeito funcionamento em todas as suas instalações, equipamentos e aparelho.

ORÇAMENTO ESTIMADO

Obra

PRESTAÇÃO DE SERVIÇOS ESPECIALIZADOS DE ENGENHARIA PARA A CONSTRUÇÃO E REFORMAS DE PONTES DE MADEIRA NO MUNICÍPIO DE NOVA COLINAS – MA

Bancos
 SINAPI - 12/2024 - Maranhão
 ORSE - 11/2024 - Sergipe
 SEINFRA - 028 - Ceará

B.D.I.

26,14%

Encargos Sociais

Desonerado:
 Horista: 84,61%
 Mensalista: 47,70%

Orçamento Sintético

Item	Código	Banco	Descrição	Und	Quant.	Valor Unit	Valor Unit com BDI	Total	Peso (%)
1			ADMINISTRAÇÃO LOCAL		1		174.314,88	174.314,88	15,76 %
1.1	90777	SINAPI	ENGENHEIRO CIVIL DE OBRA JUNIOR COM ENCARGOS COMPLEMENTARES	H	192	203,42	256,59	49.265,28	4,46 %
1.2	90776	SINAPI	ENCARREGADO GERAL COM ENCARGOS COMPLEMENTARES	H	1920	51,64	65,13	125.049,60	11,31 %
2			SERVIÇOS PRELIMINARES		1		4.922,90	4.922,90	0,46 %
2.1	51	ORSE	Placa de obra em chapa aço galvanizado, instalada - Rev 02_01/2022	un	10	390,28	492,29	4.922,90	0,45 %
3			FUNDAÇÃO		1		109.905,40	109.905,40	9,94 %
3.1	102487	SINAPI	CONCRETO CICLÓPICO FCK = 15MPA, 30% PEDRA DE MÃO EM VOLUME REAL, INCLUSIVE LANÇAMENTO. AF_05/2021	m³	115,2	756,34	954,04	109.905,40	9,94 %
4			ESTRUTURA DE MADEIRA		1		655.969,21	655.969,21	59,32 %
4.1	COMP-PT-02	Próprio	LONGARINA (20X20)CM	m³	48	2.794,68	3.525,20	169.209,60	15,30 %
4.2	COMP-PT-02	Próprio	TRANSVERSINA (20X20) CM	m³	9,6	2.794,68	3.525,20	33.841,92	3,06 %
4.3	COMP-PT-02	Próprio	BALANCIN	m³	13,2	2.794,68	3.525,20	46.532,64	4,21 %
4.4	COMP-PT-02	Próprio	PASSA RODAS (30X8)CM	m³	28,8	2.794,68	3.525,20	101.525,76	9,18 %
4.5	COMP-PT-02	Próprio	TABULEIRO (30X8)CM	m³	65,28	2.794,68	3.525,20	230.125,05	20,81 %
4.6	COMP-PT-02	Próprio	GUIAS (10X10)CM	m³	4	2.794,68	3.525,20	14.100,80	1,28 %
4.7	COMP-PT-02	Próprio	CONTRAVENTAMENTO (10X10)CM	m³	2	2.794,68	3.525,20	7.050,40	0,64 %
4.8	COMP-PT-02	Próprio	GUARDA CORPO (10X10)CM	m³	8	2.794,68	3.525,20	28.201,60	2,55 %

4.9	COMP-PT-02	Próprio	PILAR (10X10)CM	m³	7,2	2.794,68	3.525,20	25.381,44	2,30 %
5			FERRAGENS		1		146.125,00	146.125,00	13,21 %
5.1	00005065	SINAPI	PREGO DE ACO POLIDO COM CABECA 10 X 10 (7/8 X 17)	KG	1000	37,40	47,17	47.170,00	4,27 %
5.2	MERC-01-FN	Próprio	BARRA ROSCADA ZINCADA, COMPRIMENTO = 1,00 M, DIAMETRO = 12,5 MM, COM PORCAS E ARRUELAS	UNID	1500	52,30	65,97	98.955,00	8,95 %
6			SERVIÇOS FINAIS		1		14.551,50	14.551,50	1,32 %
6.1	94316	SINAPI	ATERRO MECANIZADO DE VALA COM RETROESCAVADEIRA (CAPACIDADE DA CAÇAMBA DA RETRO: 0,26 M³ / POTÊNCIA: 88 HP), LARGURA ATÉ 1,5 M, PROFUNDIDADE ATÉ 1,5 M, COM SOLO ARGILLO-ARENOSO. AF_08/2023	m³	125	74,38	93,82	11.727,50	1,06 %
6.2	9537	SINAPI	LIMPEZA FINAL DA OBRA	m²	400	5,60	7,06	2.824,00	0,26 %

Total sem BDI

876.660,13

Total do BDI

229.122,76

Total Geral

1.105.788,89

CNPJ: 01.608.768/0001-05

Rua São Francisco, s/n, Centro Nova Colinas – MA



Obra
PRESTAÇÃO DE SERVIÇOS ESPECIALIZADOS DE ENGENHARIA PARA A
CONSTRUÇÃO E REFORMAS DE PONTES DE MADEIRA NO MUNICÍPIO DE
NOVA COLINAS – MA

Bancos
SINAPI - 12/2024 - Maranhão
ORSE - 11/2024 - Sergipe
SEINFRA - 028 - Ceará

B.D.I.
26,14%

Encargos Sociais
Desonerado:
Horista: 84,61%
Mensalista: 47,70%

Planilha Orçamentária Analítica

1 ADMINISTRAÇÃO LOCAL								174.314,88		
1.1	Código	Banco	Descrição	Tipo	Und	Quant.	Valor Unit	Total		
Composição	90777	SINAPI	ENGENHEIRO CIVIL DE OBRA JUNIOR COM ENCARGOS COMPLEMENTARES	SEDI - SERVIÇOS DIVERSOS	H	1,0000000	203,42	203,42		
Composição Auxiliar	95402	SINAPI	CURSO DE CAPACITAÇÃO PARA ENGENHEIRO CIVIL DE OBRA JÚNIOR (ENCARGOS COMPLEMENTARES) - HORISTA	SEDI - SERVIÇOS DIVERSOS	H	1,0000000	3,36	3,36		
Insumo	00037372	SINAPI	EXAMES - HORISTA (COLETADO CAIXA - ENCARGOS COMPLEMENTARES)	Material	H	1,0000000	1,34	1,34		
Insumo	00043486	SINAPI	EPI - FAMILIA ENGENHEIRO CIVIL - HORISTA (ENCARGOS COMPLEMENTARES - COLETADO CAIXA)	Material	H	1,0000000	0,74	0,74		
Insumo	00002706	SINAPI	ENGENHEIRO CIVIL DE OBRA JUNIOR (HORISTA)	Mão de Obra	H	1,0000000	197,96	197,96		
Insumo	00043462	SINAPI	FERRAMENTAS - FAMILIA ENGENHEIRO CIVIL - HORISTA (ENCARGOS COMPLEMENTARES - COLETADO CAIXA)	Material	H	1,0000000	0,01	0,01		
Insumo	00037373	SINAPI	SEGURO - HORISTA (COLETADO CAIXA - ENCARGOS COMPLEMENTARES)	Material	H	1,0000000	0,01	0,01		
					MO sem LS =>	109,05	LS =>	92,27	MO com LS =>	201,32
					Valor do BDI =>	53,17			Valor com BDI =>	256,59
							Quant. =>	192,00	Preço Total =>	48.265,28

1.2	Código	Banco	Descrição	Tipo	Und	Quant.	Valor Unit	Total		
Composição	90776	SINAPI	ENCARREGADO GERAL COM ENCARGOS COMPLEMENTARES	SEDI - SERVIÇOS DIVERSOS	H	1,0000000	51,64	51,64		
Composição Auxiliar	95401	SINAPI	CURSO DE CAPACITAÇÃO PARA ENCARREGADO GERAL (ENCARGOS COMPLEMENTARES) - HORISTA	SEDI - SERVIÇOS DIVERSOS	H	1,0000000	1,16	1,16		
Insumo	00004083	SINAPI	ENCARREGADO GERAL DE OBRAS (HORISTA)	Mão de Obra	H	1,0000000	47,78	47,78		
Insumo	00037373	SINAPI	SEGURO - HORISTA (COLETADO CAIXA - ENCARGOS COMPLEMENTARES)	Material	H	1,0000000	0,01	0,01		
Insumo	00037372	SINAPI	EXAMES - HORISTA (COLETADO CAIXA - ENCARGOS COMPLEMENTARES)	Material	H	1,0000000	1,34	1,34		
Insumo	00043463	SINAPI	FERRAMENTAS - FAMILIA ENCARREGADO GERAL - HORISTA (ENCARGOS COMPLEMENTARES - COLETADO CAIXA)	Material	H	1,0000000	0,10	0,10		
Insumo	00043487	SINAPI	EPI - FAMILIA ENCARREGADO GERAL - HORISTA (ENCARGOS COMPLEMENTARES - COLETADO CAIXA)	Material	H	1,0000000	1,25	1,25		
					MO sem LS =>	26,50	LS =>	22,44	MO com LS =>	



Valor do BDI =>

13,49

Valor com BDI =>

65,13

Quant. =>

1.920,00

Preço Total =>

125.049,60

2		SERVIÇOS PRELIMINARES					4.922,90	
2.1	Código	Banco	Descrição	Tipo	Und	Quant.	Valor Unit	Total
Composição	51	ORSE	Placa de obra em chapa aço galvanizado, instalada - Rev 02_01/2022	Mobilização / Instalações Provisórias / Desmobilização	un	1,0000000	390,28	390,28
Item	Código	Banco	Descrição	Tipo	Und	Quant.	Valor Unit	Total
Composição	10549	ORSE	Encargos Complementares - Servente	Provisórios	un	2,0000000	3,79	7,58
Insumo	00004813/SIN API	ORSE	Placa de obra (para construção civil) em chapa galvanizada *n. 22*, adesivada, de *2,4 x 1,2* m (sem postes para fixação)	Material	m²	1,0000000	260,00	260,00
Insumo	00006111/SIN	ORSE	Servente de obras (horista)	Mão de Obra	h	2,0000000	25,19	50,37
Insumo	6995	ORSE	Madeira mista serrada (sarrafo) 2,2 x 5,5cm - 0,00121 m³/m	Material	m	1,0000000	3,62	3,62
Composição	10551	ORSE	Encargos Complementares - Carpinteiro	Provisórios	un	1,0000000	3,70	3,70
Insumo	00005075/SIN API	ORSE	Prego de aço polido com cabeça 18 x 30 (2 3/4 x 10)	Material	kg	0,1500000	16,94	2,54
Insumo	1569	ORSE	Madeira mista serrada (barrote) 6 x 6cm - 0,0036 m³/m (angelim, louro)	Material	m	4,0000000	6,75	27,00
Insumo	00001213/SIN	ORSE	Carpinteiro de formas para concreto (horista)	Mão de Obra	h	1,0000000	35,31	35,30

Detalhamento de Cálculo ORSE

Item	Código	Banco	Descrição	Tipo	Und	Quant.	Valor Unit	Total
Insumo	10599	ORSE	Protetor solar fps 30 com 120ml	Material	un	0,0054000	18,00	0,09
Insumo	00005075/SIN API	ORSE	Prego de aço polido com cabeça 18 x 30 (2 3/4 x 10)	Material	kg	0,1500000	16,94	2,54
Insumo	158	ORSE	Almoço (Participação do empregador)	Material	un	0,3054000	14,00	4,27
Insumo	00012893/SIN API	ORSE	Bota de segurança com biqueira de aço e colarinho acolchoado	Material	par	0,0023000	66,00	0,15
Insumo	10517	ORSE	Exames admissionais/demissionais (checkup)	Serviços	cj	0,0012000	300,00	0,36
Insumo	10492	ORSE	Cesta Básica	Material	un	0,0135000	190,00	2,56
Insumo	00004813/SIN API	ORSE	Placa de obra (para construção civil) em chapa galvanizada *n. 22*, adesivada, de *2,4 x 1,2* m (sem postes para fixação)	Material	m²	1,0000000	260,00	260,00

CNPJ: 01.608.768/0001-05
Rua São Francisco, s/n, Centro Nova Colinas – MA

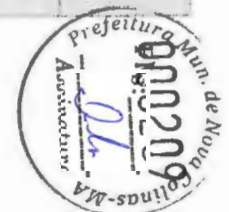

Insumo	10788	ORSE	Pá quadrada	Material	un	0,0004000	36,90	0,01
Insumo	00006111/SIN	ORSE	Servente de obras (horista)	Mão de Obra	h	2,0000000	25,19	50,37
Insumo	00012895/SIN	ORSE	Capacete de segurança aba frontal com suspensão de polietileno, sem jugular (classe b)	Material	un	0,0018000	13,75	0,02
Insumo	00012892/SIN	ORSE	Luva raspa de couro, cano curto (punho *7* cm)	Material	par	0,0069000	12,37	0,08
Insumo	4728	ORSE	Marreta 1 kg com cabo	Material	un	0,0002000	37,80	0,00
Insumo	6995	ORSE	Madeira mista serrada (sarrafo) 2,2 x 5,5cm - 0,00121 m³/m	Material	m	1,0000000	3,62	3,62
Insumo	10577	ORSE	Serrote 40cm	Material	un	0,0001000	29,90	0,00
Insumo	941	ORSE	Fardamento com mangas curta	Material	un	0,0045000	192,62	0,86
Insumo	10596	ORSE	Protetor auricular	Material	un	0,0135000	4,90	0,06
Insumo	1569	ORSE	Madeira mista serrada (barrote) 6 x 6cm - 0,0036 m³/m (angelim, louro)	Material	m	4,0000000	6,75	27,00
Insumo	11244	ORSE	Martelo com unha	Material	un	0,0002000	48,95	0,00
Insumo	11249	ORSE	Serra circular elétrica portátil	Equipamento	un	0,0001000	617,95	0,06
Insumo	00002711/SIN	ORSE	Carrinho de mão, em aço, com capacidade de *45 a 65* l / *100* kg, pneu com câmara	Material	un	0,0004000	163,00	0,06
Insumo	10362	ORSE	Seguro de vida e acidente em grupo	Serviços	un	0,0135000	12,54	0,16
Insumo	10761	ORSE	Refeição - café da manhã (café com leite e dois pães com manteiga)	Serviços	un	0,3054000	5,00	1,52
Insumo	00012894/SIN	ORSE	Capa para chuva em pvc com forro de poliéster, com capuz (amarela ou azul)	Material	un	0,0006000	17,87	0,01
Insumo	4728	ORSE	Talhadeira chata 10"	Material	un	0,0006000	18,58	0,01
Insumo	2378	ORSE	Vale transporte	Material	un	0,2536000	4,50	1,14
Insumo	10579	ORSE	Chave de fenda chata 30 cm	Material	un	0,0002000	26,89	0,00
Insumo	10578	ORSE	Formão grande	Material	un	0,0002000	15,15	0,00
Insumo	00001213/SIN	ORSE	Carpinteiro de formas para concreto (horista)	Mão de Obra	h	1,0000000	35,31	35,30
Insumo	1651	ORSE	Óculos branco proteçãoProtetor auricular	Material	pr	0,0023000	6,70	0,01
Insumo	11248	ORSE	Furadeira e Parafusadeira elétrica Bosch ou Similar profissional	Equipamento	un	0,0001000	246,00	0,02

MO sem LS => 46,40 LS => 39,27 MO com LS => 85,67
Valor do BDI => 102,01 Valor com BDI => 492,29

CNPJ: 01.608.768/0001-05
Rua São Francisco, s/n, Centro Nova Colinas – MA



Quant. => 10,00 Preço Total => 4.922,90

3		FUNDAÇÃO				109.905,40				
3.1	Código	Banco	Descrição	Tipo	Und	Quant.	Valor Unit	Total		
Composição	102487	SINAPI	CÔNCRETO CICLÓPICO FCK = 15MPA, 30% PEDRA DE MÃO EM VOLUME REAL, INCLUSIVE LANÇAMENTO. AF_05/2021	FUES - FUNDAÇÕES E ESTRUTURAS	m³	1,0000000	758,34	758,34		
Composição Auxiliar	90587	SINAPI	VIBRADOR DE IMERSÃO, DIÂMETRO DE PONTEIRA 45MM, MOTOR ELÉTRICO TRIFÁSICO POTÊNCIA DE 2 CV - CHI DIURNO. AF_06/2015	CHOR - CUSTOS HORÁRIOS DE MÁQUINAS E EQUIPAMENTOS	CHI	0,6377000	0,53	0,33		
Composição Auxiliar	88316	SINAPI	SERVENTE COM ENCARGOS COMPLEMENTARES	SEDI - SERVIÇOS DIVERSOS	H	6,4684000	34,09	220,50		
Composição Auxiliar	94963	SINAPI	CONCRETO FCK = 15MPA, TRAÇO 1:3,4:3,5 (EM MASSA SECA DE CIMENTO/ AREIA MÉDIA/ BRITA 1) - PREPARO MECÂNICO COM BETONEIRA 400 L. AF_05/2021	FUES - FUNDAÇÕES E ESTRUTURAS	m³	0,8050000	520,90	419,32		
Composição Auxiliar	88309	SINAPI	PEDREIRO COM ENCARGOS COMPLEMENTARES	SEDI - SERVIÇOS DIVERSOS	H	1,8702000	43,88	72,95		
Composição Auxiliar	90586	SINAPI	VIBRADOR DE IMERSÃO, DIÂMETRO DE PONTEIRA 45MM, MOTOR ELÉTRICO TRIFÁSICO POTÊNCIA DE 2 CV - CHP DIURNO. AF_08/2015	CHOR - CUSTOS HORÁRIOS DE MÁQUINAS E EQUIPAMENTOS	CHP	0,2198000	1,35	0,29		
Insumo	00004730	SINAPI	PEDRA DE MAO OU PEDRA RACHAO PARA ARRIMO/FUNDACAO (POSTO PEDREIRA/FORNECEDOR, SEM FRETE)	Material	m³	0,4543000	94,56	42,95		
					MO sem LS =>	164,55	LS =>	139,24	MO com LS =>	303,79
					Valor do BDI =>	197,70			Valor com BDI =>	954,04
					Quant. =>		115,20	Preço Total =>		109.905,40

4		ESTRUTURA DE MADEIRA				655.969,21				
4.1	Código	Banco	Descrição	Tipo	Und	Quant.	Valor Unit	Total		
Composição	COMP-PT-02	Próprio	LONGARINA (20X20)CM	SEDI - SERVIÇOS DIVERSOS	m³	1,0000000	2.794,68	2.794,68		
Composição Auxiliar	88262	SINAPI	CARPINTEIRO DE FORMAS COM ENCARGOS COMPLEMENTARES	SEDI - SERVIÇOS DIVERSOS	H	2,0000000	43,16	86,32		
Composição Auxiliar	88316	SINAPI	SERVENTE COM ENCARGOS COMPLEMENTARES	SEDI - SERVIÇOS DIVERSOS	H	2,0000000	34,09	68,18		
Insumo	00004006	SINAPI	MADEIRA SERRADA EM PINUS, MISTA OU EQUIVALENTE DA REGIAO - BRUTA	Material	m³	1,0000000	2.640,18	2.640,18		
					MO sem LS =>	65,18	LS =>	55,14	MO com LS =>	120,30
					Valor do BDI =>	730,52			Valor com BDI =>	3.525,20
					Quant. =>		48,00	Preço Total =>		169.209,60

CNPJ: 01.608.768/0001-05
Rua São Francisco, s/n, Centro Nova Colinas - MA



4.2	Código	Banco	Descrição	Tipo	Und	Quant.	Valor Unit	Total		
Composição	COMP-PT-02	Próprio	TRANSVERSINA (20X20) CM	SEDI - SERVIÇOS DIVERSOS	m²	1,0000000	2.794,68	2.794,68		
Composição Auxiliar	88262	SINAPI	CARPINTEIRO DE FORMAS COM ENCARGOS COMPLEMENTARES	SEDI - SERVIÇOS DIVERSOS	H	2,0000000	43,16	86,32		
Composição Auxiliar	88316	SINAPI	SERVEnte COM ENCARGOS COMPLEMENTARES	SEDI - SERVIÇOS DIVERSOS	H	2,0000000	34,09	68,18		
Insumo	00004006	SINAPI	MADEIRA SERRADA EM PINUS, MISTA OU EQUIVALENTE DA REGIAO - BRUTA	Material	m²	1,0000000	2.640,18	2.640,18		
					MO sem LS =>	65,16	LS =>	55,14	MO com LS =>	120,30
					Valor do BDI =>	730,52			Valor com BDI =>	3.525,20
							Quant. =>	9,60	Preço Total =>	33.841,92

4.3	Código	Banco	Descrição	Tipo	Und	Quant.	Valor Unit	Total		
Composição	COMP-PT-02	Próprio	BALANCIN	SEDI - SERVIÇOS DIVERSOS	m²	1,0000000	2.794,68	2.794,68		
Composição Auxiliar	88262	SINAPI	CARPINTEIRO DE FORMAS COM ENCARGOS COMPLEMENTARES	SEDI - SERVIÇOS DIVERSOS	H	2,0000000	43,16	86,32		
Composição Auxiliar	88316	SINAPI	SERVEnte COM ENCARGOS COMPLEMENTARES	SEDI - SERVIÇOS DIVERSOS	H	2,0000000	34,09	68,18		
Insumo	00004006	SINAPI	MADEIRA SERRADA EM PINUS, MISTA OU EQUIVALENTE DA REGIAO - BRUTA	Material	m²	1,0000000	2.640,18	2.640,18		
					MO sem LS =>	65,16	LS =>	55,14	MO com LS =>	120,30
					Valor do BDI =>	730,52			Valor com BDI =>	3.525,20
							Quant. =>	13,20	Preço Total =>	46.532,64

4.4	Código	Banco	Descrição	Tipo	Und	Quant.	Valor Unit	Total		
Composição	COMP-PT-02	Próprio	PASSA RODAS (30X8)CM	SEDI - SERVIÇOS DIVERSOS	m²	1,0000000	2.794,68	2.794,68		
Composição Auxiliar	88262	SINAPI	CARPINTEIRO DE FORMAS COM ENCARGOS COMPLEMENTARES	SEDI - SERVIÇOS DIVERSOS	H	2,0000000	43,16	86,32		
Composição Auxiliar	88316	SINAPI	SERVEnte COM ENCARGOS COMPLEMENTARES	SEDI - SERVIÇOS DIVERSOS	H	2,0000000	34,09	68,18		
Insumo	00004006	SINAPI	MADEIRA SERRADA EM PINUS, MISTA OU EQUIVALENTE DA REGIAO - BRUTA	Material	m²	1,0000000	2.640,18	2.640,18		
					MO sem LS =>	65,16	LS =>	55,14	MO com LS =>	120,30
					Valor do BDI =>	730,52			Valor com BDI =>	3.525,20
							Quant. =>	28,80	Preço Total =>	101.525,76

4.5	Código	Banco	Descrição	Tipo	Und	Quant.	Valor Unit	Total
-----	--------	-------	-----------	------	-----	--------	------------	-------

CNPJ: 01.608.768/0001-05
Rua São Francisco, s/n, Centro Nova Colinas – MA



Composição	COMP-PT-02	Próprio	TABULEIRO (30X8)CM	SEDI - SERVIÇOS DIVERSOS	m²	1,0000000	2.794,68	2.794,68	
Composição Auxiliar	88262	SINAPI	CARPINTEIRO DE FORMAS COM ENCARGOS COMPLEMENTARES	SEDI - SERVIÇOS DIVERSOS	H	2,0000000	43,16	86,32	
Composição Auxiliar	88316	SINAPI	SERVENTE COM ENCARGOS COMPLEMENTARES	SEDI - SERVIÇOS DIVERSOS	H	2,0000000	34,09	68,18	
Insumo	00004006	SINAPI	MADEIRA SERRADA EM PINUS, MISTA OU EQUIVALENTE DA REGIAO - BRUTA	Material	m³	1,0000000	2.640,18	2.640,18	
				MO sem LS =>	65,16	LS =>	55,14	MO com LS =>	120,30
				Valor do BDI =>	730,52			Valor com BDI =>	3.525,20
						Quant. =>	65,28	Preço Total =>	230.125,05

4.6	Código	Banco	Descrição	Tipo	Und	Quant.	Valor Unit	Total	
Composição	COMP-PT-02	Próprio	GUIAS (10X10)CM	SEDI - SERVIÇOS DIVERSOS	m²	1,0000000	2.794,68	2.794,68	
Composição Auxiliar	88262	SINAPI	CARPINTEIRO DE FORMAS COM ENCARGOS COMPLEMENTARES	SEDI - SERVIÇOS DIVERSOS	H	2,0000000	43,16	86,32	
Composição Auxiliar	88316	SINAPI	SERVENTE COM ENCARGOS COMPLEMENTARES	SEDI - SERVIÇOS DIVERSOS	H	2,0000000	34,09	68,18	
Insumo	00004006	SINAPI	MADEIRA SERRADA EM PINUS, MISTA OU EQUIVALENTE DA REGIAO - BRUTA	Material	m³	1,0000000	2.640,18	2.640,18	
				MO sem LS =>	65,16	LS =>	55,14	MO com LS =>	120,30
				Valor do BDI =>	730,52			Valor com BDI =>	3.525,20
						Quant. =>	4,00	Preço Total =>	14.100,80

4.7	Código	Banco	Descrição	Tipo	Und	Quant.	Valor Unit	Total	
Composição	COMP-PT-02	Próprio	CONTRAVENTAMENTO (10X10)CM	SEDI - SERVIÇOS DIVERSOS	m²	1,0000000	2.794,68	2.794,68	
Composição Auxiliar	88262	SINAPI	CARPINTEIRO DE FORMAS COM ENCARGOS COMPLEMENTARES	SEDI - SERVIÇOS DIVERSOS	H	2,0000000	43,16	86,32	
Composição Auxiliar	88316	SINAPI	SERVENTE COM ENCARGOS COMPLEMENTARES	SEDI - SERVIÇOS DIVERSOS	H	2,0000000	34,09	68,18	
Insumo	00004006	SINAPI	MADEIRA SERRADA EM PINUS, MISTA OU EQUIVALENTE DA REGIAO - BRUTA	Material	m³	1,0000000	2.640,18	2.640,18	
				MO sem LS =>	65,16	LS =>	55,14	MO com LS =>	120,30
				Valor do BDI =>	730,52			Valor com BDI =>	3.525,20
						Quant. =>	2,00	Preço Total =>	7.050,40

4.8	Código	Banco	Descrição	Tipo	Und	Quant.	Valor Unit	Total
Composição	COMP-PT-02	Próprio	GUARDA CORPO (10X10)CM	SEDI - SERVIÇOS DIVERSOS	m²	1,0000000	2.794,68	2.794,68

CNPJ: 01.608.768/0001-05
Rua São Francisco, s/n, Centro Nova Colinas – MA

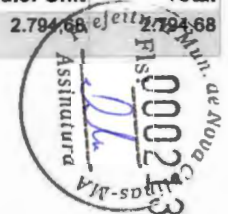

Composição Auxiliar	88262	SINAPI	CARPINTEIRO DE FORMAS COM ENCARGOS COMPLEMENTARES	SEDI - SERVIÇOS DIVERSOS	H	2,0000000	43,16	86,32	
Composição Auxiliar	88316	SINAPI	SERVENTE COM ENCARGOS COMPLEMENTARES	SEDI - SERVIÇOS DIVERSOS	H	2,0000000	34,09	68,18	
Insumo	00004006	SINAPI	MADEIRA SERRADA EM PINUS, MISTA OU EQUIVALENTE DA REGIAO - BRUTA	Material	m³	1,0000000	2.640,18	2.640,18	
				MO sem LS =>	65,16	LS =>	55,14	MO com LS =>	120,30
				Valor do BDI =>	730,52			Valor com BDI =>	3.525,20
				Quant. =>	8,00	Preço Total =>	28.201,60		

4.9	Código	Banco	Descrição	Tipo	Und	Quant.	Valor Unit	Total	
Composição	COMP-PT-02	Próprio	PILAR (10X10)CM	SEDI - SERVIÇOS DIVERSOS	m³	1,0000000	2.794,68	2.794,68	
Composição Auxiliar	88262	SINAPI	CARPINTEIRO DE FORMAS COM ENCARGOS COMPLEMENTARES	SEDI - SERVIÇOS DIVERSOS	H	2,0000000	43,16	86,32	
Composição Auxiliar	88316	SINAPI	SERVENTE COM ENCARGOS COMPLEMENTARES	SEDI - SERVIÇOS DIVERSOS	H	2,0000000	34,09	68,18	
Insumo	00004006	SINAPI	MADEIRA SERRADA EM PINUS, MISTA OU EQUIVALENTE DA REGIAO - BRUTA	Material	m³	1,0000000	2.640,18	2.640,18	
				MO sem LS =>	65,16	LS =>	55,14	MO com LS =>	120,30
				Valor do BDI =>	730,52			Valor com BDI =>	3.525,20
				Quant. =>	7,20	Preço Total =>	25.381,44		

5	FERRAGENS								148.128,00
	Código	Banco	Descrição	Tipo	Und	Quant.	Valor Unit	Total	
Insumo	00005065	SINAPI	PREGO DE ACO POLIDO COM CABECA 10 X 10 (7/8 X 17)	Material	KG	1,0000000	37,40	37,40	
				MO sem LS =>	0,00	LS =>	0,00	MO com LS =>	0,00
				Valor do BDI =>			Valor com BDI =>	47,17	
				Quant. =>	1.000,00	Preço Total =>	47.170,00		

	Código	Banco	Descrição	Tipo	Und	Quant.	Valor Unit	Total	
Insumo	MERC-01-FN	Próprio	BARRA ROSCADA ZINCADA, COMPRIMENTO = 1,00 M, DIAMETRO = 12,5 MM, COM PORCAS E ARRUELAS	Material	UNID	1,0000000	52,30	52,30	
				MO sem LS =>	0,00	LS =>	0,00	MO com LS =>	0,00
				Valor do BDI =>			Valor com BDI =>	65,97	

CNPJ: 01.608.768/0001-05
Rua São Francisco, s/n, Centro Nova Colinas - MA



Quant. => 1.500,00 Preço Total => 98.955,00

6		SERVIÇOS FINAIS					14.551,50		
6.1	Código	Banco	Descrição	Tipo	Und	Quant.	Valor Unit	Total	
Composição	94316	SINAPI	ATERRO MECANIZADO DE VALA COM RÉTROESCAVADEIRA (CAPACIDADE DA CAÇAMBA DA RETRO: 0,26 M³ / POTÊNCIA: 88 HP), LARGURA ATÉ 1,5 M, PROFUNDIDADE ATÉ 1,5 M, COM SOLO ARGILLO-ARENOSO. AF_08/2023	MOVT - MOVIMENTO DE TERRA	m³	1,0000000	74,38	74,38	
Composição Auxiliar	88316	SINAPI	SERVENTE COM ENCARGOS COMPLEMENTARES	SEDI - SERVIÇOS DIVERSOS	H	0,0521000	34,09	1,77	
Composição Auxiliar	5901	SINAPI	CAMINHÃO PIPA 10.000 L TRUCADO, PESO BRUTO TOTAL 23.000 KG, CARGA ÚTIL MÁXIMA 15.935 KG, DISTÂNCIA ENTRE EIXOS 4,8 M, POTÊNCIA 230 CV, INCLUSIVE TANQUE DE AÇO PARA TRANSPORTE DE ÁGUA - CHP DIURNO. AF_06/2014	CHOR - CUSTOS HORÁRIOS DE MÁQUINAS E EQUIPAMENTOS	CHP	0,0054000	349,27	1,88	
Composição Auxiliar	5678	SINAPI	RETROESCAVADEIRA SOBRE RODAS COM CARREGADEIRA, TRACÇÃO 4X4, POTÊNCIA LÍQ. 88 HP, CAÇAMBA CARREG. CAP. MÍN. 1 M3, CAÇAMBA RETRO CAP. 0,26 M3, PESO OPERACIONAL MÍN. 6.674 KG, PROFUNDIDADE ESCAVAÇÃO MÁX. 4,37 M - CHP DIURNO. AF_06/2014	CHOR - CUSTOS HORÁRIOS DE MÁQUINAS E EQUIPAMENTOS	CHP	0,0382000	157,15	6,00	
Composição Auxiliar	5903	SINAPI	CAMINHÃO PIPA 10.000 L TRUCADO, PESO BRUTO TOTAL 23.000 KG, CARGA ÚTIL MÁXIMA 15.935 KG, DISTÂNCIA ENTRE EIXOS 4,8 M, POTÊNCIA 230 CV, INCLUSIVE TANQUE DE AÇO PARA TRANSPORTE DE ÁGUA - CHI DIURNO. AF_06/2014	CHOR - CUSTOS HORÁRIOS DE MÁQUINAS E EQUIPAMENTOS	CHI	0,0006000	102,93	0,06	
Composição Auxiliar	5679	SINAPI	RETROESCAVADEIRA SOBRE RODAS COM CARREGADEIRA, TRACÇÃO 4X4, POTÊNCIA LÍQ. 88 HP, CAÇAMBA CARREG. CAP. MÍN. 1 M3, CAÇAMBA RETRO CAP. 0,26 M3, PESO OPERACIONAL MÍN. 6.674 KG, PROFUNDIDADE ESCAVAÇÃO MÁX. 4,37 M - CHI DIURNO. AF_06/2014	CHOR - CUSTOS HORÁRIOS DE MÁQUINAS E EQUIPAMENTOS	CHI	0,0551000	74,40	4,08	
Composição Auxiliar	91533	SINAPI	COMPACTADOR DE SOLOS DE PERCUSSÃO (SOQUETE) COM MOTOR A GASOLINA 4 TEMPOS, POTÊNCIA 4 CV - CHP DIURNO. AF_08/2015	CHOR - CUSTOS HORÁRIOS DE MÁQUINAS E EQUIPAMENTOS	CHP	0,1634000	53,32	8,71	
Insumo	00006079	SINAPI	ARGILA, ARGILA VERMELHA OU ARGILA ARENOSA (RETIRADA NA JAZIDA, SEM TRANSPORTE)	Material	m³	1,3889000	37,35	51,87	
				MO sem LS =>	5,92	LS =>	5,02	MO com LS =>	10,94
				Valor do BDI =>	19,44			Valor com BDI =>	93,82
						Quant. =>	125,00	Preço Total =>	11.727,50

6.2	Código	Banco	Descrição	Tipo	Und	Quant.	Valor Unit	Total
-----	--------	-------	-----------	------	-----	--------	------------	-------

CNPJ: 01.608.768/0001-05
Rua São Francisco, s/n, Centro Nova Colinas – MA

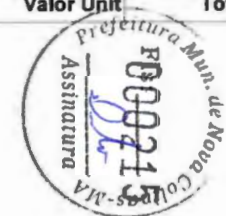

Composição	9537	SINAPI	LIMPEZA FINAL DA OBRA	SEDI - SERVIÇOS DIVERSOS	m²	1,0000000	5,60	5,60		
Composição Auxiliar	88316	SINAPI	SERVENTE COM ENCARGOS COMPLEMENTARES	SEDI - SERVIÇOS DIVERSOS	H	0,1400000	34,09	4,77		
Insumo	00000003	SINAPI	ACIDO CLORIDRICO / ACIDO MURIATICO, DILUICAO 10% A 12% PARA USO EM LIMPEZA	Material	L	0,0500000	16,69	0,83		
					MO sem LS =>	1,93	LS =>	1,64	MO com LS =>	3,57
					Valor do BDI =>	1,46			Valor com BDI =>	7,06
					Quant. =>	400,00	Preço Total =>	2.824,00		

Total sem BDI	876.660,13
Total do BDI	229.128,76
Total Geral	1.105.788,89

CNPJ: 01.608.768/0001-05
Rua São Francisco, s/n, Centro Nova Colinas – MA



Obra
PRESTAÇÃO DE SERVIÇOS ESPECIALIZADOS DE ENGENHARIA PARA A CONSTRUÇÃO E REFORMAS DE PONTES DE MADEIRA NO MUNICÍPIO DE NOVA COLINAS – MA

Bancos
SINAPI - 12/2024 - Maranhão
ORSE - 11/2024 - Sergipe
SEINFRA - 028 - Ceará

B.D.I.
26,14%

Encargos Sociais
Desonerado:
Horista: 84,61%
Mensalista: 47,70%

Curva ABC de Serviços

Código	Banco	Descrição	Tipo	Und	Quant.	Valor Unit.	Total	Peso (%)	Peso Acumulado (%)
COMP-PT-02	Próprio	TABULEIRO (30X8)CM	SEDI - SERVIÇOS DIVERSOS	m²	65,28	3.525,20	230.125,05	20,81	20,81
COMP-PT-02	Próprio	LONGARINA (20X20)CM	SEDI - SERVIÇOS DIVERSOS	m²	48,0	3.525,20	169.209,60	15,30	36,11
90775	SINAPI	ENCARREGADO GERAL COM ENCARGOS COMPLEMENTARES	SEDI - SERVIÇOS DIVERSOS	H	1.920,0	65,13	125.049,60	11,31	47,42
102487	SINAPI	CONCRETO CICLÓPICO FCK = 15MPA, 30% PEDRA DE MÃO EM VOLUME REAL, INCLUSIVE LANÇAMENTO. AF_05/2021	FUES - FUNDAÇÕES E ESTRUTURAS	m³	115,2	954,04	109.905,40	9,94	57,36
COMP-PT-02	Próprio	PASSA RODAS (30X8)CM	SEDI - SERVIÇOS DIVERSOS	m³	28,8	3.525,20	101.525,76	9,18	66,54
MERC-01-FN	Próprio	BARRA ROSCADA ZINCADA, COMPRIMENTO = 1,00 M, DIAMETRO = 12,5 MM, COM PORCAS E ARRUELAS	Material	UNID	1.500,0	85,97	98.955,00	8,95	75,49
90777	SINAPI	ENGENHEIRO CIVIL DE OBRA JUNIOR COM ENCARGOS COMPLEMENTARES	SEDI - SERVIÇOS DIVERSOS	H	182,0	256,59	49.285,28	4,46	79,95
00005065	SINAPI	PREGO DE AÇO POLIDO COM CABECA 10 X 10 (7/8 X 17)	Material	KG	1.000,0	47,17	47.170,00	4,27	84,21
COMP-PT-02	Próprio	BALANCIN	SEDI - SERVIÇOS DIVERSOS	m²	13,2	3.525,20	46.532,64	4,21	88,42
COMP-PT-02	Próprio	TRANSVERSINA (20X20) CM	SEDI - SERVIÇOS DIVERSOS	m²	9,6	3.525,20	33.841,92	3,06	91,48
COMP-PT-02	Próprio	GUARDA CORPO (10X10)CM	SEDI - SERVIÇOS DIVERSOS	m²	8,0	3.525,20	28.201,60	2,55	94,03
COMP-PT-02	Próprio	PILAR (10X10)CM	SEDI - SERVIÇOS DIVERSOS	m²	7,2	3.525,20	25.381,44	2,30	96,33
COMP-PT-02	Próprio	GUIAS (10X10)CM	SEDI - SERVIÇOS DIVERSOS	m²	4,0	3.525,20	14.100,80	1,28	97,60
94316	SINAPI	ATERRO MECANIZADO DE VALA COM RETROSCAVADEIRA (CAPACIDADE DA CAÇAMBA DA RETRO: 0,26 M³ / POTÊNCIA: 88 HP), LARGURA ATÉ 1,5 M, PROFUNDIDADE ATÉ 1,5 M, COM SOLO ARGILO-ARENOSO. AF_08/2023	MOVT - MOVIMENTO DE TERRA	m³	125,0	83,82	11.727,50	1,06	98,66
COMP-PT-02	Próprio	CONTRAVENTAMENTO (10X10)CM	SEDI - SERVIÇOS DIVERSOS	m²	2,0	3.525,20	7.050,40	0,64	99,30
51	ORSE	Placa de obra em chapa aço galvanizado, instalada - Rev 02_01/2022	Mobilização / Instalações Provisórias / Desmobilização	un	10,0	492,28	4.922,90	0,45	99,74
9537	SINAPI	LIMPEZA FINAL DA OBRA	SEDI - SERVIÇOS DIVERSOS	m²	400,0	7,08	2.824,00	0,26	100,00

Total sem BDI
Total do BDI
Total Geral

876.880,13
229.128,76
1.105.788,89



Obra
 PRESTAÇÃO DE SERVIÇOS
 ESPECIALIZADOS DE
 ENGENHARIA PARA A
 CONSTRUÇÃO E REFORMAS DE
 PONTES DE MADEIRA NO
 MUNICÍPIO DE NOVA COLINAS –
 MA

Bancos
 SINAPI - 12/2024 - Maranhão
 ORSE - 11/2024 - Sergipe
 SEINFRA - 028 - Ceará

B.D.I.
 26,14%

Encargos Sociais
 Desonerado:
 Horista: 84,61%
 Mensalista: 47,70%

Cronograma Físico e Financeiro

Item	Descrição	Total Por Etapa	30 DIAS	60 DIAS	90 DIAS	120 DIAS	150 DIAS	180 DIAS	210 DIAS	240 DIAS	270 DIAS	300 DIAS	330 DIAS	360 DIAS
1	ADMINISTRAÇÃO LOCAL	100,00%	8,34%	8,34%	8,34%	8,34%	8,34%	8,34%	8,34%	8,34%	8,34%	8,34%	8,34%	8,26%
		174.314,88	14.537,86	14.537,86	14.537,86	14.537,86	14.537,86	14.537,86	14.537,86	14.537,86	14.537,86	14.537,86	14.537,86	14.388,41
2	SERVIÇOS PRELIMINARES	100,00%	8,34%	8,34%	8,34%	8,34%	8,26%	8,34%	8,34%	8,34%	8,34%	8,34%	8,34%	8,34%
		4.922,90	410,57	410,57	410,57	410,57	406,63	410,57	410,57	410,57	410,57	410,57	410,57	410,57
3	FUNDAÇÃO	100,00%	8,34%	8,34%	8,34%	8,34%	8,34%	8,34%	8,34%	8,34%	8,34%	8,34%	8,34%	8,26%
		109.905,40	9.166,11	9.166,11	9.166,11	9.166,11	9.166,11	9.166,11	9.166,11	9.166,11	9.166,11	9.166,11	9.166,11	9.078,19
4	ESTRUTURA DE MADEIRA	100,00%	8,34%	8,34%	8,34%	8,34%	8,34%	8,34%	8,34%	8,34%	8,34%	8,34%	8,34%	8,26%
		658.989,21	54.707,83	54.707,83	54.707,83	54.707,83	54.707,83	54.707,83	54.707,83	54.707,83	54.707,83	54.707,83	54.707,83	54.183,06
5	FERRAGENS	100,00%	8,34%	8,34%	8,34%	8,34%	8,34%	8,34%	8,34%	8,34%	8,34%	8,34%	8,34%	8,26%
		148.125,00	12.186,83	12.186,83	12.186,83	12.186,83	12.186,83	12.186,83	12.186,83	12.186,83	12.186,83	12.186,83	12.186,83	12.069,93
6	SERVIÇOS FINAIS	100,00%	8,34%	8,34%	8,34%	8,34%	8,34%	8,34%	8,34%	8,34%	8,34%	8,34%	8,34%	8,26%
		14.551,60	1.213,60	1.213,60	1.213,60	1.213,60	1.213,60	1.213,60	1.213,60	1.213,60	1.213,60	1.213,60	1.213,60	1.201,95
Porcentagem			8,34%	8,34%	8,34%	8,34%	8,34%	8,34%	8,34%	8,34%	8,34%	8,34%	8,34%	8,26%
Custo			92.222,79	92.222,79	92.222,79	92.222,79	92.218,85	92.222,79	92.222,79	92.222,79	92.222,79	92.222,79	92.222,79	91.342,10
Porcentagem Acumulado			8,34%	16,68%	25,02%	33,36%	41,7%	50,04%	58,38%	66,72%	75,06%	83,4%	91,74%	100,0%
Custo Acumulado			92.222,79	184.445,58	276.668,37	368.891,16	461.110,01	553.332,80	645.555,59	737.778,38	830.001,17	922.223,96	1.014.445,75	1.105.788,89



OBRA: PRESTAÇÃO DE SERVIÇOS ESPECIALIZADOS DE ENGENHARIA PARA A CONSTRUÇÃO E REFORMAS DE PONTES DE MADEIRA NO MUNICÍPIO DE NOVA COLINAS – MA

Composição de BDI

Desonerado? **SIM.**

		ADMISSÍVEL (%)		ADOTADO (%)	
AC	ADMINISTRAÇÃO CENTRAL	3,80	A	4,67	3,80%
	SEGURO E GARANTIA	0,32	A	0,74	0,32%
S	SEGURO				0,15%
G	GARANTIA				0,17%
R	RISCO	0,50	A	0,97	0,50%
DF	DESPESAS FINANCEIRA	1,02	A	1,21	1,02%
L	LUCRO	6,64	A	8,69	6,64%
I	IMPOSTOS				10,65%
	PIS				3,00%
	CONFINS				0,65%
	ISS - Alíquota de ISS praticado no município é de 5,00%, no entanto, a base de cálculo adotada, excluindo os materiais, referente à parte de serviços executados é de 50,00% do valor, o que corresponde à uma alíquota de 2,50%.				2,50%
	CPRB				4,50%

TAXA DE BDI ADOTADA (%)

26,14%

$$BDI = \frac{(1 + AC + S + R + G)(1 + DF)(1 + L)}{(1 - I)} - 1$$

Onde:

- AC: taxa de administração central;
 S: taxa de seguros;
 R: taxa de risco;
 G: taxa de garantias;
 DF: taxa de despesas financeiras;
 L: taxa de lucro/remuneração;
 I: taxa de incidência de impostos (PIS, CONFINS, ISS)

Prefeitura Municipal

NOVA COLINAS

Governo de Realizações



OBRA: PRESTAÇÃO DE SERVIÇOS ESPECIALIZADOS DE ENGENHARIA PARA A CONSTRUÇÃO E REFORMAS DE PONTES DE MADEIRA NO MUNICÍPIO DE NOVA COLINAS – MA

ENCARGOS SOCIAIS SOBRE PREÇOS DA MÃO DE OBRA HORISTA E MENSALISTA - COM DESONERAÇÃO

CÓDIGO	DESCRIÇÃO	HORISTA %	MENSALISTA %
GRUPO A			
A1	INSS	0,00	0,00
A2	SESI	1,50	1,50
A3	SENAI	1,00	1,00
A4	INCRA	0,20	0,20
A5	SEBRAE	0,60	0,60
A6	SALÁRIO EDUCAÇÃO	2,50	2,50
A7	SEGURO CONTRA ACIDENTES DE TRABALHO	3,00	3,00
A8	FGTS	8,00	8,00
A9	SECONCI	1,00	1,00
A	TOTAL	17,80	17,80
GRUPO B			
B1	REPOUSO SEMANAL REMUNERADO	17,88	Não incide
B2	FERIADOS	3,95	Não incide
B3	AUXÍLIO ENFERMIDADE	0,87	0,66
B4	13º SALÁRIO	10,96	8,33
B5	LICENÇA PATERNIDADE	0,07	0,05
B6	FALTAS JUSTIFICADAS	0,73	0,56
B7	DÍAS DE CHUVA	1,50	Não incide
B8	AUXILIO ACIDENTE DE TRABALHO	0,11	0,08
B9	FÉRIAS GOZADAS	11,11	8,45
B10	SALÁRIO MATERNIDADE	0,04	0,03
B	TOTAL	47,22	18,16
GRUPO C			
C1	AVISO PRÉVIO INDENIZADO	4,55	3,46
C2	AVISO PRÉVIO TRABALHADO	0,11	0,08
C3	FÉRIAS INDENIZADAS	3,15	2,40
C4	DEPÓSITO RESCISÃO SEM JUSTA CAUSA	2,61	1,99
C5	INDENIZAÇÃO ADICIONAL	0,38	0,29
C	TOTAL	10,80	8,22
GRUPO D			
D1	REINCIDÊNCIA DE GRUPO A SOBRE GRUPO B	8,41	3,23
D2	REINCIDÊNCIA DE GRUPO A SOBRE AVISO PRÉVIO TRABALHADO E REINCIDÊNCIA DO FGTS SOBRE AVISO PRÉVIO INDENIZADO	0,38	0,29
D	TOTAL	8,79	3,52
TOTAL (A+B+C+D)		84,61	47,70

CNPJ: 01.608.768/0001-05

Rua São Francisco, s/n, Centro Nova Colinas – MA

PLANTAS

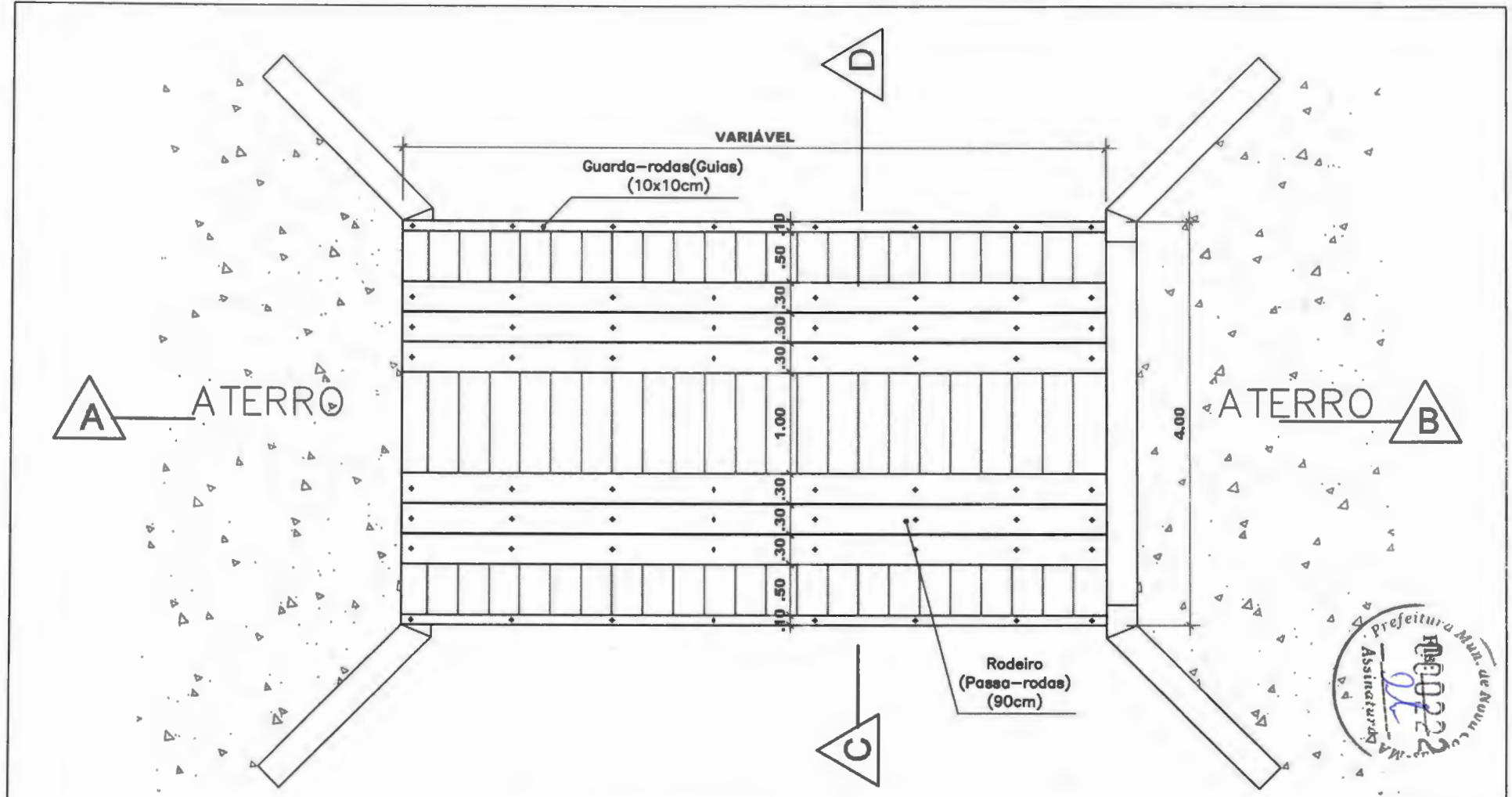

PROJETO:			
REFORMA DE PONTES EM MADEIRA			
PROPRIETÁRIO: PREFEITURA MUNICIPAL DE NOVA COLINAS		RESPONSÁVEL TÉCNICO: PEDRO GEORGE DOS REIS OLIVEIRA COSTA CREA MA 111763576-7	
LOCAL: ZONA RURAL, NOVA COLINAS/MA	CONTEÚDO: PLANTA BAIXA TIPO	ÁREA: Variável	ESCALA: Sem Escala
			PRANCHA: 01
			DATA:

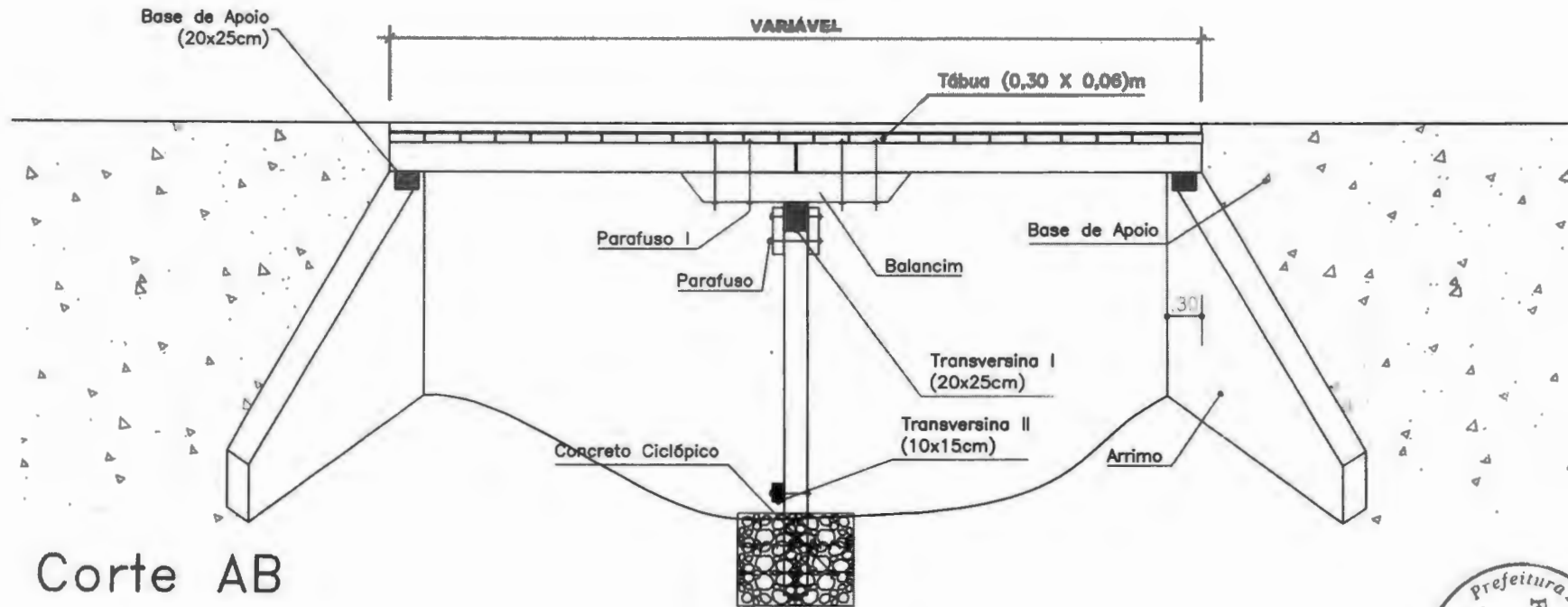

Corte AB



PROJETO:			
REFORMA DE PONTES EM MADEIRA			
PROPRIETÁRIO:	RESPONSÁVEL TÉCNICO:	PRANCHA:	
PREFEITURA MUNICIPAL DE NOVA COLINAS	PEDRO GEORGE DOS REIS OLIVEIRA COSTA <small>CREA MA 111763576-7</small>	02	
LOCAL:	CONTEÚDO:	ÁREA:	ESCALA:
ZONA RURAL, NOVA COLINAS/MA	SEÇÃO TIPO I	Variável	Sem Escala
		DATA:	

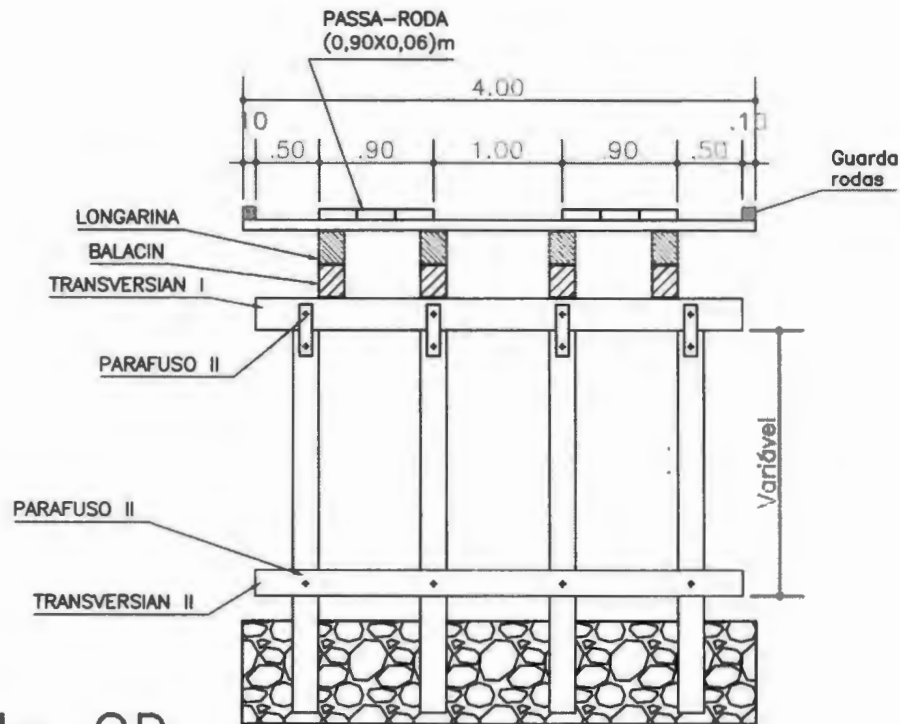

Corte CD



PROJETO:			
REFORMA DE PONTES EM MADEIRA			
PROPRIETÁRIO: PREFEITURA MUNICIPAL DE NOVA COLINAS		RESPONSÁVEL TÉCNICO: PEDRO GEORGE DOS REIS OLIVEIRA COSTA CREA MA 111783576-7	
LOCAL: ZONA RURAL, NOVA COLINAS/MA		CONTEÚDO: SEÇÃO TIPO II	ÁREA: Variável
		ESCALA: Sem Escala	PRANCHA: 03
			DATA:



ESTADO DO MARANHÃO
PODER EXECUTIVO
PREFEITURA MUNICIPAL DE NOVA COLINAS - MA



PREGÃO ELETRÔNICO N° 027/2025 - SRP
Processo Administrativo n° 034/2025

PUBLICAÇÕES

Jornal: O Correio

Diário Oficial do Município - FAMEM

Publicado por: RODOLFO GUTTIERRE TEIXEIRA SILVA
Código Identificador: 135c9cb94260ec385d42726474e434aa

PORTARIA Nº 375, DE 01 DE ABRIL DE 2025

Dispõe sobre a nomeação do Chefe de Divisão do Programa de Saúde da Mulher - PSM (DA5-1) da Secretaria Municipal de Saúde e dá outras providências.

O Prefeito Municipal de Nina Rodrigues, Estado do Maranhão, no uso de suas atribuições legais que lhe são conferidas pelo artigo 37, inciso II, da Constituição Federal e constantes na Lei Orgânica do Município.

RESOLVE:

Art. 1º Nomear **FRANCILENE DE SOUSA COSTA SILVA**, CPF: 619.083.843-01, para exercer o cargo de **Chefe de Divisão do Programa de Saúde da Mulher - PSM (DA5-1) da Secretaria Municipal de Saúde** do município de Nina Rodrigues.

Art. 2º Esta portaria entra em vigor na data de sua publicação.

Art. 3º Revogam-se as disposições em contrário.

IBINETE DO PREFEITO MUNICIPAL DE NINA RODRIGUES, ESTADO DO MARANHÃO, 01 de abril de 2025.

João Francisco Jones Fortes Braga
Prefeito Municipal

Publicado por: RODOLFO GUTTIERRE TEIXEIRA SILVA
Código Identificador: 496f228236e174511c5666d1638ac790

PREFEITURA MUNICIPAL DE NOVA COLINAS

AVISO DE ADIAMENTO DE LICITAÇÃO. PREGÃO ELETRÔNICO Nº 027/2025 - SRP

AVISO DE ADIAMENTO DE LICITAÇÃO. PREGÃO ELETRÔNICO Nº 027/2025 - SRP. O Município de Nova Colinas - MA, torna público aos interessados que, com base na Lei n.º 14.133/2021, do Decreto municipal nº 018/2023, Decreto Municipal nº 019/2023, e Decreto Municipal 020/2023, da Lei Complementar n.º 123/2006 alterada pela Complementar nº 147/2014, e de outras normas aplicáveis ao objeto deste certame, **publicada com data de abertura de sessão**

PREFEITURA MUNICIPAL DE OLHO D'ÁGUA DAS CUNHÃS

HOMOLOGAÇÃO INEXIGIBILIDADE Nº 005/2025.

PREFEITURA MUNICIPAL DE OLHO D'ÁGUA DAS CUNHÃS - MA

HOMOLOGAÇÃO

ASSUNTO: INEXIGIBILIDADE Nº 005/2025

PROC. ADMº Nº 0670/2025

MUNICÍPIO: OLHO D'ÁGUA DAS CUNHÃS - MA

DESPACHO. Tendo em vista o que consta dos presentes autos e considerando a regularidade de todo o procedimento licitatório, em especial o julgamento e a parecer procedidos pelo Controlador Geral, inserto nestes autos, bem como Parecer Jurídico, RESOLVO, no uso de minhas atribuições legais, com fulcro nas disposições do art. 8 da Lei nº 14.133, de 01 de abril de 2001, com modificações posteriores, HOMOLOGAR o procedimento licitatório realizado na modalidade de Inexigibilidade nº 005/2025, para prestação de inscrição de servidores públicos para 2ª Edição do ENACOMP - Encontro Nacional de Compras Públicas em São Luís - MA, apresentando-se como proposta mais vantajosa(s) a(s) da(s) Empresa(s): SLA NEGOCIOS LTDA CNPJ: 44.284.474/0001-88

pública marcada para às 08h00 (oito horas) do dia 23 de abril de 2025, fica adiada para o dia 28/04/2025, às 08h00 (oito horas), licitação na modalidade PREGÃO ELETRÔNICO, tendo por OBJETO: **Registro de Preços para futura contratação de empresas para prestação de serviços de construção e reparos de pontes de madeira, para atender as necessidades da Prefeitura Municipal de Nova Colinas - MA.** O presente Pregão Eletrônico será realizado em sessão pública, por meio de sistema eletrônico, no portal www.comprasnovacolinasma.com.br. **OBTENÇÃO DO EDITAL:** no site da Prefeitura Municipal: <https://www.novacolinas.ma.gov.br/>, onde poderão ser consultados e obtidos gratuitamente. Informações adicionais no endereço acima ou e-mail: cpl.novacolinasma@gmail.com.

Publicado por: ELIEZER LIMA BATISTA
Código Identificador: a5cce9d681f33aa07f7439a94afd34f6

AVISO DE ADIAMENTO DE LICITAÇÃO. PREGÃO ELETRÔNICO Nº 028/2025 - SRP

AVISO DE ADIAMENTO DE LICITAÇÃO. PREGÃO ELETRÔNICO Nº 028/2025 - SRP. O Município de Nova Colinas - MA, torna público aos interessados que, com base na Lei n.º 14.133/2021, do Decreto municipal nº 018/2023, Decreto Municipal nº 019/2023, e Decreto Municipal 020/2023, da Lei Complementar n.º 123/2006 alterada pela Lei Complementar nº 147/2014, e de outras normas aplicáveis ao objeto deste certame, **publicada com data de abertura de sessão pública marcada para às 14h00 (catorze horas) do dia 23 de abril de 2025, fica adiada para o dia 28/04/2025, às 14h00 (catorze) horas,** licitação na modalidade PREGÃO ELETRÔNICO, tendo por OBJETO: **Registro de Preços para futura contratação de empresas especializadas para a manutenção corretiva e preventiva em poços artesianos e o fornecimento de matérias como bombas, peças hidráulicas e elétricas para poços artesianos, para o Município de Nova Colinas - MA, conforme Termo de Referência.** O presente Pregão Eletrônico será realizado em sessão pública, por meio de sistema eletrônico, no portal www.comprasnovacolinasma.com.br. **OBTENÇÃO DO EDITAL:** no site da Prefeitura Municipal: <https://www.novacolinas.ma.gov.br/>, onde poderão ser consultados e obtidos gratuitamente. Informações adicionais no endereço acima ou e-mail: cpl.novacolinasma@gmail.com.

Publicado por: ELIEZER LIMA BATISTA
Código Identificador: 571322319c63771962b09bb089548690

Carne bovina: japoneses visitarão Brasil em até 60 dias para inspecionar produção

A informação foi confirmada pela Abiec; essa foi uma das condições para tentar viabilizar a exportação de carne bovina ao Japão



AVISO DE LICITAÇÃO. PREGÃO ELETRÔNICO Nº 026/2025 – SRP

AVISO DE LICITAÇÃO. PREGÃO ELETRÔNICO Nº 026/2025 – SRP. O Município de Nova Colinas - MA, torna público aos interessados que, com base na Lei n.º 14.133/2021, do Decreto municipal nº 018/2023, Decreto Municipal nº 019/2023, e Decreto Municipal 020/2023, da Lei Complementar n.º 123/2006 alterada pela Lei Complementar nº 147/2014, e de outras normas aplicáveis ao objeto deste certame, fará realizar às 08h00 (oito horas) do dia 14 de abril de 2025, licitação na modalidade PREGÃO ELETRÔNICO, tendo por OBJETO: **Registro de preço para futura contratação empresa para fornecimento parcelado de móveis e eletrodomésticos para atender todas as idades as Prefeitura Municipal de Nova Colinas - MA, conforme Termo de Referência.** O presente Pregão Eletrônico será realizado em sessão pública, por meio de sistema eletrônico, no portal www.comprasnovacolinasma.com.br. **OBTENÇÃO DO EDITAL:** no site da Prefeitura Municipal: <https://www.novacolinasma.gov.br/>, onde poderão ser consultados e obtidos gratuitamente. Informações adicionais no endereço acima ou e-mail: cpl.novacolinasma@gmail.com. Nova Colinas - MA, 27 de março de 2025.

AVISO DE LICITAÇÃO. PREGÃO ELETRÔNICO Nº 027/2025 – SRP

AVISO DE LICITAÇÃO. PREGÃO ELETRÔNICO Nº 027/2025 – SRP. O Município de Nova Colinas - MA, torna público aos interessados que, com base na Lei n.º 14.133/2021, do Decreto municipal nº 018/2023, Decreto Municipal nº 019/2023, e Decreto Municipal 020/2023, da Lei Complementar n.º 123/2006 alterada pela Lei Complementar nº 147/2014, e de outras normas aplicáveis ao objeto deste certame, fará realizar às 08h00 (oito horas) do dia 16 de abril de 2025, licitação na modalidade PREGÃO ELETRÔNICO, tendo por OBJETO: **Registro de Preços para futura contratação de empresas para prestação de serviços de construção e reparos de pontes de madeira, para atender as necessidades da Prefeitura Municipal de Nova Colinas - MA.** O presente Pregão Eletrônico será realizado em sessão pública, por meio de sistema eletrônico, no portal www.comprasnovacolinasma.com.br. **OBTENÇÃO DO EDITAL:** no site da Prefeitura Municipal: <https://www.novacolinasma.gov.br/>, onde poderão ser consultados e obtidos gratuitamente. Informações adicionais no endereço acima ou e-mail: cpl.novacolinasma@gmail.com. Nova Colinas - MA, 27 de março de 2025.

Técnicos japoneses deverão visitar o Brasil dentro dos próximos 60 dias para realizar uma inspeção sanitária nas condições de produção da carne bovina brasileira. A informação foi confirmada pela assessoria de imprensa da Associação Brasileira das Indústrias Exportadoras de Carnes (Abiec).

Na manhã de ontem (26), o primeiro-ministro do Japão, Shigeru Ishiba, anunciou que o país enviaria especialistas sanitários ao Brasil, como parte de um processo crucial para uma possível abertura do mercado japonês à carne bovina brasileira.

O governo brasileiro, acompanhado de representantes do setor privado, realizou visita ao Japão, tendo como um dos objetivos avançar nas negociações para viabilizar

a exportação de carne bovina para o país asiático. O presidente da Abiec, Roberto Perosa, integra a comitiva.

Durante a visita, o ministro da Agricultura e Pecuária (Mapa), Carlos Fávaro, também participou de uma reunião com a Japan Meat Trade Association, em Tóquio, que representa importadores de carne.

Além disso, Fávaro se encontrou com o ministro da Agricultura, Silvicultura e Pesca do Japão, Taku Eto, para discutir questões sanitárias e técnicas relacionadas ao tema.

Houve também um acordo de cooperação entre os países que inclui avanços em tecnologias limpas e energia renovável.

P o r :
<https://www.canalrural.com.br/>

AVISO DE LICITAÇÃO. PREGÃO ELETRÔNICO Nº 028/2025 – SRP

AVISO DE LICITAÇÃO. PREGÃO ELETRÔNICO Nº 028/2025 – SRP. O Município de Nova Colinas - MA, torna público aos interessados que, com base na Lei n.º 14.133/2021, do Decreto municipal nº 018/2023, Decreto Municipal nº 019/2023, e Decreto Municipal 020/2023, da Lei Complementar n.º 123/2006 alterada pela Lei Complementar nº 147/2014, e de outras normas aplicáveis ao objeto deste certame, fará realizar às 14h00 (catorze horas) do dia 16 de abril de 2025, licitação na modalidade PREGÃO ELETRÔNICO, tendo por OBJETO: **Registro de Preços para futura contratação de empresas especializadas para a manutenção corretiva e preventiva em poços artesanais e o fornecimento de matérias como bombas, peças hidráulicas e elétricas para poços artesanais, para o Município de Nova Colinas - MA, conforme Termo de Referência.** O presente Pregão Eletrônico será realizado em sessão pública, por meio de sistema eletrônico, no portal www.comprasnovacolinasma.com.br. **OBTENÇÃO DO EDITAL:** no site da Prefeitura Municipal: <https://www.novacolinasma.gov.br/>, onde poderão ser consultados e obtidos gratuitamente. Informações adicionais no endereço acima ou e-mail: cpl.novacolinasma@gmail.com. Nova Colinas - MA, 27 de março de 2025.



[Home](#) > [Editais](#)

Edital nº 027/2025/2025

[Acessar Contratação](#)

Última atualização 09/04/2025

Local: Nova Colinas/MA **Órgão:** MUNICIPIO DE NOVA COLINAS

Unidade compradora: 1 - Prefeitura Municipal de Nova Colinas

[Portal Nacional de Contratações Públicas](#)



Entrar

Modo de disputa: Aberto **Registro de preço:** Sim **Fonte orçamentária:** Não informada

Data de divulgação no PNCP: 09/04/2025 **Situação:** Divulgada no PNCP

Data de início de recebimento de propostas: 09/04/2025 20:27 (horário de Brasília)

Data fim de recebimento de propostas: 28/04/2025 07:59 (horário de Brasília)

Id contratação PNCP: 01608768000105-1-000028/2025 **Fonte:** BR Conectado

Objeto:

Registro de Preços para futura contratação de empresas para prestação de serviços de construção e reparos de pontes de madeira, para atender as necessidades da Prefeitura Municipal de Nova Colinas - MA.

VALOR TOTAL ESTIMADO DA COMPRA

R\$ 1.105.788,89

[Itens](#) [Arquivos](#) [Atas de Registro de Preço](#) [Histórico](#)

Número	Descrição	Quantidade	Valor unitário estimado	Valor total estimado
1	Registro de Preços para futura contratação de empresas para prestação de serviços de construção e reparos de pontes de madeira, para atender as necessidades da Prefeitura Municipal de Nova Colinas - MA.	1	R\$ 1.105.788,89	R\$ 1.105.788,89

Exibir

1-1 de 1 itens

Página:



[Voltar](#)



Criado pela Lei nº 14.133/21, o Portal Nacional de Contratações Públicas (PNCP) é o site eletrônico oficial destinado à divulgação centralizada e obrigatória dos atos exigidos em sede de licitações e contratos administrativos abrangidos pelo novo diploma.

Portal Nacional de Contratações Públicas

É gerido pelo Comitê Gestor da Rede Nacional de Contratações Públicas, um colegiado deliberativo com suas atribuições estabelecidas no Decreto nº 10.764, de 9 de agosto de 2021.

O desenvolvimento dessa versão do Portal é um esforço conjunto de construção de uma concepção direta legal, homologado pelos indicados a compor o aludido comitê.

A adequação, fidedignidade e correção das informações e dos arquivos relativos às contratações disponibilizadas no PNCP por força da Lei nº 14.133/2021 são de estrita responsabilidade dos órgãos e entidades contratantes.

✉ <https://portaldeservicos.gestao.gov.br>

☎ 0800 978 9001

AGRADECIMENTO AOS PARCEIROS



Texto destinado a exibição de informações relacionadas a **licença de uso**.